

Mikrowelle mit Grill & Heißluft



Model MH 25 ED

Mikrowelle

BEDIENUNGSANLEITUNG

MODELL: MH 25 ED

Vor Benutzung der Mikrowelle lesen Sie diese Anweisungen bitte gründlich durch. Bewahren Sie sie anschließend sorgfältig auf.

Wenn Sie die Anweisungen beachten, wird das Gerät viele Jahre einwandfrei funktionieren.

BEWAHREN SIE DIESE ANWEISUNGEN SORGFÄLTIG AUF

VORSICHTSMASSNAHMEN ZUR VERMEIDUNG ÜBERMÄSSIGER BELASTUNG DURCH MIKROWELLENENERGIE

- (a) Betreiben Sie die Mikrowelle niemals mit geöffneter Tür, da Sie ansonsten den gesundheitsgefährdenden Mikrowellen ausgesetzt sind. Die Sicherheitsverriegelung darf auf keinen Fall aufgebrochen oder manipuliert werden.
- (b) Achten Sie darauf, dass keine Fremdkörper zwischen Mikrowellenfront und Tür geraten und dass sich Schmutz oder Reinigungsmittelreste nicht auf den Dichtungen ablagern.
- (c) **WARNUNG:** Wenn die Tür oder Türdichtungen beschädigt sind, darf die Mikrowelle nicht benutzt werden. Lassen Sie das Gerät von einem Fachmann reparieren.

NACHTRAG

Halten Sie das Gerät in einem einwandfreien und sauberen Zustand. Andernfalls kann die Oberfläche beschädigt und damit die Nutzungsdauer des Geräts beeinträchtigt werden, was gefährliche Situationen zur Folge haben kann.

Technische Daten:

| | |
|---------------------------------|----------------------|
| Modell: | MH 25 ED |
| Nennspannung: | 230 V~50 Hz |
| Nennstromaufnahme (Mikrowelle): | 1450 W |
| Nennleistung (Mikrowelle): | 900 W |
| Nennstromaufnahme (Grill): | 1100 W |
| Nennstromaufnahme (Umluft): | 2500 W |
| Fassungsvermögen: | 25 Liter |
| Drehtellerdurchmesser: | Ø 315 mm |
| Außenmaße: | 513 x 470 x 306.2 mm |
| Nettogewicht: | Ca. 18,1 kg |

WICHTIGE SICHERHEITSANWEISUNGEN

WARNUNG

Befolgen Sie die grundlegenden Sicherheitsvorkehrungen, um das Brand-, Stromschlag- und Verletzungsrisiko zu minimieren und eine übermäßige Belastung durch Mikrowellenenergie zu vermeiden. Dazu gehören folgende Maßnahmen:

1. **Warnung:** Flüssigkeiten und andere Nahrungsmittel dürfen nicht in verschlossenen Behältern erhitzt werden, da diese explodieren können.
2. **Warnung:** Die Abdeckung zum Schutz vor Mikrowellenstrahlung darf nur vom Fachmann entfernt werden.
3. **Warnung:** Gestatten Sie Kindern die Benutzung der Mikrowelle ohne Aufsicht erst dann, wenn das Kind entsprechend unterrichtet wurde, sodass der sichere Umgang mit dem Gerät gewährleistet ist und das Kind die Gefahren einer nicht sachgemäßen Benutzung verstanden hat.
4. **Warnung:** Wenn das Gerät im Kombinationsmodus betrieben wird, dürfen Kinder dieses nur unter Aufsicht eines Erwachsenen benutzen, da sehr hohe Temperaturen entstehen (nur bei Geräten mit Grill).
5. Verwenden Sie ausschließlich mikrowelleneignete Utensilien.
6. Reinigen Sie das Gerät regelmäßig, und entfernen Sie alle Lebensmittelrückstände.
7. Lesen und befolgen Sie insbesondere den Abschnitt: „VORSICHTSMASSNAHMEN ZUR VERMEIDUNG ÜBERMÄSSIGER BELASTUNG DURCH MIKROWELLENENERGIE“.
8. Behalten Sie das Gerät beim Erwärmen von Speisen in Kunststoff- oder Pappbehältern im Auge. Es besteht Entzündungsgefahr.
9. Falls Sie Rauch beobachten, schalten Sie das Gerät aus, und trennen Sie es vom Stromnetz. Halten Sie die Tür geschlossen, um mögliche Flammen zu ersticken.
10. Überhitzen Sie die Speisen nicht.
11. Nutzen Sie den Innenraum der Mikrowelle nicht zu Aufbewahrungszwecken. Bewahren Sie keine Gegenstände wie Brot, Kekse usw. im Innern des Geräts auf.
12. Entfernen Sie mögliche Drahtbinder und Metallgriffe von Papp- oder Kunststoffbehältern/-taschen, bevor Sie diese in das Gerät legen.
13. Installieren oder platzieren Sie die Mikrowelle immer gemäß den beigefügten Installationsanweisungen.
14. Eier mit Schale oder ganze, hart gekochte Eier dürfen nicht in der Mikrowelle erhitzt werden, weil Explosionsgefahr besteht, auch nach Beendigung des Garvorgangs.

15. Verwenden Sie dieses Gerät ausschließlich zu den im Handbuch beschriebenen Zwecken. Verwenden Sie keine korrosiven Chemikalien oder Dämpfe in diesem Gerät. Das Gerät wurde eigens zum Erwärmen konzipiert. Es ist nicht für industrielle oder labortechnische Zwecke geeignet.
16. Wenn das Netzkabel beschädigt ist, muss dieses vom Hersteller, seinem Kundendienstbeauftragten oder einem ähnlich qualifizierten Fachmann ausgetauscht werden, um mögliche Gefahren zu vermeiden.
17. Lagern oder verwenden Sie dieses Gerät nicht im Freien.
18. Benutzen Sie das Gerät nicht in der Nähe von Wasser, im feuchten Kellergeschoss oder in der Nähe eines Swimmingpools.
19. Wenn das Gerät in Betrieb ist, können die Oberflächen sehr heiß werden. Achten Sie darauf, dass das Netzkabel nicht mit heißen Oberflächen in Berührung kommt. Decken Sie das Gerät auf der Oberseite nicht ab.
20. Achten Sie darauf, dass das Netzkabel nicht über die Tischkante oder die Arbeitsfläche herunterhängt.
21. Halten Sie das Gerät in einem sauberen Zustand. Ansonsten kann die Oberfläche beschädigt und damit die Nutzungsdauer des Geräts beeinträchtigt werden, was gefährliche Situationen zur Folge haben kann.
22. Beim Erwärmen von Babynahrung in Saugflaschen oder Gläsern rühren Sie den Inhalt um, oder schütteln Sie die Behälter. Prüfen Sie die Temperatur vor dem Verzehr, um Verbrennungen zu vermeiden.
23. Das Erhitzen von Getränken in der Mikrowelle kann einen zeitverzögerten sprudelnden Kocheffekt auslösen. Behandeln Sie das Behältnis mit entsprechender Vorsicht.
24. Das Gerät sollte von Personen (einschließlich Kindern) mit beeinträchtigten physischen, sensorischen oder mentalen Fähigkeiten oder mangelnder Erfahrung und Kenntnissen nicht ohne Aufsicht oder entsprechende Einweisung durch die für ihre Sicherheit zuständige Person bedient werden.
25. Kinder dürfen das Gerät nur unter Aufsicht bedienen, um zu verhindern, dass sie damit spielen.
26. Benutzen Sie das Gerät ausschließlich für den privaten und den dafür vorgesehenen Zweck. Dieses Gerät ist nicht für den gewerblichen Gebrauch bestimmt. Benutzen Sie es nicht im Freien.
27. Zugängliche Teile können sich während des Betriebs erwärmen. Kleinkinder sollten grundsätzlich von elektrischen Hausgeräten ferngehalten werden.

Vermeidung von Verletzungsrisiken Erdungsinstallation

GEFAHR

Elektrische Stromschläge durch das Berühren der im Innern des Geräts befindlichen Komponenten können zu schweren Verletzungen oder zum Tod führen. Zerlegen Sie das Gerät nicht in seine einzelnen Bestandteile.

Dieses Gerät muss geerdet werden. Im Falle eines elektrischen Kurzschlusses verringert die Erdung das Risiko eines Stromschlags, da der elektrische Strom über den Nullleiter abfließen kann. Das Gerät ist mit einem Netzkabel mit Erdungsleiter und Schuko-Stecker ausgestattet. Der Stecker muss in eine Steckdose eingesteckt werden, die korrekt installiert und geerdet ist.

Rundstecker mit zwei Kontakten

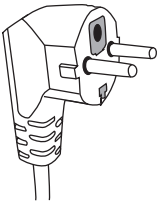

WARNUNG

Stromschlaggefahr – eine nicht korrekte Verwendung der Erdung kann einen elektrischen Stromschlag verursachen. Führen Sie den Stecker erst in eine Steckdose ein, wenn das Gerät korrekt installiert und geerdet ist.

Wenn Sie die Erdungsanweisungen nicht vollständig verstehen oder irgendwelche Zweifel bezüglich der korrekten Erdung des Gerätes bestehen, ziehen Sie einen qualifizierten Elektriker oder Kundendienstbeauftragten zu Rate. Wenn Sie ein Verlängerungskabel benutzen müssen, verwenden Sie ein 3-adriges Kabel. **REINIGUNG**

Achten Sie darauf, das Gerät von der Stromversorgung zu trennen.

1. Reinigen Sie die Innenflächen des Geräts nach der Benutzung mit einem leicht angefeuchteten Tuch.
 2. Reinigen Sie die Zubehörteile auf normale Weise mit Seifenwasser.
 3. Reinigen Sie den Türrahmen, die Dichtungen und die benachbarten Teile sorgfältig mit einem feuchten Tuch, wenn diese verschmutzt sind.
 4. Benutzen Sie keine harten und scharfen Metallschaber zur Reinigung der Ofentür und allen anderen zu reinigenden Flächen, da diese die Oberfläche zerkratzen könnten. Im ungünstigsten Fall kann die Verwendung eines solchen Schabers bis zur Zerstörung des Türmaterials führen.
-
1. Das Gerät ist nur mit einem kurzen Netzkabel ausgestattet, um ein Hängenbleiben oder Stolpern zu vermeiden.
 2. Bei Verwendung eines langen Netz- oder eines Verlängerungskabels:
 - (1) Die angegebene elektrische Nennleistung des Netz- oder Verlängerungskabels muss mindestens so hoch wie die elektrische Nennleistung des Geräts sein.
 - (2) Als Verlängerungskabel dürfen ausschließlich geerdete 3-adrige Kabel verwendet werden.
 - (3) Das lange Kabel muss so angeordnet werden, dass es nicht über die Arbeitsfläche oder die Tischkante herunterhängt, damit Kinder nicht daran ziehen können oder Personen versehentlich darüber stolpern können.

UTENSILIEN

Beachten Sie die Anweisungen im Abschnitt „Für die Mikrowelle geeignete und ungeeignete Materialien“. Möglicherweise sind bestimmte nicht-metallische Utensilien dennoch nicht für einen sicheren Gebrauch in der Mikrowelle geeignet. Falls Zweifel bestehen, können Sie das fragliche Arbeitsmittel folgendermaßen testen.

ACHTUNG

Verletzungsgefahr für Personen

Die Abdeckung zum Schutz vor Mikrowellenstrahlung darf nur vom Fachmann zur Ausführung von Wartungs- oder Reparaturarbeiten entfernt werden.

Utensilentest:

1. Füllen Sie einen für die Mikrowelle geeigneten Behälter mit einer Tasse kaltem Wasser (250 ml), und stellen Sie diesen zusammen mit dem fraglichen Arbeitsmittel in die Mikrowelle.
2. Lassen Sie das Gerät auf maximaler Leistung 1 Minute laufen.
3. Berühren Sie vorsichtig den Behälter. Wenn der leere Behälter warm ist, ist er nicht zur Verwendung in der Mikrowelle geeignet.
4. Achten Sie darauf, die vorgegebene Zeit von einer Minute nicht zu überschreiten.

Für die Mikrowelle geeignete Materialien

Anmerkungen zu Utensilien:

| | |
|------------------------|---|
| Aluminiumfolie | Nur zum Abdecken: Kleine, glatte Folienstücke können zum Abdecken von dünnen Fleisch- oder Geflügelscheiben verwendet werden, um ein Übergaren zu verhindern. Befindet sich die Folie zu dicht an den Gerätewänden, kann Funkenschlag entstehen. Die Folie muss mindestens 2,5 cm von den Gerätewänden entfernt sein. |
| Bräunungsgeschirr | Beachten Sie die Anweisungen des Herstellers. Der Boden des Bräunungsgeschirrs muss sich mindestens 5 mm über dem Drehteller befinden. Bei nicht korrekter Verwendung kann der Drehteller brechen. |
| Essgeschirr | Verwenden Sie nur für die Mikrowelle geeignetes Geschirr. Beachten Sie die Anweisungen des Herstellers. Benutzen Sie kein Geschirr mit Rissen oder anderweitigen Schädstellen. |
| Glasgefäße | Entfernen Sie stets den Deckel. Verwenden Sie diese Gefäße nur zum Erwärmen von Speisen. Die meisten Glasgefäße sind nicht hitzeresistent und können brechen. |
| Glasgeschirr | Verwenden Sie ausschließlich hitzebeständiges, ofenfestes Glasgeschirr. Achten Sie darauf, dass das Geschirr keinerlei Metallteile aufweist. Benutzen Sie kein Geschirr mit Rissen oder anderweitigen Schädstellen. |
| Bratschläuche | Beachten Sie die Anweisungen des Herstellers. Verschließen Sie den Schlauch nicht mit Metallbindern. Schlitzen Sie den Schlauch ein, damit der Dampf entweichen kann. |
| Pappteller und -becher | Nur für kurzzeitiges Kochen/Erwärmen geeignet. Lassen Sie diese niemals unbeaufsichtigt, während das Gerät in Betrieb ist. |
| Küchentücher | Zur Abdeckung von Speisen beim Aufwärmen und zum Aufsaugen von Fett. Nur für kurzzeitiges Kochen/Erwärmen unter Aufsicht geeignet. |
| Pergamentpapier | Als Schutzabdeckung gegen Spritzer oder als Hülle zum Dampfgaren geeignet. |
| Kunststoff | Verwenden Sie nur mikrowellengeeigneten |

| | |
|------------------|---|
| | Kunststoff. Beachten Sie die Anweisungen des Herstellers. Diese Utensilien sind mit dem Etikett „Mikrowellengeeignet“ versehen. Manche Kunststoffbehälter können sich verformen, wenn die darin befindlichen Speisen erhitzt werden. „Kochbeutel“ und fest verschlossene Kunststoffbeutel müssen eingeritzt, eingestochen oder mit anderen Belüftungsöffnungen versehen werden. Weitere Hinweise finden Sie auf der Verpackung. |
| Frischhaltefolie | Verwenden Sie nur mikrowellengeeignete Folie. Zur Abdeckung von Speisen beim Garen, um die Feuchtigkeit zu bewahren. Die Frischhaltefolie darf die Speisen nicht berühren. |
| Thermometer | Verwenden Sie nur für die Mikrowelle geeignete Fleisch- und Backthermometer. |
| Wachspapier | Als Schutzabdeckung gegen Spritzer oder gegen Feuchtigkeitsverlust geeignet. |

Für die Mikrowelle ungeeignete Materialien

Anmerkungen zu Utensilien:

| | |
|---|--|
| Aluminiumkörbe | Können Funkenschlag verursachen. Füllen Sie die Speisen in mikrowellengeeignetes Geschirr um. |
| Kartonbehälter mit Metallgriffen | Können Funkenschlag verursachen. Füllen Sie die Speisen in mikrowellengeeignetes Geschirr um. |
| Metallutensilien oder Behälter mit Metallanteil | Das Metall schirmt die Speisen gegen die Mikrowellenenergie ab. Metallteile können Funkenschlag verursachen. |
| Metallbinder | Können Funkenschlag und Feuer im Gerät verursachen. |
| Papiertaschen | Können Feuer im Gerät verursachen. |
| Schaumstoff | Schaumstoff kann bei hohen Temperaturen schmelzen oder die im Behälter vorhandene Flüssigkeit kontaminieren. |
| Holz | Holzbehälter können bei der Verwendung in der Mikrowelle austrocknen und splintern oder reißen. |

EINSTELLUNG IHRES MIKROWELLENHERDES

Bezeichnung der Geräte- und Zubehörteile

Nehmen Sie das Gerät und alle Materialien aus dem Karton und aus dem Innenraum des Geräts heraus. Im Lieferumfang sind folgende Zubehörteile enthalten:

- Glasboden
- Laufring für den Drehteller
- Bedienungsanleitung

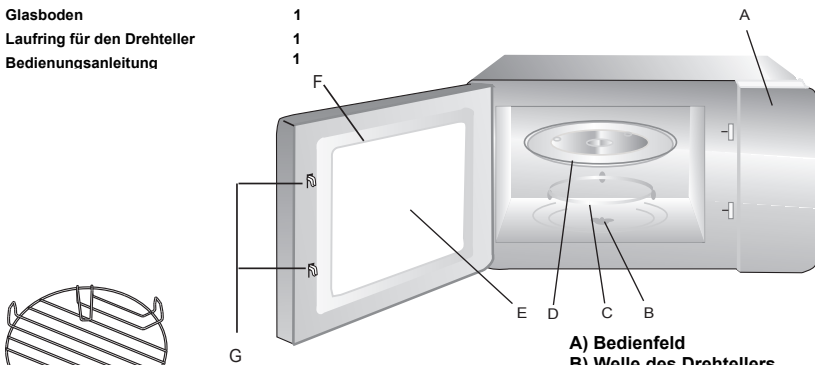

- A) Bedienfeld
- B) Welle des Drehtellers
- C) Laufring für den Drehteller
- D) Glasboden
- E) Fenster
- F) Türbaugruppe
- G) Sicherheitsverriegelungssystem

Grilleinschub (nur für Geräte mit Grill)

Schalten Sie das Gerät aus, wenn die Tür während des Betriebs des Gerätes geöffnet ist.

Einbau des Drehtellers

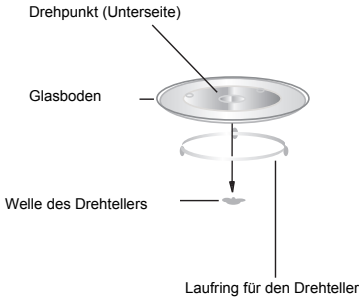

- Setzen Sie den Glasboden niemals mit der Oberseite nach unten ein. Der Glasboden muss sich immer ungehindert drehen können.
- Zum Garen müssen immer der Glasboden und der Lauring für den Drehteller verwendet werden.
- Setzen Sie Nahrungsmittel und Behälter mit Speisen zum Kochen immer auf den Glasboden.
- Wenn der Glasboden oder der Lauring für den Drehteller Risse aufweisen oder brechen, wenden Sie sich an das nächstgelegene autorisierte Kundendienstzentrum.

Installation auf der Arbeitsplatte

Entfernen Sie sämtliches Verpackungsmaterial und alle Zubehörteile. Kontrollieren Sie das Gerät auf Beschädigungen wie Dellen oder Beschädigungen der Tür. Installieren Sie das Gerät nicht, wenn dieses beschädigt ist.

Gehäuse: Entfernen Sie sämtliche Schutzfolien von den Oberflächen des Mikrowellenherdes.

Die hellbraune Glimmerscheibe im Innern des Geräts darf nicht entfernt werden. Diese dient als Schutzabdeckung für das Magnetron.

Installation

- Wählen Sie eine ebene Fläche, die genügend Freiraum für die Ein- und/oder Auslassbelüftungsventile bietet.

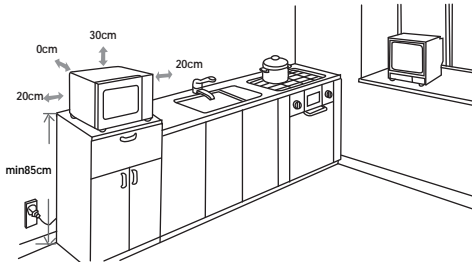

Zwischen der Mikrowelle und angrenzenden Wänden muss ein Mindestabstand von 20 cm gewährleistet sein. Eine Seite muss vollkommen offen sein. Der erforderliche Mindestabstand zur Rückwand wird durch den Abstandshalter gewährleistet.

- Achten Sie oberhalb des Geräts auf einen Freiraum von mindestens 30 cm.
- Entfernen Sie nicht die Stellfüße vom Boden des Geräts.
- Das Blockieren der Ein- und/oder Auslassöffnungen kann das Gerät beschädigen.
- Platzieren Sie das Gerät so weit wie möglich entfernt von Radios oder Fernsehgeräten. Der Mikrowellenbetrieb kann Störungen im Radio- oder TV-Empfang verursachen.
- Es wird eine Aufstellhöhe von 85 cm empfohlen.

- Schließen Sie das Gerät an einer standardmäßigen Haushaltssteckdose an. Achten Sie darauf, dass Spannung und Frequenz den auf dem Typenschild angegebenen Werten entsprechen.

WARNUNG: Installieren Sie das Gerät nicht über Kochfeldern oder anderen, Hitze erzeugenden Haushaltsgeräten. Erfolgt die Installation in der Nähe oder oberhalb einer Wärmequelle, kann das Gerät beschädigt werden, und die Garantie erlischt.

Zugängliche Oberflächen des Geräts können sich während des Betriebs erhitzen.



BEDIENUNGSANLEITUNG

1. Zeiteinstellung

Wenn die Mikrowelle an das Stromnetz angeschlossen wird, erscheint „0:00“ in der Zeitanzeige. Sie hören einen Signalton.

Geben Sie eine Uhrzeit zwischen 00:00 und 23:59 Uhr (24-Stunden-Zeitanzeige).

Beispiel: Sie möchten die Zeit auf 12:12 Uhr einstellen.

- 1) Durch einmaliges Drücken der „**CLOCK/KITCHEN TIMER**“-Taste gelangen Sie in die 24-Stunden-Zeitanzeige.
- 2) Betätigen Sie nacheinander die Zahlentasten „1“, „2“, „1“, „2“, in dieser Reihenfolge.
- 3) Betätigen Sie die „**CLOCK/KITCHEN TIMER**“-Taste, um die Zeiteingabe abzuschließen. „.“ blinkt und die Zeitanzeige leuchtet auf.



Hinweis: 1) Erfolgt keine Zeiteinstellung, funktioniert das Gerät bei Anschluss an das Stromnetz nicht.

- 2) Wenn Sie während der Zeiteinstellung die „**STOP/CLEAR**“-Taste betätigen, werden Ihre Einstellungen automatisch zurückgesetzt.

2. Kochen mit der Mikrowelle

Sie können zwischen unterschiedlichen Leistungsstufen und Garzeiten wählen. Es gibt fünf verschiedene Leistungsstufen. Betätigen Sie die „**MICROWAVE**“-Taste mehrmals, um die gewünschte Leistungsstufe einzustellen.

Beispiel: Gehen Sie folgendermaßen vor, um eine Leistung von 80 % und eine Garzeit von 10 Minuten einzustellen:

- 1) Betätigen Sie die „**MICROWAVE**“-Taste einmal. Im Display erscheint „P100“ und das  leuchtet auf.
- 2) Betätigen Sie die „**MICROWAVE**“-Taste erneut, um eine Leistung von 80 % auszuwählen. Im Display erscheint dann „P80“.
- 3) Betätigen Sie nacheinander die Zahlentasten „1“, „0“, „0“, in dieser Reihenfolge. Im Display erscheint „10:00“.
- 4) Drücken Sie „**START/+30SEC.**“, um die Mikrowelle einzuschalten. „.“ leuchtet auf und das  blinkt.

Hinweise zum Betätigen der „**MICROWAVE**“-Taste

| Betätigen der Taste | Display | Mikrowellenleistung |
|---------------------|---------|---------------------|
| einmal | P100 | 100 % |
| zweimal | P 80 | 80 % |
| dreimal | P 50 | 50 % |
| viermal | P 30 | 30 % |
| fünfmal | P 10 | 10 % |

3. Grillfunktion

Beispiel: Gehen Sie folgendermaßen vor, um eine Leistung von 100 % und eine Garzeit von 35 Minuten einzustellen:

- 1) Drücken Sie die „GRILL“-Taste. Im Display erscheint „G-1“.
- 2) Betätigen Sie nacheinander die Zahlentasten „3“, „5“, „0“, „0“, in dieser Reihenfolge. Im Display erscheint „35:00“.
- 3) Drücken Sie „START/+30SEC.“, um die Mikrowelle einzuschalten.

Hinweis: Nach der Hälfte der Grillzeit werden Sie mit zwei Signaltönen daran erinnert, das Grillgut umzudrehen. Um einen besseren Grilleffekt zu erzielen, drehen Sie die Speisen um, schließen Sie die Tür und drücken Sie erneut „START/+30SEC.“, um die Mikrowelle wieder einzuschalten.

4. Konvektionsgaren (mit Vorwärmfunktion)

Mit der Konvektionsfunktion können Sie Speisen wie in einem herkömmlichen Backofen zubereiten. Dabei wird die Mikrowellenfunktion nicht verwendet. Sie sollten das Gerät auf die korrekte Temperatur vorwärmen, bevor Sie das Gargut hineinstellen.

- 1) Drücken Sie die „CONVEC.“-Taste einmal. Im Display erscheint „150°C“. Gleichzeitig leuchten die Symbole „°C“ und „“ auf. (Drücken Sie die „CONVEC.“-Taste mehrmals, um die gewünschte Temperatur auszuwählen.)
- 2) Drücken Sie „START/+30SEC.“, um die Mikrowelle einzuschalten. Wenn das Gerät vorgewärmt ist, leuchtet die angezeigte Temperatur im Display auf. Es ertönen zwei Signaltöne, um Sie daran zu erinnern, das Gargut in das Gerät zu stellen.
- 3) Betätigen Sie die Zahlentasten, um die gewünschte Garzeit einzustellen.
- 4) Drücken Sie „START/+30SEC.“, um die Mikrowelle einzuschalten.

Hinweis: a) Die Garzeit kann erst dann eingestellt werden, wenn die gewünschte

Vorwärmtemperatur erreicht ist.

Wenn das Gerät vorgewärmt ist, muss die Tür geöffnet werden, um die Garzeit einzugeben.

- b) Wird die Garzeit dann nicht innerhalb von 5 Minuten eingegeben, schaltet sich die Vorwärmfunktion automatisch ab.

Es ertönen fünf akustische Signale und das Gerät kehrt in den Standby-Modus zurück.

5. Konvektionsgaren (ohne Vorwärmfunktion)





- 1) Drücken Sie die „CONVEC.“-Taste einmal. Im Display erscheint „150°C“. Gleichzeitig leuchten die Symbole „°C“ und „“ auf. (Die gewünschte Temperatur wird durch mehrmaliges Drücken der „CONVEC.“-Taste ausgewählt.)
- 2) Betätigen Sie die Zahlentasten, um die gewünschte Garzeit einzustellen.
- 3) Drücken Sie „START/+30SEC.“, um die Mikrowelle einzuschalten.

Hinweise zum Betätigen der „CONVEC.“-Taste

| Betätigen der Taste | Display | Konvektion |
|---------------------|---------|------------|
| einmal | 150°C | • |
| zweimal | 160°C | • |
| dreimal | 170°C | • |
| viermal | 180°C | • |
| fünfmal | 190°C | • |
| sechsmal | 200°C | • |
| siebenmal | 210°C | • |
| achtmal | 220°C | • |
| neunmal | 230°C | • |
| zehnmal | 240°C | • |

6. Kombinationsgaren (Mikrowelle/Grill)

Beispiel: Gehen Sie folgendermaßen vor, um Speisen im Kombinationsmodus 40 Minuten lang zu garen:

- 1) Drücken Sie die „**COMBINE**“-Taste einmal. Im Display erscheint „C-1“. Gleichzeitig leuchten die Symbole  und  auf.
- 2) Betätigen Sie nacheinander die Zahlentasten „4“, „0“, „0“, „0“, in dieser Reihenfolge. Im Display erscheint „40:00“.
- 3) Drücken Sie „**START/+30SEC.**“, um die Mikrowelle einzuschalten. Die Symbole  und  blinken und „:“ leuchtet auf.



Hinweise zum Betätigen der „COMBINE“-Taste

| Betätigen der Taste | Display | Mikrowellenleistung | Grillleistung | Konvektionsleistung |
|---------------------|---------|---------------------|---------------|---------------------|
| einmal | C-1 | • | | • |
| zweimal | C-2 | • | • | |
| dreimal | C-3 | | • | • |
| viermal | C-4 | • | • | • |



7. Küchentimer

1. Drücken Sie die Taste **CLOCK/KITCHEN TIMER** zweimal und auf dem LED wird 00:00 angezeigt.
2. Drehen Sie den Drehschalter, um die Timerzeit einzustellen (die maximale Garzeit beträgt 99'99").
3. Drücken Sie die Taste **START/+30SEC.** zum Bestätigen.
4. Sobald der Küchentimer die eingestellte Zeit erreicht hat, klingelt er 5-mal.

8. Aufwärmfunktion

- 1) Drücken Sie die „**REHEAT**“-Taste. Im Display erscheint „h-1“ und blinkt. Die Symbole „“ und „“ leuchten auf. (Drücken Sie die „**REHEAT**“-Taste mehrmals, um das gewünschte Garprogramm zu wählen.)

- 2) Drücken Sie „**START/+30SEC.**“, um Ihre Einstellungen zu bestätigen. Im Display erscheint „h-1“.





- 3) Drücken Sie die „**REHEAT**“-Taste. Im Display erscheint „150“. Die Symbole „“, „“ und „g“ leuchten auf. (Drücken Sie die „**REHEAT**“-Taste mehrmals, um das Gewicht der aufzuwärmenden Speisen einzustellen.)

- 4) Drücken Sie „**START/+30SEC.**“, um die Mikrowelle einzuschalten.



Tabelle: Aufwärmen in der Mikrowelle

| Menü | Gewicht (g) | Display |
|--|---------------|---------|
| h-1 (Automatische Aufwärmfunktion) | 150 | 150g |
| | 250 | 250g |
| | 350 | 350g |
| | 450 | 450g |
| | 600 | 600g |
| h-2 (Portion) | 250 | 250g |
| | 350 | 350g |
| | 450 | 450g |
| h-3 (Kaffee) | 1 (ca. 240 g) | 1 |
| | 2 (ca. 480 g) | 2 |
| | 3 (ca. 720 g) | 3 |
| h-4 (Brötchen) | 1 (ca. 70 g) | 1 |
| | 2 (ca. 140 g) | 2 |
| | 3 (ca. 210 g) | 3 |



9. Auftaufunktion (nach Zeit)

- 1) Drücken Sie die „DEFROST“-Taste einmal. Im Display erscheint „d-1“.
- 2) Geben Sie die gewünschte Garzeit ein. Die Symbole  und „“ leuchten auf.
(Die maximale Garzeit beträgt 99 Minuten und 99 Sekunden.)
- 3) Drücken Sie „START/+30SEC.“, um die Mikrowelle einzuschalten. Die Symbole „“ und „“ blinken.



10. Auftaufunktion (nach Gewicht)

- 1) Drücken Sie die „DEFROST“-Taste zweimal. Im Display erscheint „d-2“.
- 2) Geben Sie das Gewicht des Garguts ein.
(Das eingegebene Gewicht sollte zwischen 100 und 2000 g liegen.)
- 3) Drücken Sie „START/+30SEC.“, um die Mikrowelle einzuschalten. Die Symbole „“ und „“ blinken und die Anzeige „g“ erlischt.

11. Hackfleisch auftauen

- 1) Drücken Sie die „DEFROST“-Taste dreimal. Im Display erscheint „d-3“.
- 2) Geben Sie das Gewicht des Garguts ein.
(Das eingegebene Gewicht sollte zwischen 100 und 2000 g liegen.)
- 3) Drücken Sie „START/+30SEC.“, um die Mikrowelle einzuschalten. Die Symbole „“ und „“ blinken.

12. Meeresfrüchte und Fisch auftauen

- 1) Drücken Sie die „DEFROST“-Taste viermal. Im Display erscheint „d-4“.
- 2) Geben Sie das Gewicht des Garguts ein.
(Das eingegebene Gewicht sollte zwischen 100 und 2000 g liegen.)
- 3) Drücken Sie „START/+30SEC.“, um die Mikrowelle einzuschalten. Die Symbole „“ und „“ blinken.

13. Vorprogrammierte Einstellungen

Die Zahlentasten 0-9 entsprechen zehn unterschiedlichen, vorprogrammierten Einstellungen:

| Taste | Speise | Taste | Speise | Taste | Speise | Taste | Speise |
|-------|---------|-------|------------|-------|--------|-------|--------|
| 1 | GEMÜSE | 4 | NUDELN | 7 | BRATEN | 0 | PIZZA |
| 2 | FISCH | 5 | KARTOFFELN | 8 | BROT | | |
| 3 | FLEISCH | 6 | SUPPE | 9 | KUCHEN | | |

Beispiel: Sie möchten 350 g Gemüse garen:



- 1) Drücken Sie die Taste „VEGETABLE“. Die Symbole „“ und „Auto“ leuchten auf.
- 2) Betätigen Sie die „VEGETABLE“-Taste erneut, um das Gewicht auszuwählen. Im Display erscheint „350“. Die Symbole „g“, „“ und „Auto“ leuchten auf.
- 3) Drücken Sie „START/+30SEC.“, um die Mikrowelle einzuschalten. Die Anzeige „g“ erlischt. Im Display erscheint die verbleibende Garzeit. Die Symbole „“ und „Auto“ blinken.

Tabelle: Vorprogrammierte Einstellungen

| Menü | Gewicht (g) | Betätigen der Taste | Display |
|------------|--------------------------------|---------------------|---------|
| Gemüse | 150 | einmal | 150g |
| | 350 | zweimal | 350g |
| | 500 | dreimal | 500g |
| Fisch | 150 | einmal | 150g |
| | 250 | zweimal | 250g |
| | 350 | dreimal | 350g |
| | 450 | viermal | 450g |
| | 650 | fünfmal | 650g |
| Fleisch | 150 | einmal | 150g |
| | 300 | zweimal | 300g |
| | 450 | dreimal | 450g |
| | 600 | viermal | 600g |
| Nudeln | 50 (450 g mit kaltem Wasser) | einmal | 50g |
| | 100 (800 g mit kaltem Wasser) | zweimal | 100g |
| | 150 (1200 g mit kaltem Wasser) | dreimal | 150g |
| Kartoffeln | 1 (ca. 230 g) | einmal | 1 |
| | 2 (ca. 460 g) | zweimal | 2 |
| | 3 (ca. 690 g) | dreimal | 3 |
| Suppe | 200 ml | einmal | 200 |
| | 400 ml | zweimal | 400 |
| | 600 ml | dreimal | 600 |
| Braten | 500 | einmal | 500g |
| | 750 | zweimal | 750g |
| | 1000 | dreimal | 1000g |
| | 1200 | viermal | 1200g |
| Brot | 50 | einmal | 50g |
| | 100 | zweimal | 100g |
| | 150 | dreimal | 150g |
| Kuchen | 475 | einmal | 475g |
| Pizza | 200 | einmal | 200g |
| | 300 | zweimal | 300g |
| | 400 | dreimal | 400g |

Hinweis: Die vorprogrammierte Einstellung für Kuchen verwendet die Konvektionsfunktion mit Vorwärmen auf 180°C.

14. Die Speicherfunktion

- 1) Betätigen Sie die „**MEMORY**“-Taste mehrmals, um die Speicherprogramme „memory 1“ bis „memory 3“ einzustellen. Im Display erscheinen die Zahlen „1“ bis „3“.
- 2) Sie können nach Wunsch ein- oder zweistufige Programme einstellen.
Beispiel: a) Betätigen Sie die „**MICROWAVE**“-Taste einmal, um eine Mikrowellenleistung von 100% einzustellen.
 b) Betätigen Sie die Zahlentasten „1“, „0“, „0“, „0“, um die Garzeit einzustellen.
- 3) Drücken Sie die „**MEMORY**“-Taste, um Ihre Einstellungen zu speichern oder „**START/+30SEC.**“, um die Mikrowelle einzuschalten. In diesem Fall werden die Einstellungen automatisch gespeichert.
- 4) Wenn Sie die gespeicherten Einstellungen das nächste Mal verwenden möchten, drücken Sie „**MEMORY**“, um das gewünschte Programm auszuwählen, und „**START/+30SEC.**“, um die Mikrowelle einzuschalten.

Hinweis: Abtau-Funktion sollte nicht auf Memory-Funktion eingestellt werden.

15. Mehrstufiges Garen

Es können maximal drei Garstufen eingestellt werden. Verwenden Sie „Auftauen“ als erste Stufe, wenn das Gargut aufgetaut werden soll. Die automatische Garfunktion sollte beim mehrstufigen Garen nicht verwendet werden. Nach jeder Stufe ertönt ein akustisches Signal. Danach beginnt die jeweils nächste Stufe.

Beispiel: Sie möchten Speisen 10 Minuten lang mit einer Leistung von 100 % und anschließend 15 Minuten lang mit einer Leistung von 80 % garen. Gehen Sie folgendermaßen vor:

- 1) Betätigen Sie die „**MICROWAVE**“-Taste einmal, um eine Mikrowellenleistung von 100% einzustellen.
- 2) Betätigen Sie die Zahlentasten „1“, „0“, „0“, „0“, um die Garzeit einzustellen.
- 3) Betätigen Sie die „**MICROWAVE**“-Taste zweimal, um eine Mikrowellenleistung von 80 % einzustellen.
- 4) Betätigen Sie die Zahlentasten „1“, „5“, „0“, „0“, um die Garzeit einzustellen.
- 5) Drücken Sie „**START/+30SEC.**“, um die Mikrowelle einzuschalten.

16. Schnelles Garen

Wenn sich das Gerät im Standby-Modus befindet, können Sie das Gargut durch einmaliges Drücken der „**START/+30SEC.**“-Taste 30 Sekunden lang bei voller Leistung erwärmen (die maximale Garzeit beträgt 99 Minuten und 99 Sekunden).

Wenn sich das Gerät im Mikrowellen-, Grill-, Konvektions- oder Kombinationsmodus befindet, können Sie die Garzeit durch einmaliges Drücken der „**START/+30SEC.**“-Taste um 30 Sekunden verlängern (beim Auftauen sowie beim mehrstufigen oder vorprogrammierten Garen bricht das Drücken dieser Taste den Garvorgang ab).

17. Auskunftsfunction

Wenn Sie während des Garens die Tasten „**COMBINE**“, „**MICROWAVE**“, oder „**CONVEC.**“ drücken, wird die aktuelle Leistungsstufe 2-3 Sekunden lang angezeigt.

18. Kindersicherung

Sichern der Mikrowelle: Drücken Sie im Standby-Modus 3 Sekunden lang die „**STOP/CLEAR**“-Taste. Ein langer Piepton gibt an, dass die Kindersicherung aktiviert wird. Gleichzeitig leuchtet das „“-Symbol auf. Im Display erscheint entweder „0:00“ oder die aktuelle Uhrzeit.

Entsichern der Mikrowelle: Wenn die Mikrowelle gesichert ist, drücken Sie 3 Sekunden lang die „**STOP/CLEAR**“-Taste. Ein langer Piepton gibt an, dass die Kindersicherung deaktiviert wird. Gleichzeitig erlischt das „“-Symbol.

19. Das Display

- 1) Im Standby-Modus wird im Display die Uhrzeit angezeigt und „-“ blinkt.
- 2) Im Einstellungsmodus werden im Display die entsprechenden Einstellungen angezeigt.
- 3) Im Betriebs- oder Pausenmodus wird im Display die verbleibende Garzeit angezeigt.

Fehlersuche

| Normal | |
|--|--|
| Mikrowelle verursacht Störung des TV-Empfangs | Während des Betriebs der Mikrowelle kann es zu Störungen des Radio- und TV-Empfangs kommen, ähnlich den Störungen, die kleine Elektrogeräte wie Mixer, Staubsauger und Haartrockner verursachen. Dies ist völlig normal. |
| Gerätebeleuchtung wird gedimmt | Beim Garen mit geringer Leistung kann die Gerätebeleuchtung gedimmt werden. Dies ist völlig normal. |
| Dampfniederschlag auf der Tür, heiße Luft strömt aus den Belüftungsschlitzen | Beim Garvorgang kann Dampf aus den Lebensmitteln entweichen. Ein Großteil davon wird über die Belüftung abgeführt. An kühleren Stellen wie der Gerätetür kann sich allerdings auch etwas Dampf niederschlagen. Dies ist völlig normal. |
| Das Gerät wird versehentlich unbefüllt gestartet | Es ist nicht zulässig, das Gerät ohne Lebensmittel zu betreiben. Dies ist sehr gefährlich. |

| Fehler | Mögliche Ursache | Behebung |
|---|---|---|
| Gerät kann nicht gestartet werden | (1) Netzkabel ist nicht korrekt angeschlossen. | Ziehen Sie den Stecker. Stecken Sie ihn nach zehn Minuten wieder ein. |
| | (2) Die Sicherung springt raus, oder der Schutzschalter reagiert. | Ersetzen Sie die Sicherung, oder setzen Sie den Schutzschalter zurück (Reparatur durch qualifiziertes Fachpersonal unserer Firma) |
| | (3) Probleme mit der Steckdose. | Testen Sie die Steckdose mit anderen elektrischen Geräten. |
| Gerät heizt nicht | (4) Tür ist nicht korrekt geschlossen. | Schließen Sie die Tür vollständig. |
| Glasdrehteller verursacht Geräusche, wenn die Mikrowelle in Betrieb ist | (5) Rollen und Geräteboden sind verschmutzt. | Beachten Sie zum Reinigen der verschmutzten Teile die Hinweise im Abschnitt „Wartung der Mikrowelle“. |



Gemäß WEEE-Richtlinie (Waste of Electrical and Electronic Equipment = Elektro- und Elektronikalt-/schrotteräte) müssen diese Geräte gesondert gesammelt und entsorgt werden. Die Entsorgung dieses Geräts darf NICHT mit dem normalen Hausmüll erfolgen. Bringen Sie das Gerät bitte zur nächstgelegenen Sammelstelle für Elektroschrott.