

SYMA[®]

AGES 14+

X8C *GYROSCOPE 2.4G* **EXPLORERS**

4CH 2.4G REMOTE CONTROL QUADCOPTER

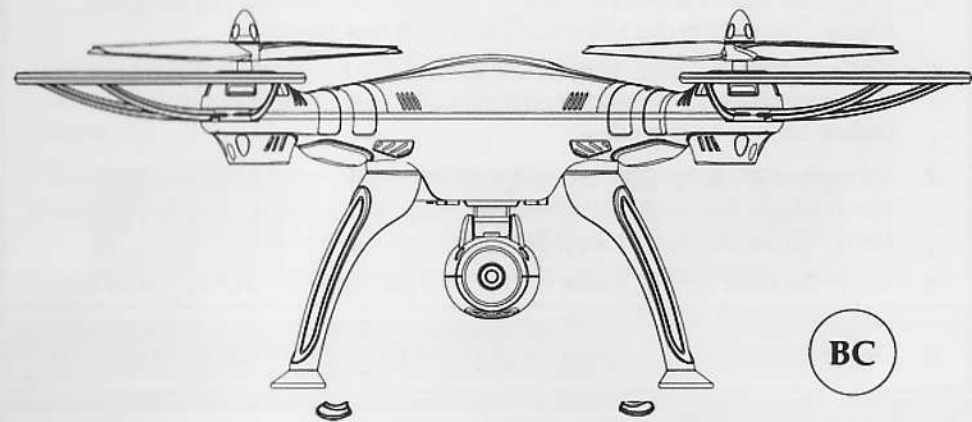

1 **BEDIENUNGSANLEITUNG**

IMPLEMENT STANDARD: GB/T26701-2011

Eigenschaften

- Die spezielle Vier-Achsen-Struktur macht den Quadcopter im Flug flexibler und schneller. Er kann Indoor und Outdoor geflogen werden. Outdoor ist der Quadcopter sehr Windstabil.
- Präziser Schwebeflug durch 6 Achsen Gyroskop.
- Der Aufbau des Modells ermöglicht eine einfache und bequeme Wartung und Montage.
- Mit 360 ° 3D Funktion für einen atemberaubenden Flug.
- Mit verbesserten Schutz für Ihr Modell. Kann nach einem Crash leicht wieder verwendet werden.

Die hier in der Bedienungsanleitung beschriebenen Materialien sind zum Zeitpunkt der Erstellung dieser Anleitung aktuell. Unser Unternehmen übernimmt keine Haftung für Änderungen. Wir informieren Sie auf unserer Webseite über durchgeführte Änderungen.

Sicherheitshinweise

1. Zur Vermeidung von Unfällen halten Sie das Modell bitte fern von Kleinkindern. Viele Teile können verschluckt werden.
2. Wenn Sie das Fluggerät zum ersten mal fliegen, bedienen Sie den Joystick langsam. Das Fluggerät steigt sonst sehr schnell nach oben was bei wenig Platz schnell zu einer Kollision führen kann.
3. Nach dem Flug schalten Sie bitte die Fernbedienung aus bevor Sie sich dem Quadkopter nähern. So vermeiden Sie ein versehentliches Starten!
4. Halten Sie den Akku fern von Wärmequellen wie Heizungen oder offenes Feuer.
5. Halten Sie beim Fliegen mindestens 2-3 Meter Abstand zu Hindernissen. Fliegen Sie nicht in der Nähe von Menschen und Tieren.
6. Kinder sollten nur unter Aufsicht fliegen und den Quadkopter im bequemen Sichtbereich der Aufsichtsperson fliegen. So besteht die Möglichkeit bei Gefahr schnell einzugreifen.
7. Versuchen Sie keine Wiederaufladbaren Batterien zu laden. Achten Sie beim Wechsel des Akkus oder Batterien auf richtige polarität. Verwenden Sie keine Mischung aus alten, oder Batterien verschiedener Hersteller!
8. Wenn Sie nicht fliegen, entfernen Sie bitte die Batterien und die Akkus aus den einzelnen Komponenten.
9. Der Stromversorgungsanschluss darf nicht kurzgeschlossen werden!

Wartung

1. Verwenden Sie sauberes, weiches Tuch, um dieses Produkt häufiger zu reinigen.
2. Setzen Sie das Fluggerät vor dem Flug nicht direkter Sonnenbestrahlung aus.
3. Durch Feuchtigkeit können elektronische Bauteile beschädigt werden.
4. Überprüfen Sie bitte den Stecker und anderes Zubehör in regelmäßigen Abständen. Ist etwas beschädigt, Quadkopter bis zur Reparatur nicht verwenden!

Inhalt

Die Verpackung enthält folgende Teile:

- Quadkopter
- 2,4G Fernbedienung
- USB Ladekabel
- Bedienungsanleitung
- Schraubendreher
- 4 Rotorblätter
- Akku
- 4 Rigger
- 4 Standfüße
- Kamera
- Kartenleser



Lernen Sie Ihren Sender kennen

Einführung Sender

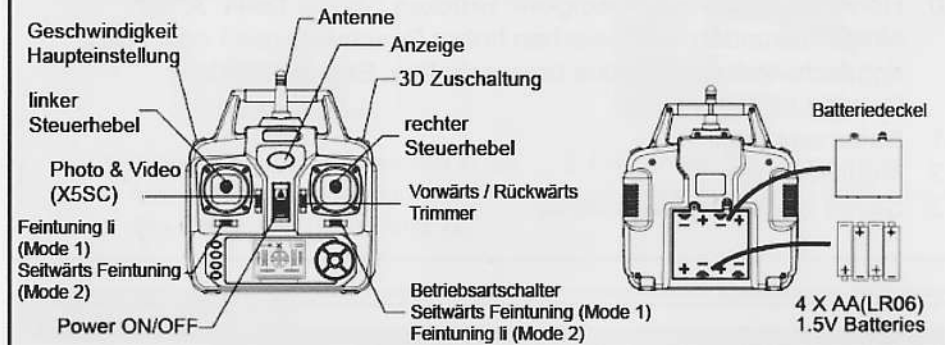

Batteriewechsel: Öffnen Sie das Batteriefach und legen Sie 4 AA Batterien 1,5 V mit der richtigen Polung in das Batteriefach. Schließen Sie das Batteriefach wieder.



1. Achten Sie auf die richtige Polung der Batterien.
2. Mischen Sie keine alten und neuen Batterien.
3. Keine unterschiedlichen Batterietypen verwenden

Fernsteuerung, Tastatur und LCD Monitor

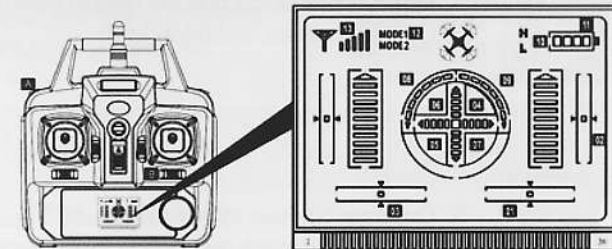

01. Seitwärts Feinabstimmung: Zeigt die Einstellung der Seitwärts Einstellungen (Li/Re Fein-Tuning in Mode2)
02. Vorwärts/Rückwärts Feinabstimmung: Zeigt die Einstellung der Vor- und Rückflugeinstellungen.
03. Drehen Feinabstimmung: Zeigt die Einstellung der Recht/Links Dreheinstellungen (Seitw. Fein-Tuning in Mode2)
04. Vorwärts Gaseinstellungen.
05. Rückwärts Gaseinstellungen.
06. Links Neigungseinstellungen
07. Rechts Neigungseinstellungen

- 08. Linksdrehung
- 09. Rechtsdrehung
- 10. Hohe/niedrige Geschwindigkeit: Drücken Sie die Taste "A" für einige Sekunden, um zwischen hoher Geschwindigkeit oder Niedriggeschwindigkeitsmodus umzuschalten. Energieanzeige Batterie für Modus.
- 11. Batterieanzeige
- 12. Modusanzeige.
- 13. Signal zeigt: Empfangsstärke

Installation der Landekufen & Rotorschutz



Bild (1)

1. Ziehen Sie die Zierteile wie in der Abbildung 1 gezeigt, heraus.



Bild (2)

2. Drehen Sie die Schraube gegen den Uhrzeigersinn heraus. (Abbildung 2)



Bild (3)

3. Drücken Sie wie in der Abbildung 3 gezeigt die Zierteile nach unten und legen das Sicherheitsgitter in die Aussparung.



Bild (4)

4. Drehen Sie die Schraube im Uhrzeigersinn wieder fest. (Abbildung 4)

Hinweis: Ohne Schutz, ist Rolleffekt im Flug besser.

Installation der Landekufen



Bild (1)

1. Drücken Sie die Landekufen in die Aussparungen an der Unterseite des Gehäuses. (Abbildung 1)

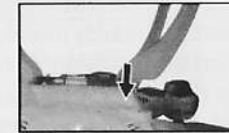

Bild (2)

2. Drehen Sie die Schraube im Uhrzeigersinn fest. (Abbildung 2)

Kamera

Installationsschritte der X8C Kamera



Bild (1)



Bild (2)

1. Schieben Sie die Kamera in Position, wie in Abbildung 1 gezeigt.
2. Schließen Sie das Kabel der Kamera an die Buchse am Rumpf wie in Abbildung 2 gezeigt an.

Demontage der X8C Kamera



Bild (1)



Bild (2)



Bild (3)

1. Wie in Abbildung 1 gezeigt, ziehen Sie das Kabel vom Rumpf ab.
2. Drücken Sie die Verriegelung am Rumpf wie in Abbildung 2 gezeigt.
3. Schieben Sie die Kamera nach vorn und entfernen diese. (Abb. 3)

Hinweis: Die Stromversorgung des Fluggerätes muss ausgeschaltet sein bevor die Kamera verbunden wird!

Fotografie / Video-Anleitung

1. Methode
 - ① Die Kamera muss mit dem Quadkopter verbunden sein.
 - ② Schalten Sie den Quadkopter ein. Blinkt die LED an der Kamera rot. Das bedeutet, Sie haben noch keine SD Karte eingelegt. Bitte legen Sie eine SD Karte in den vorgesehenen Schlitz. Die Anzeige der Kamera leuchtet jetzt grün.

2. Umschalten zwischen Foto & Video Funktion

- ① Schalten Sie den Sender ein und ziehen Sie den linken Hebel einmal nach oben und unten um den Sender und den Quadkopter zu verbinden.

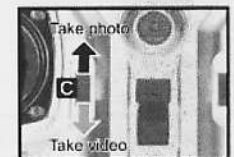

② **Foto aufnehmen:** Achten Sie darauf das die Kamera richtig funktioniert wenn Sie auf die Taste C drücken. Der Sender gibt einen kurzen Signalton ab. Und die LED Anzeige leuchtet kurzzeitig grün.

Video aufnehmen: Achten Sie darauf das die Kamera richtig funktioniert wenn Sie auf die Taste C drücken. Der Sender gibt einen kurzen Signalton ab. Und die LED Anzeige wechselt auf rot und blinkt so lange das Video aufgenommen wird. Nach nochmaligem drücken auf die Taste "C" gibt der Sender wieder einen Piepton. Die LED schaltet auf grün. Die Aufnahme wurde gestoppt.

Modi & Anleitungen

Der Sender hat zwei Modi zur Auswahl (Mode 1 & 2). Anfänger und fortgeschrittene Kunden. Schieben und halten Sie die Taste B nach rechts. So können Sie zwischen den beiden Modi wählen.



MODE 1

Betrieb im Mode 1

Starten und Landen

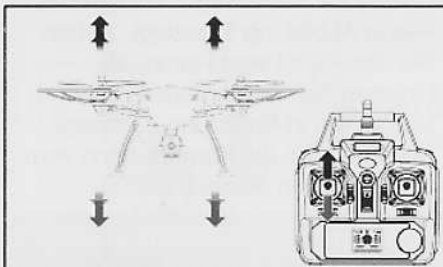

Schieben Sie den Gashebel vor oder zurück. Starten oder Landen.

Vorwärts und Rückwärts

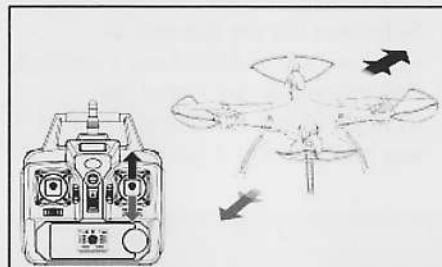

Schieben Sie den Steuerhebel vor oder zurück. Vorw. oder Rückw. fliegen

Drehen

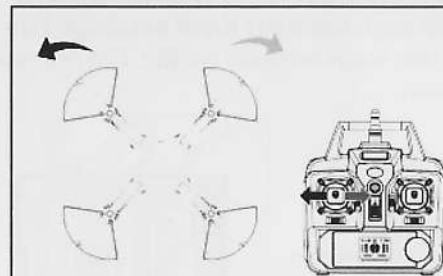

Schieben Sie den Gashebel nach rechts oder links. Drehen re / li.

Seitwärts

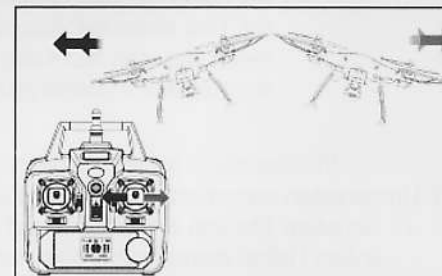

Schieben Sie den Steuerhebel nach rechts oder links. Seitwärtsflug re / li.

Feineinstellungen

Vorwärts Rückwärts Feineinstellungen

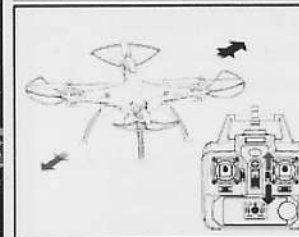

Wenn der Quadcopter automatisch vorwärts / rückwärts fliegt. Können Sie das mit dem Feinabstimmungsknopf korrigieren.

Seitwärts Feineinstellungen

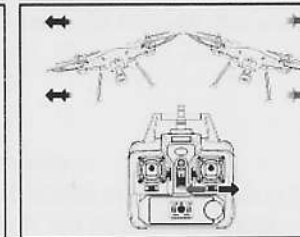

Wenn der Quadcopter automatisch seitwärts fliegt. Können Sie das mit dem Feinabstimmungsknopf korrigieren.

Drehen Feineinstellungen

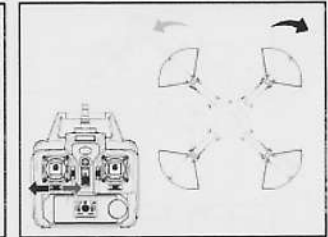

Wenn der Quadcopter automatisch dreht. Können Sie das mit dem Feinabstimmungsknopf korrigieren.

MODE 2

Betrieb im Mode 2

Starten und Landen

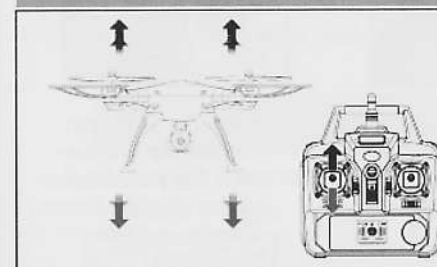

Schieben Sie den Gashebel vor oder zurück. Starten oder Landen.

Vorwärts und Rückwärts

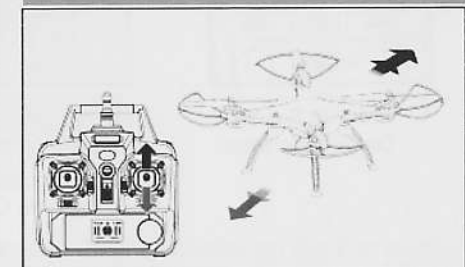

Schieben Sie den Steuerhebel vor oder zurück. Vorw. oder Rückw. fliegen

Drehen

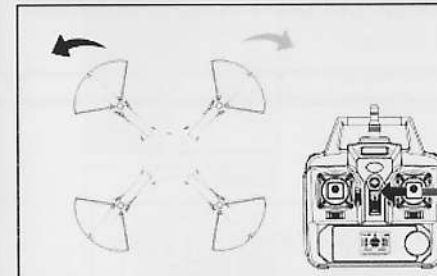

Schieben Sie den Steuerhebel nach rechts o Links. Drehen re / li.

Seitwärts

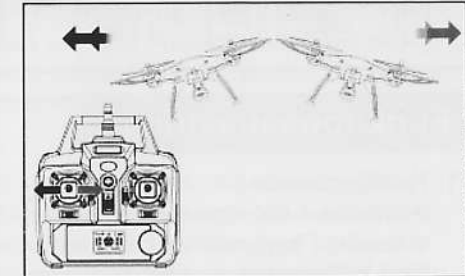

Schieben Sie den Gashebel nach rechts o Links. Seitwärtsflug re / li.

Feineinstellungen

Vorwärts Rückwärts
Feineinstellungen

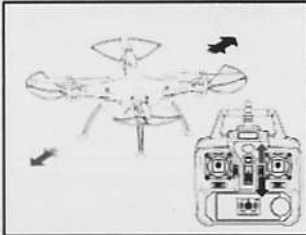

Wenn der Quadcopter automatisch vorwärts / rückwärts fliegt. Können Sie das mit dem Feinabstimmungsknopf korrigieren.

Seitwärts
Feineinstellungen

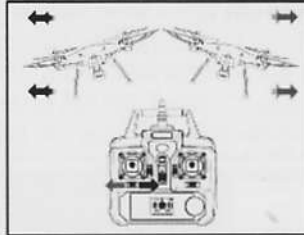

Wenn der Quadcopter automatisch seitwärts fliegt. Können Sie das mit dem Feinabstimmungsknopf korrigieren.

Drehen
Feineinstellungen

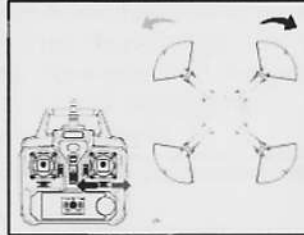

Wenn der Quadcopter automatisch dreht. Können Sie das mit dem Feinabstimmungsknopf korrigieren.

Bereit zum ersten Flug

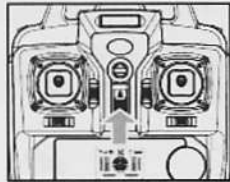

1. Drücken Sie den On/OFF Schalter



2. Öffnen Sie das Batterie-Fach und verbinden den Stecker mit dem Quadcopter.

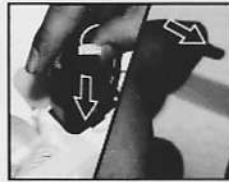

3. Verbringen Sie den Akku in das Batterie-fach und verschließen dieses. Stellen Sie den Schalter auf ON.

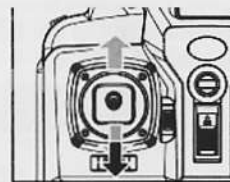

4. Drücken Sie den Gashebel in die höchste Position, und dann schnell wieder in die unterste Position. Es wird einen klaren Sound aus dem Sender zu hören sein. Dies zeigt, dass der Quadcopter mit dem Sender verbunden ist. Der Quadcopter ist bereit zum Flug.

Funktionsanleitung

1. Niedrigspannung Anzeige

Wenn die 4 Anzeigeleuchten an der Unterseite des Fluggerätes zu blinken beginnen, fliegen Sie sofort zu einem sicheren Landeplatz. Die Spannung des Akkus ist nicht mehr ausreichend.



2. Automatische Abschaltung

Wenn Sie einen Crash haben, schaltet der Quadcopter automatisch die Rotorblätter ab um diese zu schützen. Danach ist ein Neustart erforderlich.



3. Horizontalkorrekturfunktion

Legen Sie den Quadcopter auf eine horizontale Position. Drücken Sie dann am Sender den links/rechts Hebel zur niedrigsten rechten Ecke für ca. 2-3 Sekunden. Die Anzeige des Quadcopters beginnt schnell zu blinken. Leuchtet die Anzeige wieder normal, wurde das Reset erfolgreich durchgeführt.



4. 3D Eversion

Wenn Sie mit der Grundsteuerung vertraut sind, haben Sie die Möglichkeit weitere spannende Tricks durchzuführen. Ab einer Höhe von 3m drücken Sie die 3D-Eversion Taste an der hinteren rechten Seite des Senders. Drücken Sie das Seitenruder in eine Richtung Ihrer Wahl. Es gibt ein 360° Drehung!

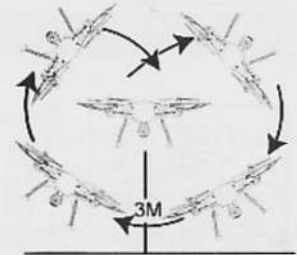

Tip: 3D Flug geht am besten mit vollgelad-
enem Akku!

5. Grundfunktionen

1. Vorwärts Fliegen



1. Schalten Sie den Power Schalter an der Fernbedien-
ung ein.

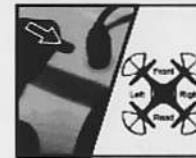

2. Nachdem Sie den Akku mit dem Quadcopter ver-
bunden haben und den Power Schalter auf ON
gestellt haben, stellen Sie den Quadcopter mit der
Rückseite zu Ihnen auf den Boden.

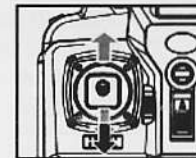

3. Schieben Sie jetzt den Gashebel einmal auf die
höchste Stufe und wieder zurück auf die niedrigste
Stufe. Es gibt ein deutliches Signal an der Fern-
bedienung was bedeutet das diese mit dem Quad-
copter verbunden ist. Es kann geflogen werden.

2. Wechsel zwischen den Funktionen

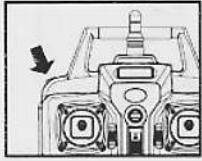

1. Nach der Frequenzmodulation ist das Flugzeug im Standard Modus. Die Leuchtanzeige am Quadkopter leuchtet. Um den Modus zu wechseln den oberen linken Schalter für 2 Sekunden betätigen. Es ertönt ein "DDD" Signal. In diesem Moment werden die neuen Einstellungen übernommen. Wenn ein langes "D" ertönt ist der Wechsel abgeschlossen. Die vier Leuchten am Quadkopter blinken innerhalb von 4 Sekunden einmal.

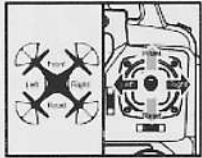

2. In diesem Zustand ist es nicht nötig zu wissen wo vorn oder hinten ist. Dies ist nur wichtig um die Richtungssteuerung am Quadkopter zu kalibrieren.

3. Korrektur Vorwärts

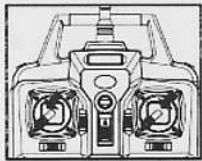

1. Nach einem Absturz ist lediglich die Steuerung zu korrigieren. Gashebel und Steuerhebel gleichzeitig nach links unten ziehen. Die Leuchtanzeige am Quadkopter blinkt langsam für 3 Sekunden. Somit ist die Korrektur vollzogen.

Akku einsetzen & Akku aufladen

Akku einsetzen



1. Schalten Sie den Power Schalter am Quadkopter auf "OFF".
2. Öffnen Sie das Batteriefach an der Rückseite.
3. Verbinden Sie den Akku mit dem Kabel welches im Batteriefach liegt.
4. Schieben Sie den Akku in das Batteriefach und verschließen dieses wieder.

Akku aufladen



1. Verbinden Sie das Ladegerät mit dem Akku.



2. Verbinden Sie das Netzteil mit der Steckdose..

Ladevorgang

1. Stecken Sie das Netzteil des mit dem Akku verbundenen Ladegerätes in die Steckdose. Die LED leuchtet rot.
2. Während des Ladevorgangs leuchtet die LED grün. Wenn das grüne Licht erlischt, ist der Ladevorgang beendet und der Akku ist wieder einsatzbereit. (Ladezeit: weniger als 200 Minuten)
Hinweis: Sollte es beim Ladeversuch keine Veränderung des LED Lichts geben, ist der Akku bereits vollgeladen.

Ladezeit: ca. 200 Minuten - Flugzeit: ca. 7 Minuten

Vorsicht beim Laden des Akkus

1. Laden Sie den Akku auf an einem trockenen und gut belüfteten Platz. Halten Sie den Akku fern von Wärmequellen. Es besteht Explosionsgefahr.
2. Wenn Sie den Akku laden, entfernen Sie diesen bitte aus dem Quadkopter. Laden Sie den Akku nur unter Aufsicht eines Erwachsenen.
3. Laden Sie den Akku nicht unmittelbar nach dem Flug. Prüfen Sie ob der Akku nicht mehr warm ist. Es besteht Brandgefahr und der Akku kann anschwellen.
4. Bitte verwenden Sie nur das original USB Ladegerät. Wurde der Akku lange nicht benutzt oder ist dieser "angeschwollen", tauschen Sie diesen bitte aus.
5. Auch wenn Sie Ihren Akku für längere Zeit nicht benutzt haben, verliert er dennoch Spannung. Tiefenentladung kann die Lebenszeit des Akkus kürzen.

Montage und Demontage der Rotorblätter

Demontage:

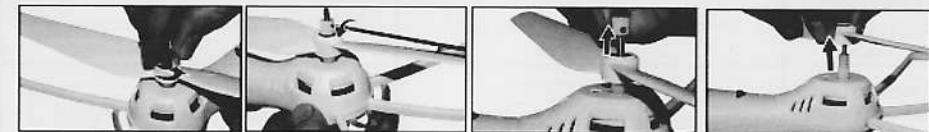

1. Bild (1) Drehen Sie die Abdeckung gegen den Uhrzeigersinn heraus. (Abb.1)
2. Bild (2) Lösen Sie die Schraube gegen den Uhrzeigersinn an der Halterung (Abb 2)
3. Bild (3) Ziehen Sie die Haltebuchse nach oben ab. (Abb 3)
4. Bild (4) Ziehen Sie jetzt das Rotorblatt nach oben ab. (Abb 4)

Installation:



Bild (1)

Bild (2)

Bild (3)

Bild (4)

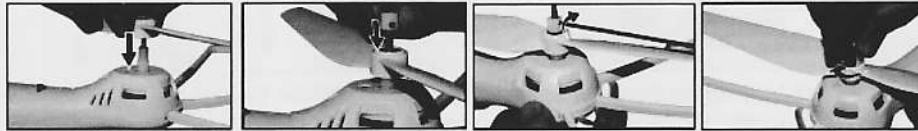
1. Stecken Sie das Rotorblatt auf die Achse des Motors. (Abb.1)
2. Stecken Sie die Haltebuchse auf das freie Stück der Motorachse über dem Rotorblatt. (Abb.2)
3. Ziehen Sie die Schraube in der Haltebuchse im Uhrzeigersinn fest. (Abb.3)
4. Drehen Sie die Abdeckung im Uhrzeigersinn wieder fest. (Abb.4)

Wartung & Fehlerbehebung

Problem	Ursache	Lösungen
Quadkopter gibt keine Antwort	<ol style="list-style-type: none"> 1. Akku vom Quadkopter leer. 2. Batterien der Fernbedienung leer 3. Einrichtung der Verbindung Quadkopter & Fernbedienung gescheitert. Kanal wurde falsch gewählt. 	<ol style="list-style-type: none"> 1. Akku aufladen. 2. Batterien austauschen 3. Codierung und Vorbereitung neu starten.
Quadkopter reagiert nicht richtig	<ol style="list-style-type: none"> 1. Batterien der Fernbedienung leer 2. Andere Fernbedienung stört die Frequenz. 	<ol style="list-style-type: none"> 1. Batterien austauschen 2. Codierung und Vorbereitung neu starten.
Quadkopter fliegt autm. zur Seite	<ol style="list-style-type: none"> 1. Seitwärts Trimmung stimmt nicht 	<ol style="list-style-type: none"> 1. Feinabstimmung durchführen
Einzelne Funktionen lassen sich nicht einstellen	<ol style="list-style-type: none"> 1. Mehrfache Crash oder Kollisionen 	<ol style="list-style-type: none"> 1. Codierung und Vorbereitung neu starten. Vorwärts Funktion neu einrichten.

Ersatzteile

Hier haben Sie eine Übersicht über Ersatzteile und Zubehör. Um die Bestellung zu vereinfachen haben alle Teile eine Nr. welche Sie Ihrem Händler angeben können. Bitte geben Sie auch die Farbe bei Ihrer Bestellung an.



X8C-01
Upper body
(White / Black)



X8C-02
Lower body
(White / Black)



X8C-03
Landing skids
(White / Black)



X8C-04
Protecting frames
(White / Black)



X8C-05
Rotating blades
(White / Black)



X8C-06
Reversing blades
(White / Black)



X8C-07
Ornament part



X8C-08
Motor holder
(White / Black)



X8C-09
Cear

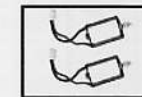

X8C-10
Motor A

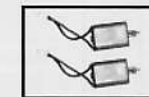

X8C-11
Motor B



X8C-12
Main stand

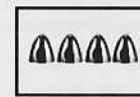

X8C-13
Blade cover



X8C-14
Spindle sleeve



X8C-15
Base of Dash
Receiver



X8C-16
Battery cover
(White / Black)



X8C-17
Receiver board



X8C-18
Battery



X8C-19
A/B adaptor &
charge box



X8C-20
Lampshades



X8C-21
Transmitter



X8C-22
Reader



X8C-23
Camera
(White / Black)

Teileübersicht

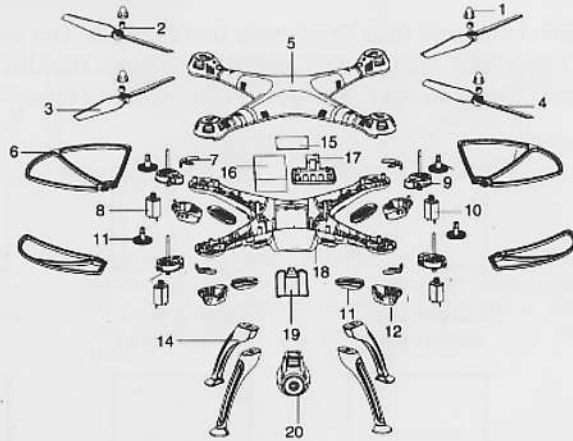

Nr	Teilename	Stk	Nr	Teilename	Stk	Nr	Teilename	Stk
1	Blade cover	4	8	Gear	4	15	Receiver board	1
2	Spindle sleeve	4	9	Main stand	4	16	Battery	1
3	Reversing blades	2	10	Reversing motor	2	17	Base of Dash Receiver	1
4	Rotating blades	2	11	Rotating motor	2	18	Lower body	1
5	Upper body	1	12	Motor cover	4	19	Battery cover	1
6	Protecting frames	4	13	Light boards	4	20	Camera	1
7	Ornament part	4	14	Landing skids	4			

Daten & Größen

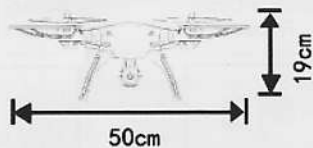

Länge: 50 cm
Breite: 50 cm
Höhe: 50 cm

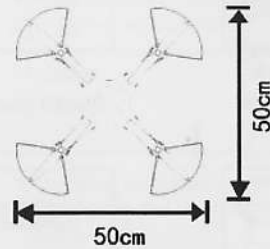

Motorcode :132
Battery:7.4V 2000mAh



SPECIFICATIONS AND COLORS OF CONTENTS MAY VARY FROM PHOTO.

The company has the right of final interpretation of this instruction manual statement.

Konformitätserklärung

Hiermit erklärt ESUN Europe GmbH, dass das Modell „Syma,X8“ den einschlägigen EG-Richtlinien (insbesondere den unten benannten) entspricht und die Serie entsprechend gefertigt wird.

Einschlägige EG-Richtlinien

- (R&TTE) Funktechnische Einrichtungen (FTEG) 1999/5/EG
- (WEEE) Elektro- und Elektronikalt-/schrottgeräte · 2002/96/EG · WEEE-Nr. DE54920045
- (RoHS) Beschränkung der Verwendung bestimmter gefährlicher Stoffe in Elektro- und Elektronikgeräten 2011/65/EU

Bei Fragen zu der Konformität wenden Sie sich an:

ESUN Europe GmbH, Ehndorfer Str. 215, D-24537 Neumünster

Fax: +49 (0) 43 21 - 853 56 82 · Email: info@esuneurope.com oder Ihren Fachhandel

Bei Gewährleistung oder Garantieansprüchen

ist der Händler und nicht der Importeur (ESUN Europe GmbH) verantwortlich.



Nehmen Sie beim Einschalten des Geräts einen Sicherheitsabstand von ihrem Körper um sich nicht an den Rotordrehungen zu verletzen. Der Importeur ist nicht verantwortlich für den Missbrauch oder Veränderung des oben stehenden Modells.

Fernmeldebestimmung:

Bitte beachten Sie das gültige Recht in Ihrem Land für die Verwendung einer Fernsteueranlage.

ACHTUNG!

GEFAHR DES ERSTICKENS DURCH KLEINTEILE. BENUTZUNG NUR UNTER UNMITTLBARER AUFSICHT DURCH ERWACHSENE. PRODUKT AUßER REICHWEITE VON KINDERN UNTER 14 JAHREN HALTEN. NICHT FÜR KINDER UNTER 14 JAHREN. Kein Kinderspielzeug!

Entsorgung

Bitte beachten Sie das elektrische und elektronische Geräte nicht in den Hausmüll gehören. Entsorgen Sie das Gerät am Ende seiner Lebensdauer gemäß den geltenden gesetzlichen Vorschriften. Sie sind als Endverbraucher gesetzlich verpflichtet (Batterieverordnung) zur Rückgabe aller gebrauchten Batterien und Akkus.

Schadstoffhaltige Batterien/Akkus sind gekennzeichnet, die auf das Verbot der Entsorgung über den Hausmüll hinweisen. Die Bezeichnung für das ausschlaggebende Schwermetall sind: Cd = Cadmium, Hg = Quecksilber, Pb = Blei (Bezeichnung steht auf Batterien / Akkus)

Sorgen Sie bitte für eine fachgerechte, den gesetzlichen Vorschriften entsprechende Entsorgung der Batterien /Akkus. Werfen Sie bitte nur entladene Akkus in die vorgesehenen Sammelboxen der Kommunen.

Batterie Entsorgung über GRS, Nutzernummer: 21004626
Verpackungsentsorgung über „Der Grüne Punkt- Duales System Deutschland GmbH“
Registrierungsnummer: 11231