

Einführung

Energy Sistem® bedankt sich für den Kauf Ihres neuen Energieturms 5 und wünscht Ihnen, es zu genießen.

Erwachen Sie Ihre Sinne mit diesem 2.1 Sound Tower. Schließen Sie Ihre Bluetooth-Geräte einfach und genießen Sie die Sound-System 60W RMS. Es verfügt auch über einen FM-Radio, USB-Anschluss und einen SD / SDHC-Kartenleser.

Wir empfehlen Ihnen, diese Bedienungsanleitung sorgfältig durchzulesen.

Pflege und Wartung

- Setzen Sie den Energy Tower 5 keiner Einwirkung von Staub oder hohen Temperaturen aus.
- Verwenden Sie keine korrosiven oder scheuernden Reinigungsmittel.
- Halten Sie das Gerät sauber und staubfrei.
- Bauen Sie das Gerät nicht auseinander. Reparaturen sollten von qualifiziertem Personal von Energy Sistem Soyntec S.A.
- Halten Sie Ihren Energy Tower 5 für Formwasser oder Feuchtigkeit, die schädlich für beide Lautsprecher oder für den Verstärker sein kann.
- Stellen Sie sicher, dass Ihr Energy Tower 5 ausgeschaltet ist, während Sie ihn nicht verwenden.

Eigenschaften

Haupteigenschaften

- 2.1 Soundsystem Turm.
- Berühren Sie den Regler.
- Drahtlose Verbindungen: Bluetooth® v4.0 + EDR.
- RMS Leistung: 60 W (30W + 5W * 2 + 10 * 2).
- Entfernung des Bluetooth® Systems: 10 Meter.
- Lesen von USB-Pendives und SD / SDHC / MMC-Karten mit einer Kapazität von bis zu 32 GB.
- FM-Radio.
- Frequenzbereich (FM): 87,5-108MHz
- Anschluss von Audiogeräten über ein 3,5 mm Klinkenkabel (im Lieferumfang enthalten).
- 2 x DC out zum Laden externer Geräte.
- Ausgangsstrom USB-aufladenanschlüsse: 5V, 2A.
- LED-Hintergrundbeleuchtung.
- Unterstützung auf dem Gerät für Tablets und Smartphones.
- Holzgehäuse.
- Fernbedienung mit voller Funktionskontrolle.
- Preset EQs mit manueller Einstellung.
- Wiedergabe von MP3-Dateien von SD / SDHC / MMC-Karten mit einer Kapazität von bis zu 32 GB.
- USB-Speicherdecoder: Wiedergabe von MP3-Dateien von USB-Speicherlaufwerken mit einer Kapazität von bis zu 32 GB.
- Wiedergabeformate Audio (USB / SD): WAV und MP3.
- Lautsprecher: 4 "x 2 (Kern) + 1,5" x 2 (twitters) + 4 "x 1 (Subwoofer).

Produktinhalt

- Energieturm 5.
- Audiokabel: Buchse 3,5 mm.
- Fernbedienung.
- Kurzanleitung.

Draufsicht

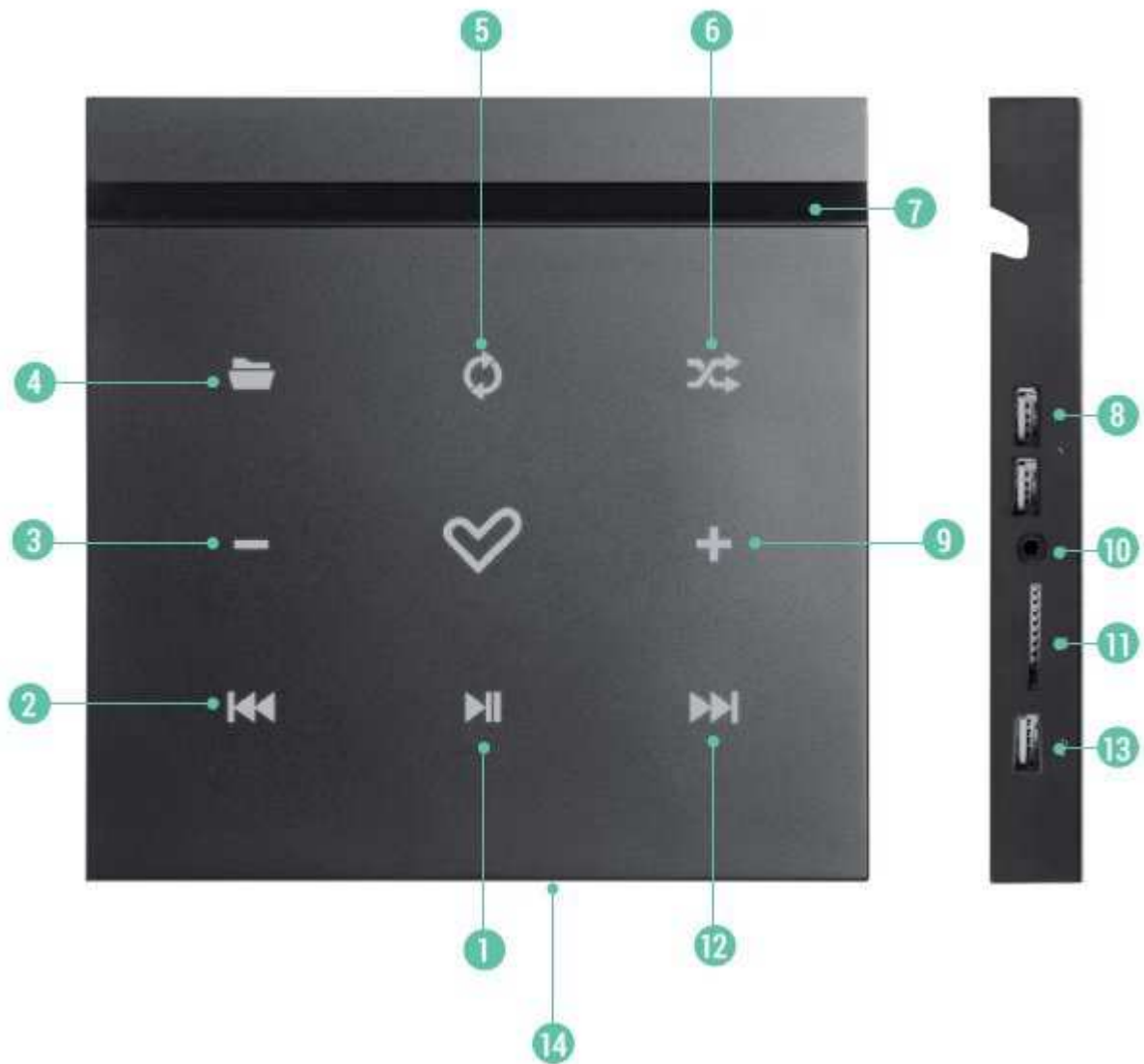

- | | |
|--------------------|----------------------|
| 1 Play / Pause | 8 USB charging ports |
| 2 Previous | 9 Volume + |
| 3 Volume - | 10 Audio-In |
| 4 Folder | 11 SD card slot |
| 5 Mode | 12 Next |
| 6 Repeat / Random | 13 USB in |
| 7 Slot for devices | 14 Main display |

Rückansicht

Im hinteren Teil des Turms befindet sich der Hauptschalter des Energieturms 3; Sowie zwei Regler für hohe / mittlere und tiefe Frequenzen (angezeigt als Höhen und Tiefen).

Allgemeine Funktionen

Energy Tower 5 ist ein integrierter Musik-Player mit Bluetooth®-Technologie. Sie können Ihren Song auch über externe USB / SD-Speicher abspielen, genießen Sie das UKW-Radio und die Line-In-Eingänge zum Anschluss von MP3-Player, Mobiltelefon und anderen Audiogeräten.

Um verschiedene Funktionen auszuwählen, drücken Sie (5). Auf diese Weise können Sie zwischen den verfügbaren Funktionen der Verbindungsgeräte wählen.

Wenn Sie an den USB- und SD / MMC-Eingängen nichts angeschlossen haben, können Sie mit dem Modus (5) zwischen FM Radio, Bluetooth und Line-In (Aux) wechseln. Wenn Sie ein beliebiges Gerät an eine der Anschlüsse anschließen, schaltet * Energy Tower 5 * automatisch auf diese Funktion um.

Wenn Sie irgendwelche oder alle Einträge angeschlossen haben, schaltet die Modus-Taste (5) zwischen allen verfügbaren Punkten.

Stromschalter. Standby Modus.

Verbinden Sie zuerst den Energy Tower 5 mit der Stromversorgung und stellen Sie den hinteren Schalter auf "ON". Danach können Sie die "PLAY" -Taste auf der Oberseite ein- und ausschalten, indem Sie sie für 2 Sekunden gedrückt halten (Standby-Modus).

Wir empfehlen, dass, wenn der Turm über einen längeren Zeitraum nicht benutzt wird, der hintere Schalter auf "OFF" gestellt wird.

Anzeigen

Der Energy Tower 5 ist mit einem hinterleuchteten Display auf der Oberseite des Geräts verborgen. Wenn das Gerät eingeschaltet ist, sehen Sie oben das Energy System TM -Logo. Darüber hinaus können Sie die Anzeige mit dem aktuellen Modus und mehr Informationen in der Vorderseite des oberen Panels zu sehen.

Touch-Steuerung

Der Energy Tower 5 verfügt über eine Berührung im oberen Bedienfeld, mit der Sie alle Funktionen einfach steuern können.

Für eine korrekte Reaktion der Touch-Steuerung, sollten Sie es mit der Fingerspitze drücken und für etwa 1 Sekunde halten.

Bluetooth-Funktion

Wenn Sie den Energy Tower 5 starten, sehen Sie "bt" auf dem Bildschirm.

Nach diesem Moment können Sie paair es mit Ihrem Bluetooth-Audiogerät (Tablette, Smartphone, PC, MAC, etc.).

Sie können den Energy Tower 5 als "Energy Tower 3" in Ihrem Bluetooth-Gerät sehen. Dann wählen und paaren Sie es.

Wenn die Paarung abgeschlossen ist, können Sie beginnen, Ihre Lieblingssongs ohne Kabel zu spielen.

Wenn Sie Ihr gekoppeltes Bluetooth-Gerät ändern möchten, schalten Sie die Bluetooth-Funktion von Ihrem Audiogerät aus, oder legen Sie für 2 Sekunden die (4) -Taste ein. Dann können Sie suchen und koppeln mit anderen Bluetooth-Audio-Gerät.

Der Energy Tower 5 ist mit den Bluetooth-Profilen A2DP (Advanced Audio Distribution Profile) ausgestattet, mit denen Sie die Stereo-Musik und das AVRCP (Audio Video Remote Control Profile) abhören können, mit denen Sie die Musik über das Bedienfeld oder über die Fernbedienung steuern können.

MP3-Funktion mit externen Speichern

Um MP3-Dateien wiederzugeben, legen Sie einen externen Speicher wie einen USB-Stick oder eine SD / MMC-Speicherkarte in die entsprechenden Steckplätze (13) bzw. (11) ein.

Wenn Sie den Energy Tower 5 ausschalten oder den externen Speicher des Geräts entfernen, wird bei gleichzeitigem Einfügen des gleichen externen Speichers der Vortrag zum gleichen Zeitpunkt fortgesetzt, den Sie zuvor beendet haben.

Um einen anderen Titel weiterzuleiten, verwenden Sie die nächste (12) und die hintere (2) Taste. Dies geht direkt zum nächsten oder vorherigen Titel. Sie können den Ordner durch () ändern.

Wiedergabereihenfolge

Die in den Speichern enthaltenen Ordner werden chronologisch in chronologischer Reihenfolge gelesen und alle in diesen Ordnern enthaltenen Songs werden in alphabetischer Reihenfolge gelesen. Zum Beispiel: Wenn Sie nach dem Kopieren von zwei Ordnern mit der Bezeichnung "A" und "B" den ersten Ordner "B" und den späteren Ordner "A" kopieren, wird das erste gespielte Lied in alphabetischer Reihenfolge von " Mappe.

Hier haben Sie ein Diagramm der Lesereihenfolge:

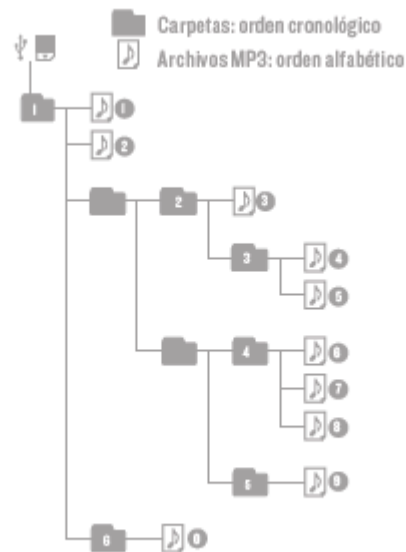

FM Radio

Bevor Sie die Funkfunktion nutzen, müssen Sie zunächst die verfügbaren Funkkanäle durchsuchen und diese für die spätere Visualisierung speichern. Es ist nicht nötig, diese Suche zu wiederholen, es sei denn, der Standort ändert sich.

Um einen Radiokanal zu suchen, drücken und halten Sie die Wiedergabe / Pause-Taste (5) während 3 Sekunden gedrückt. Dadurch werden alle Stationen im internen Speicher des Gerätes gespeichert. Dieser Vorgang kann einige Minuten dauern.

Um zwischen den verschiedenen Sendern auszuwählen, müssen Sie nur die Vorwärtstaste (12) oder die Rückwärtstaste (2) drücken. Die Stationen erscheinen in derselben Reihenfolge, in der sie gespeichert wurden.

Wenn Sie eine manuelle Einstellung oder Suche durchführen möchten, halten Sie einfach die Vorwärtstaste (12) oder die Rückwärtstaste (2) gedrückt und finden Sie den gewünschten Radiosender.

Line in

Um die Line-In-Funktion zu verwenden, verbinden Sie das Audiokabel im Line-In-Port (10) mit einer Seite (siehe "Aux" im Display) und verbinden Sie die andere Seite mit einem anderen Audiogerät wie MP3-Player, Smartphone, Tablette, etc.

Equalizer sound.

Der Energy Tower 5 verfügt über zwei Controller hinten, mit denen Sie den Klang ausgleichen können.

- Höhen-EQ.
- Bass-EQ.

Sie können auch 1 der 5 Preset-Equalizer auswählen, indem Sie die (EQ) -Taste drücken:

- EQ 0: Normal.
- EQ 1: Pop.
- EQ 2: Gestein.
- EQ 3: Jazz.
- EQ 4: Klassisch.

Geräteladung

Der Energy Tower 5 hat einen "DC OUT", mit dem Sie ein USB-Kabel anschließen können, um ein anderes Gerät wie ein Smartphone oder ein Tablet zu laden, während Sie es als Player verwenden.

Ausgangsspezifikationen "DC OUT":

Spannung = 5V

Strom = 2A

Jedes Gerät, das eine Spannung über 5V benötigt, kann nicht geladen werden.

Hinweis: Um Störungen des Radios während des Ladevorgangs zu vermeiden, halten Sie die UKW-Antenne separat.

Fernbedienung

Mit der Fernbedienung können Sie alle Möglichkeiten auswählen, die Ihnen Energy Tower 5 bietet:

- An / Ausschalten.
- Wählen Sie über die SOURCE-Taste Ihren Modus (USB, SD, Line-In, Radio FM, Bluetooth®) aus.
- Funktion "Mute" (nicht im Bluetooth-Modus verfügbar).
- Lautstärkeregelung, Wiedergabe und Pause, Vor- und Rücklauf von Songs oder FM-Kanälen (in allen Modi).
- Equalization-Voreinstellungen für USB- und SD-Modi.
 - EQ 0: Normal.
 - EQ 1: Pop.
 - EQ 2: Fels.
 - EQ 3: Jazz.
 - EQ 4: Klassisch.
- Verwalten Sie Ihre Ordner in den USB- und SD-Speichern mit der Schaltfläche "Durchsuchen".
- RepeaRandom-Modi für die USB- und SD-Speicher mit RPT Taste.
- Numerische Tasten zur Auswahl

Garantie

Energy Sistem Soyntec SA haftet für alle Konformitätsmängel, die zum Zeitpunkt des Kaufs der Ware während eines Zeitraums von 36 Monaten bestehen. Batterien sind von der 36-monatigen Garantie ausgenommen und haben eine Garantiezeit von 12 Monaten.

Diese Garantie deckt alle Mängel der Verarbeitung oder des Materials ab. Diese Garantie deckt keine Mängel des Produkts aufgrund von Unfällen, Missbrauch oder Veränderung durch Unbefugte.

Die spezielle 36-Monate-Garantie gilt für die Europäische Union. Für andere Länder wenden Sie sich bitte an Ihre spezielle Gesetzgebung oder Ihren lokalen Händler.

Gewährleistungsverfahren

1. Besuchen Sie den Support-Bereich unter <http://support.energysistem.com> und wählen Sie Ihr Produkt aus, um die FAQ (Häufig gestellte Fragen), Benutzerhandbücher, Treiber und verfügbare Updates anzuzeigen, da die Möglichkeit besteht, eine Anfrage an den Technischen Service zu senden. Konsultieren Sie die Garantie.

Sie können die Verfügbarkeit des Benutzerhandbuchs in Ihrer Sprache unter <http://www.energysistem.com/de-de/support/manuals> überprüfen

2. Alternativ können Sie den Händler, bei dem Sie das Produkt erworben haben, mit dem Kaufbeleg oder der Rechnung in Verbindung setzen.

Technische Änderungen vorbehalten.

Warenzeichen. Alle Firmen-, Marken- und Produktnamen sind Warenzeichen oder eingetragene Warenzeichen der jeweiligen Firmen.

© 2015 by Energy Sistem Soyntec S.A. All rights reserved.

Declaration of Conformity

Manufacturer Name: Energy Sistem Soyntec S.A.

Address: Pol. Ind. Finestrat C/. Calpe, 1 - 03509 Finestrat Alicante (Spain).

Tel: 902 388 388 // **Fax:** 902 119 034 // **NIF:** A53107488

We declare under our own exclusive responsibility that the product:

Energy Tower 5 Bluetooth

Manufacturing Country: China

Is in compliance with the essential norms and standards of the Directive 1999/5/EC of the European Parliament and of the Council of March 09th 1999.

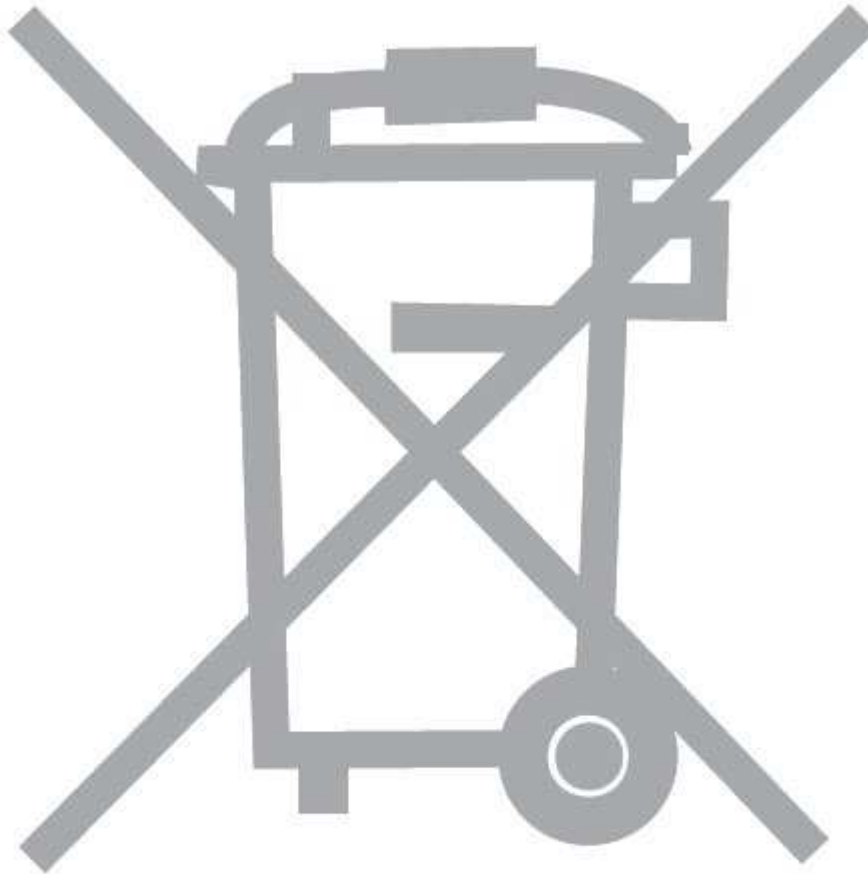

Dieses Symbol auf dem Produkt oder den Anweisungen bedeutet, dass Ihre elektrischen und elektronischen Geräte am Ende ihrer Lebensdauer getrennt von Ihrem Hausmüll entsorgt werden sollten. Für weitere Informationen wenden Sie sich bitte an die örtliche Behörde oder den Händler, bei dem Sie das Produkt erworben haben.

