

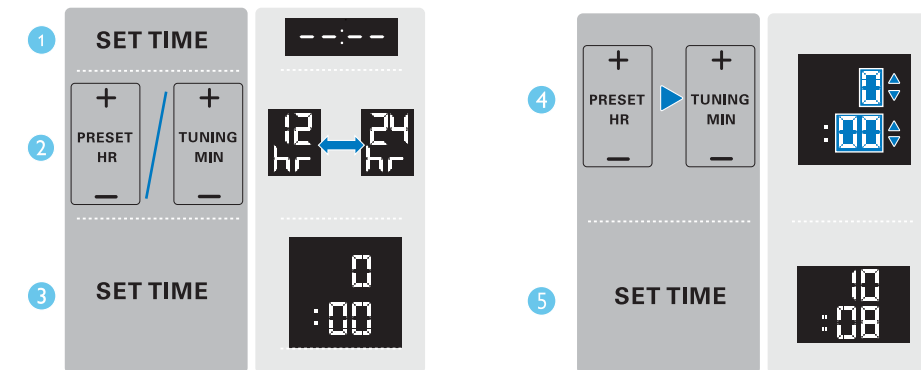

- | | |
|--------------------------------|---------------------------------|
| EN Short User Manual | NO Kort brukerhåndbok |
| CS Krátká uživatelská příručka | PL Krótka instrukcja obsługi |
| DA Kort brugervejledning | PT Manual do utilizador |
| DE Kurzanleitung | resumido |
| EL Σύντομο εγχειρίδιο | RO Manual de utilizare pe scurt |
| χρήσης | RU Краткое руководство |
| ES Manual de usuario corto | пользователя |
| FI Lyhyt käyttöopas | SK Stručný návod na |
| FR Bref mode d'emploi | požívania |
| HU Rövid használati útmutató | SV Kortfattad |
| IT Manuale dell'utente breve | användarhandbok |
| KK Кыскаша пайдаланушы | TR Kısa kullanım kılavuzu |
| нускаулығы | UK Короткий посібник |
| NL Korte gebruikershandleiding | користувача |

PHILIPS

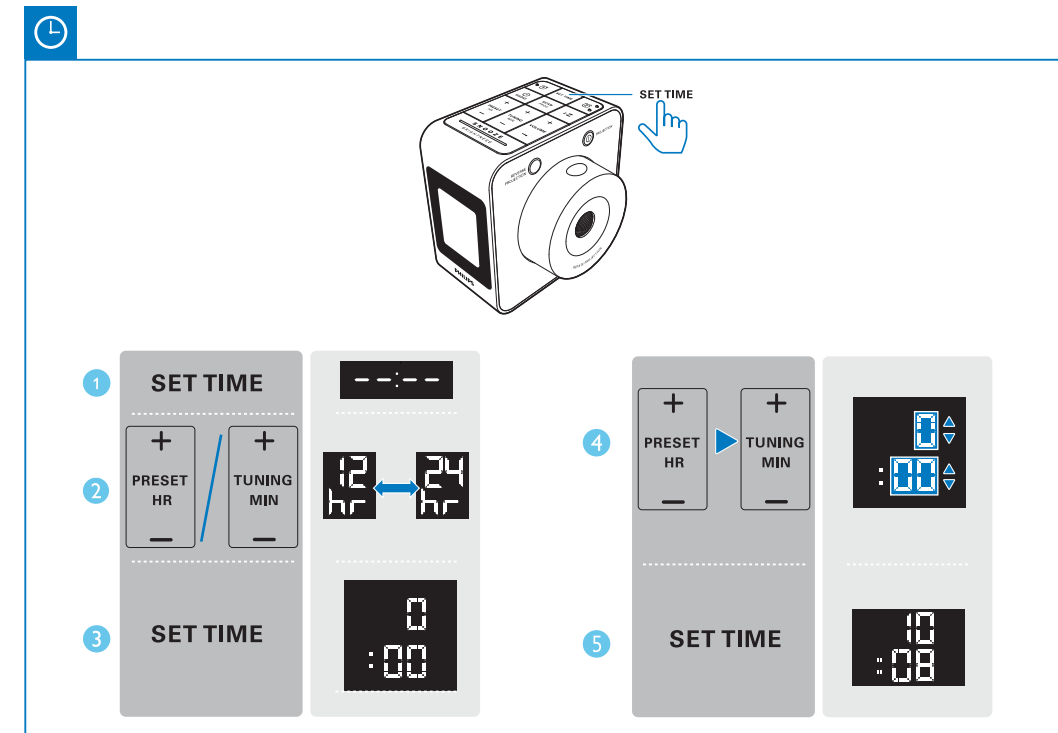
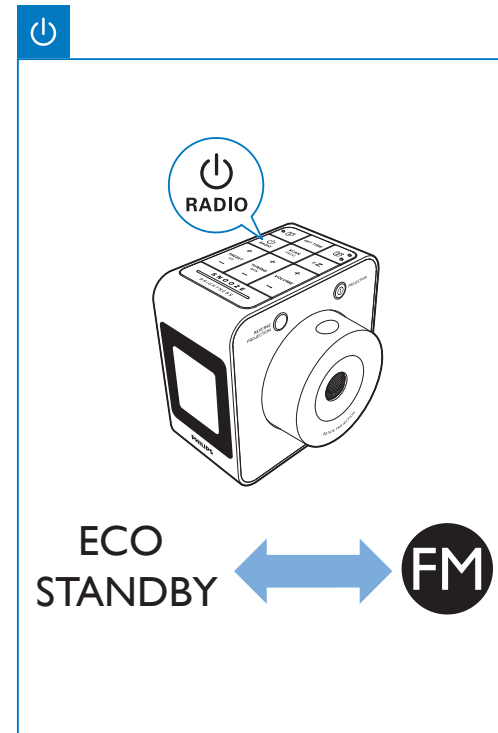
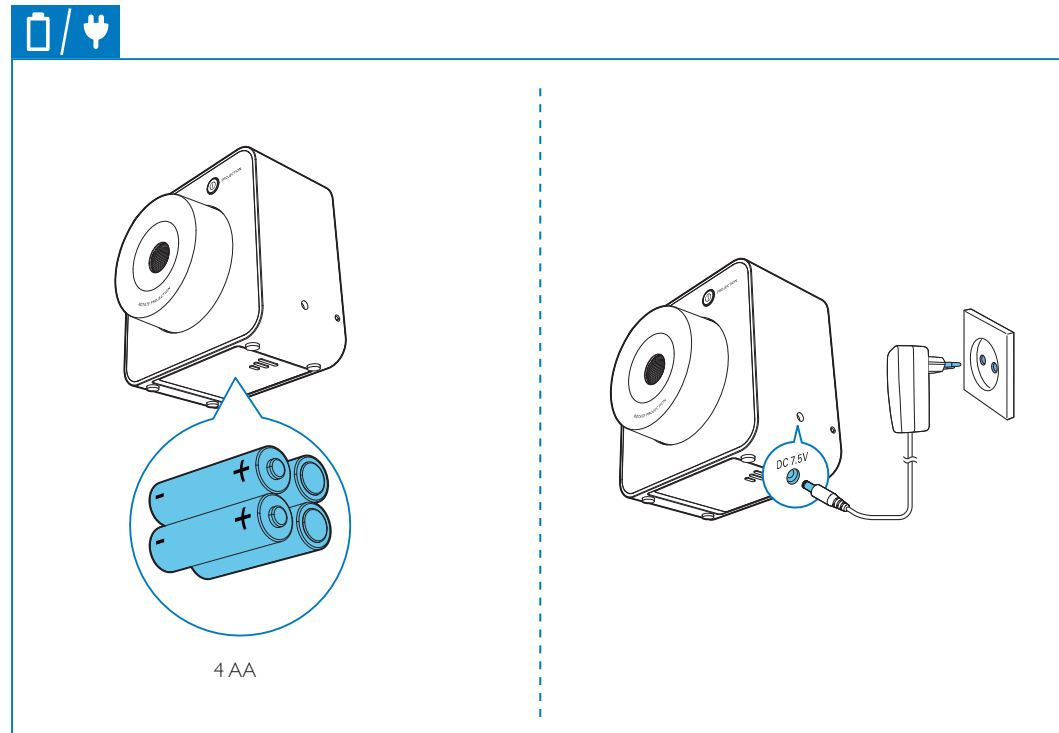
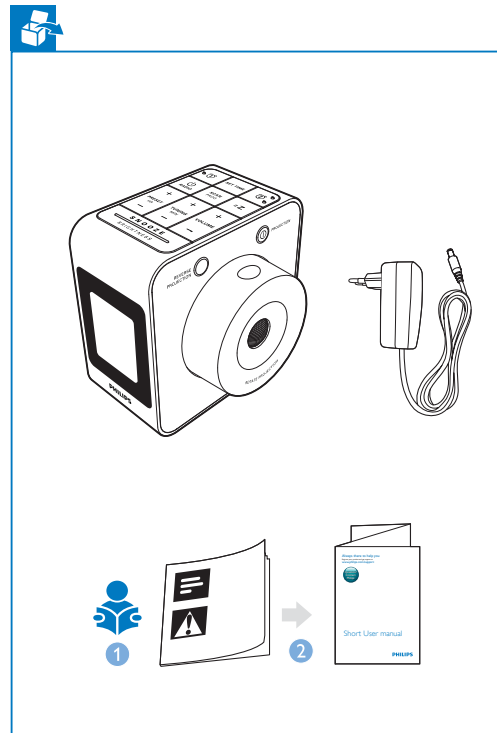

2016 © Gibson Innovations Limited. All rights reserved.
This product has been manufactured by, and is sold under the responsibility of Gibson Innovations Ltd., and Gibson Innovations Ltd. is the warrantor in relation to this product.
Philips and the Philips Shield Emblem are registered trademarks of Koninklijke Philips N.V. and are used under license from Koninklijke Philips N.V.

AJ4800_12_SUM_V3.0

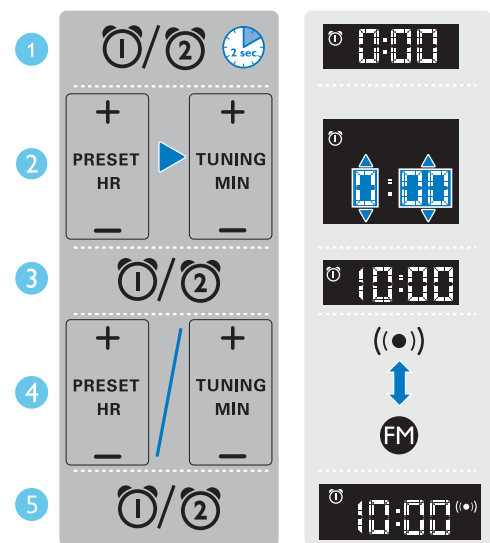
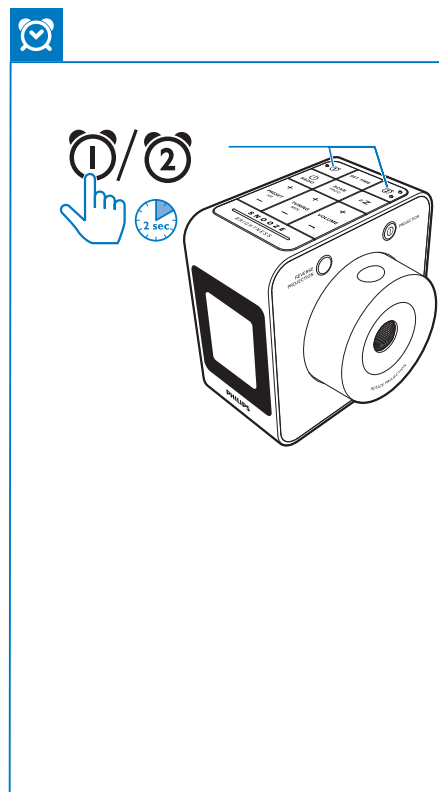

IT Nota:

- Assicurarsi di aver impostato l'orologio correttamente.
- Come sorgente della sveglia, è possibile selezionare il cicalino oppure l'ultima stazione FM ascoltata. Il volume della sveglia aumenta gradualmente per un dolce risveglio.
- Il volume massimo della sveglia dipende dal volume impostato durante l'ascolto dell'ultima stazione radio. Per regolarlo, premere **+VOLUME** -, il cicalino, invece, non è regolabile.

KK Эскертпе.

- Сағаттың адыры орнатылғанын тексеріңіз.
- Оятықш кезі ретінде дыбыстық сигналды немесе сонғы тыңдалған FM станциясын таңдауға болады. Оятықштың дыбыс деңгейі біртіндеп артады да, жайлап оятады.
- Ең жоғарғы радио оятықштың дыбыс деңгейі ең сонғы тыңдалған станция үшін орнатылған дыбыс деңгейіне байланысты және оны реттеу үшін **+VOLUME** - түймесін басуға болады, бірақ дыбыстық сигналды оятықштың дыбыс деңгейін реттеу мүмкін емес.

NL Opmerking:

- Controleer of u de klok correct hebt ingesteld.
- U kunt de zoemer of het laatste beluisterde FM-station als alarmbron selecteren. Het volume van het weksignaal neemt geleidelijk toe zodat u rustig wakker kunt worden.
- Het maximale volume van de radiowecker is afhankelijk van het volume dat is ingesteld voor uw laatste beluisterde zender. U kunt op **+VOLUME** - drukken om dit volume aan te passen, maar het volume van de zoemer is niet instelbaar.

NO Merck:

- Kontroller at du har stilt inn klokken riktig.
- Du kan velge en summealarm eller den sist avspilte FM-stasjonen som alarmkilde. Alarmvolumet øker gradvis for myk oppvåkning.
- Det maksimale volumet på radioalarmen avhenger av innstilt volum på den sist avspilte stasjonen, og du kan trykke på **+VOLUME** - for å justere volumet. Volumet på summealarmen kan ikke justeres.

PL Uwaga:

- Sprawdź, czy zegar został ustawiony prawidłowo.
- Jako źródło sygnali budzika można wybrać brzęczyk lub ostatnią słuchaną stację radiową FM. Głośność budzika zwiększa się stopniowo w celu delikatnego budzenia użytkownika.
- Maksymalna głośność budzenia w trybie radia zależy od głośności ustawionej dla ostatniej słuchanej stacji. Aby ją dostosować, można nacisnąć przycisk **+VOLUME** -. Nie można jednak dostosować głośności budzenia w trybie brzęczyka.

PT Nota:

- Assegure-se de que acertou o relógio correctamente.
- Pode seleccionar o sinal sonoro ou a última estação FM sintonizada como fonte de alarme. O volume do alarme aumenta gradualmente para acordá-lo suavemente.
- O volume máximo do alarme do rádio depende do volume definido na sua última estação sintonizada e pode premir **+VOLUME** - para o ajustar; mas o volume do sinal sonoro do alarme não é ajustável.

RO Notă:

- Asigurați-vă că ați setat ceasul corect.
- Poți selecta soneria sau ultimul post FM ascultat ca sursă de alarmă. Volumul alarmei se intensifică treptat pentru a te trezi în mod delicat.
- Volumul maxim al alarmei radio depinde de volumul setat pe ultimul post ascultat și poți apăsa **+VOLUME** - pentru a-l regla, dar volumul soneriei nu este reglabil.

RU Примечание.

- Убедитесь в правильности установки часов.
- Вы можете выбрать звуковой сигнал или последнюю прослушанную радиостанцию FM в качестве источника сигнала будильника. Уровень громкости сигнала будильника постепенно увеличивается.
- Максимальный уровень громкости сигнала будильника зависит от уровня громкости, выбранного при прослушивании последней радиостанции. Вы можете нажать **+VOLUME** -, чтобы отрегулировать громкость. При выборе звукового сигнала в качестве источника сигнала будильника уровень громкости изменить нельзя.

SK Poznámka:

- Uistite sa, že ste správne nastavili hodiny.
- Ako zdroj budika môžete vybrať bzučiak alebo naposledy počúvanú stanicu FM. Hlasitosť budika sa postupne zvyšuje a jemne vás tak prebudí.
- Maximálna hlasitosť rádia pri budení závisí od hlasitosti nastavenej na naposledy naladenej stanici. Môžete ju nastaviť stlačením tlačidla **+VOLUME** -, ale hlasitosť bzučáka nie je možné nastaviť.

SV Obs!

- Se till att du har ställt klockan rätt.
- Du kan välja summer eller den FM-kanal som du senast lyssnade på som larmkälla. Larmsignalens volym ökar gradvis för att väcka dig försiktigt.
- Den maximala radiosignalvolymen beror på volymen som är inställd på kanalen du senast lyssnade på, och du kan trycka på **+VOLUME** - för att justera den, men larmsignalvolymen kan inte justeras.

TR Not:

- Saati doğru ayarladığınızdan emin olun.
- Alarm kaynağı olarak sesli uyarı veya en son dinlediğiniz FM istasyonunu seçebilirsiniz. Alarm ses seviyesi, sizi rahatsız etmeyecek şekilde uyandırma için yavaş yavaş yükselir.
- Maksimum radyo alarmı ses seviyesi, en son dinlediğiniz istasyonda ayarlanan ses seviyesine bağlıdır ve **+VOLUME** - ögesine basarak seviyeyi ayarlayabilirsiniz; ancak sesli uyarı alarmının ses seviyesi ayarlanabilir değildir.

UK Примітка.

- Годинник повинен показувати правильний час.
- Можна вибрати сигнал зумера або останню прослухану FM-станцію як джерело сигналу будильника. Гучність будильника поступово зростає, лагідно пробуджуючи зі сну.
- Максимальна гучність будильника радіо залежить від гучності, встановленої під час прослуховування останньої станції, і її можна відрегулювати натисненням **+VOLUME** -, але гучність зумера будильника налаштувати неможливо.

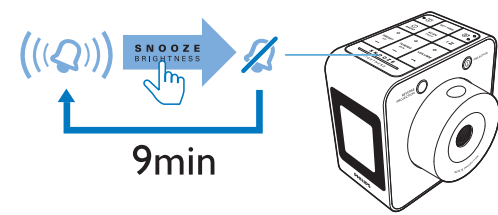
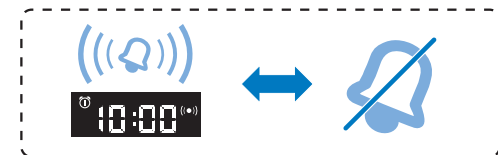
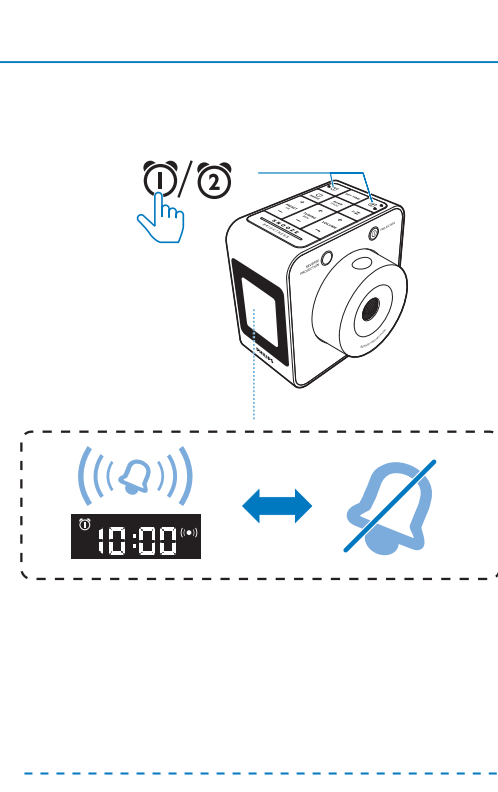

www.philips.com/support

- EN** To download the full user manual, visit www.philips.com/support.
- CS** Kompletní uživatelskou příručku naleznete na adrese www.philips.com/support.
- DA** Du kan downloade hele brugervejledningen på www.philips.com/support.
- DE** Um das vollständige Benutzerhandbuch herunterzuladen, besuchen Sie www.philips.com/support.
- EL** Για να κατεβάσετε το πλήρες εγχειρίδιο χρήσης, επισκεφτείτε τη διεύθυνση www.philips.com/support.
- ES** Para descargar el manual de usuario completo, visite www.philips.com/support.
- FI** Voit ladata käyttööppaan osoitteessa www.philips.com/support.
- FR** Pour télécharger le manuel d'utilisation complet, rendez-vous sur www.philips.com/support.
- HU** A teljes felhasználói kézikönyv letöltéséhez látogasson el a www.philips.com/support címre.
- IT** Per scaricare il manuale dell'utente completo, visitare il sito Web www.philips.com/support.
- KK** Толук пайдаланушы нускаулығын жүктөп алу үшүн www.philips.com/support торабына кириңиз.
- NL** De volledige gebruikershandleiding kunt u downloaden op www.philips.com/support.
- NO** Hvis du vil laste ned den komplette brukerhåndboken, kan du gå til www.philips.com/support.
- PL** Pełną wersję instrukcji obsługi można pobrać ze strony internetowej www.philips.com/support.
- PT** Para transferir o manual do utilizador completo, visite www.philips.com/support.
- RO** Pentru a descărca întregul manual de utilizare, vizitați www.philips.com/support.
- RU** Полный вариант руководства пользователя можно загрузить на веб-сайте www.philips.com/support.
- SK** Na stránke www.philips.com/support si môžete prevziať úplný návod na používanie.
- SV** Den fullständiga användarhandboken finns på www.philips.com/support.
- TR** Kullanım kılavuzunun tamamını indiremek için www.philips.com/support adresini ziyaret edin.
- UK** Щоб завантажити повний посібник користувача, відвідайте веб-сайт www.philips.com/support.

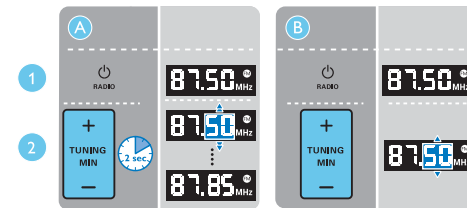
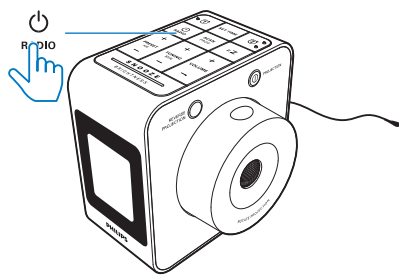

EN Tip: To improve radio reception, fully extend and adjust the position of the pig-tail antenna.

CS Tip: Lepšího příjmu rádia docílíte úplným natažením antény a úpravou její polohy.

DA Tip: For at forbedre radiomodtagelsen skal du trække pigtail-antennen helt ud og justere dens position.

DE Tipp: Für einen besseren Radioempfang ziehen Sie die Pigtail-Antenne vollständig aus, und richten Sie sie aus.

EL Συμβουλή: Για να βελτιώσετε τη ραδιοφωνική λήψη, προεκτείνετε πλήρως την κεραία και προσαρμόστε τη θέση της.

ES Consejo: Para mejorar la recepción de radio, extienda por completo la antena y ajuste su posición.

FI Vihe: Voit parantaa radion vastaanottoa vetämällä radioantennin kokonaan ulos ja säätämällä sen asentoa.

FR Conseil : Pour une meilleure réception, déployez entièrement l'antenne en tire-bouchon et ajustez sa position.

HU Tipp: A jobb rádióvetél érdekében húzza ki teljesen a pigtail antennát, és állítsa a megfelelő helyzetbe.

IT Suggestimento: Per ottimizzare la ricezione della radio, allungare completamente e regolare la posizione dell'antenna a filo.

KK Кеңес: Радио қабылдауын жақсарту үшін иілгіш антеннаны толығымен ұзартып, орынн реттеңіз.

NL Tip: Als u de radio-ontvangst wilt verbeteren, trek u de antenne helemaal uit en past u de positie aan.

NO Tips: Du får bedre radiomottak hvis du trekker pigtail-antennen helt ut og justerer posisjonen.

PL Wskazówka: Aby poprawić odbiór stacji radiowych, całkowicie rozkładaj antenę typu pigtail i dostosuj jej położenie.

PT Sugestão: Para melhorar a recepção de rádio, estenda completamente e ajuste a posição da antena flexível.

RO Sugestie: Pentru a îmbunătăți recepția radio, extinde complet și reglează poziția antenei pig-tail.

RU Совет: Для улучшения качества радиосигнала полностью размотайте антенну и отрегулируйте ее положение.

SK Tip: Ak chcete zlepšiť príjem rádiového signálu, úplne vytriahnite kábluovú anténu a upravte jej polohu.

SV Tips: Dra ut och justera läget på radioantennen för bättre radiomottagning.

TR İpucu: Radyo sinyalinin iyileştirme için pigtail anteni tamamen uzatın ve pozisyonunu ayarlayın.

UK Порада: Для покращення прийому радіосигналу повністю розкладіть і відрегулюйте положення гнучкої антени.

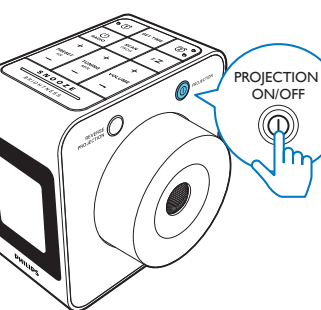
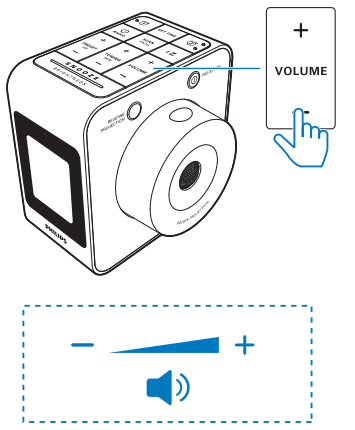
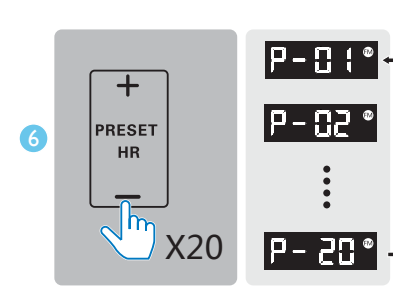
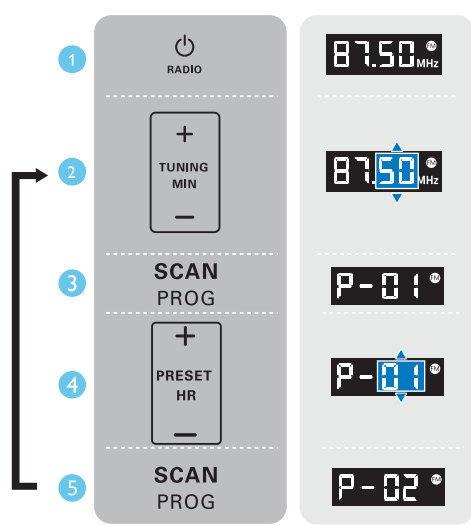
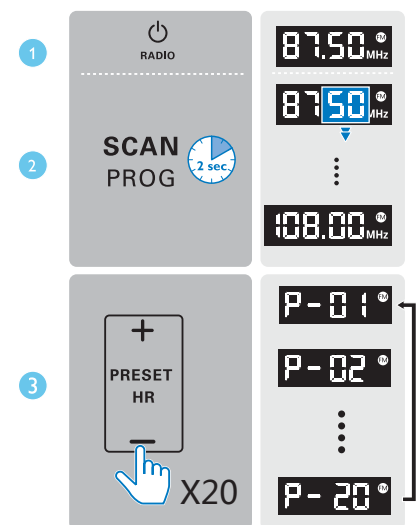

EN Note:
 • In battery-powered mode, the projection only lights up for 10 seconds after you press **PROJECTION**.
 • For a long-time projection, use AC power to operate.
 • It is highly recommended to view the projected time in low light environment.

CS Poznámka:
 • V režimu napájení baterií se promítání rozsvítí jen na 10 sekund po stisknutí tlačítka **PROJECTION**.
 • Chcete-li promítání používat delší dobu, použijte napájení z elektrické sítě.
 • Doporučujeme sledovat promítání čas v prostředí s nízkým osvětlením.

DA Bemærk:
 • I batteristilstand lyser det projicerede billede kun i 10 sekunder, efter at du har trykket på **PROJECTION**.
 • Hvis du vil have en lang projektionstid, skal du bruge vekselstrøm til at betjene apparatet.
 • Det anbefales kraftigt at få vist det projicerede klokkeslæt ved svag belysning.

DE Hinweis:
 • Im Batteriebetrieb leuchtet die Projektion nur 10 Sekunden lang auf, nachdem Sie **PROJECTION** drücken.
 • Betreiben Sie das Gerät mit Netzspannung, wenn Sie die Projektion längere Zeit verwenden möchten.
 • Zur Anzeige der projizierten Zeit wird schwaches Licht empfohlen.

EL Σημείωση:
 • Όταν η συσκευή προφοδοτείται από μπαταρία, η λειτουργία προβολής ανάβει μόνο για 10 δευτερόλεπτα αφού πατήσετε **PROJECTION**.
 • Για παρατεταμένη λειτουργία, χρησιμοποιήστε το προφοδοτικό AC.
 • Συνιστάται ιδιαίτερα για να προβάλετε τον προβλεπόμενο χρόνο σε χαμηλό φωτισμό περιβάλλοντος.

ES Nota:
 • En el modo a pilas, la luz solo se proyecta durante 10 segundos tras pulsar **PROJECTION**.

• Para proyectar durante mucho tiempo, utilice la alimentación de CA.
 • Se recomienda ver la hora de la proyección en condiciones de poca luz ambiental.

FI Huomautus:
 • Kun käytät laitetta paristoilla, heijastus syytty vain 10 sekunniksi painettuasi **PROJECTION**-painiketta.
 • Jos haluat käyttää heijastusta pitkää aikojä, liitä laite verkkovirtaan.
 • On suositeltavaa käyttää ajan heijastusta hämärässä ympäristössä.

FR Remarque :
 • Lorsque l'appareil fonctionne sur piles, la projection ne s'allume que pendant 10 secondes après que vous avez appuyé sur **PROJECTION**.
 • Pour augmenter la durée de projection, branchez l'appareil sur le secteur.
 • Il est fortement recommandé de regarder l'heure projetée dans des conditions de faible luminosité.

HU Megjegyzés:
 • Akkumulátoros használat üzemmódban a kivetítés csak 10 másodpercere kapszol be, miután megnyomta a **PROJECTION** gombot.
 • A hosszú ideig tartó kivetítéséhez használjon hálózati tápellátást.
 • Kifejezetten ajánlott a kivetített idő alacsony megvilágítású környezetben való megtekintésére.

IT Nota:
 • Quando alimentato a batteria, l'illuminazione si attiva solo per 10 secondi dopo aver premuto **PROJECTION**.
 • Per un'illuminazione prolungata, utilizzare l'alimentazione CA.
 • Si consiglia vivamente di visualizzare l'ora proiettata in condizioni di scarsa illuminazione ambientale.

KK Ескертпе:
 • Батареямен қуатталатын режимде **PROJECTION** түймесін басқаннан кейін проекция тек 10 секунд жаңып тұрады.
 • Ұзақ уақыт бойы проекциялау үшін жұмыс үшін АТ қуатын пайдаланыңыз.
 • Төменгі жарық ортасында жобаланған уақытты көруге қатаң ұсыныс беріледі.

NL Opmerking:
 • In de batterijmodus licht de projectie 10 seconden op nadat u op **PROJECTION** drukt.
 • Sluit het apparaat aan op een stopcontact als u de kloktijd langer wilt projecteren.
 • Het wordt ten zeerste aanbevolen de geprojecteerde tijd weer te geven bij weinig omgevingslicht.

NO Merk:
 • I batteridrevet modus lyser displayet kun i ti sekunder etter at du trykker på **PROJECTION**.
 • Hvis du vil at displayet skal lyse lengre, må du bruke strømnettaket.
 • Det anbefales at du bruker funksjonen for å projisere klokkeslettet i rom med lite lys.

PL Uwaga:
 • W trybie zasilania baterijnego projektor świeci się tylko przez 10 sekund po naciśnięciu przycisku **PROJECTION**.
 • W przypadku długich projekcji należy korzystać z funkcji zasilania prądem przemiennym.
 • Wyświetlany czas jest lepiej widoczny przy słabszym oświetleniu.

PT Nota:
 • No modo de alimentação a pilhas, a projecção acende-se apenas durante 10 segundos depois de premir **PROJECTION**.
 • Para uma projecção de longa duração, utilize a alimentação de CA.
 • Recomendamos vivamente que a hora projectada seja utilizada em ambientes com pouca luz.

RO Notă:
 • În modul de funcționare pe bază de baterii, proiectia se aprinde numai timp de 10 secunde după ce apeși **PROJECTION**.
 • Pentru un timp de proiectie mai îndelungat, utilizează alimentarea c.a. pentru a opera.
 • Este recomandat să vizionezi ora proiectată într-un mediu cu lumină redusă.

RU Примечание:
 • В режиме питания от батарей проекция загорается на 10 секунд после нажатия кнопки **PROJECTION**.
 • Для длительного проецирования подключите устройство к сети переменного тока.

• Рекомендується проецировать изображение времени в условиях слабой освещенности.
SK Poznámka:
 • V režime napájania z batérie sa premietanie rozsvieti len na 10 sekúnd po stlačení tlačidla **PROJECTION**.
 • Ak chcete premietat' dlhšie, na prevádzku použijte sieťové napájanie.
 • Dôrazne odporúčame zobrazit' premietnutý čas pri slabom osvetlení.

SV Obs!
 • I batteridrevet läge tänds projektionen endast i 10 sekunder efter att du har tryckt på **PROJECTION**.
 • Om du använder projektfunktionen under en längre period bör du använda nätström.
 • Vi rekommenderar att du visar den projicerade tiden i en miljö med svagt ljus.

TR Not:
 • Pille çalışan modda projeksiyon, siz **PROJECTION** ögesine bastktan sonra yalnızca 10 saniye yanar.
 • Daha uzun süreli projeksiyon için AC güc ögesine basin.
 • Yanstılan saatin düşük ışıklı bir ortamda görütülenmesi önerilir.

UK Примітка:
 • У режимі живлення від батарей після натиснення кнопки **PROJECTION** проекція засвічується лише на 10 секунд.
 • Для тривалої проекції використовуйте адаптер змінного струму.
 • Наполегливо рекомендується переглядати проєктований час за слабого освітлення.

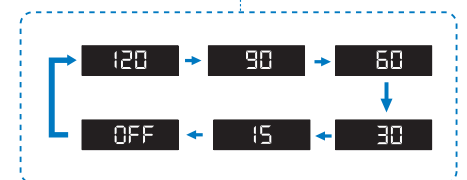
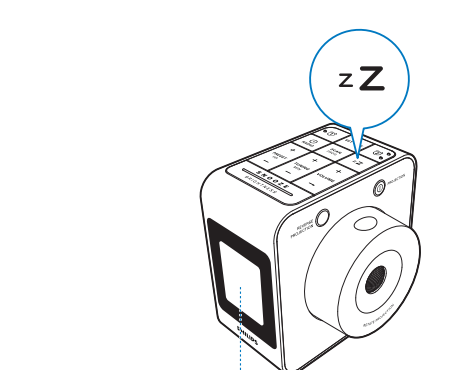
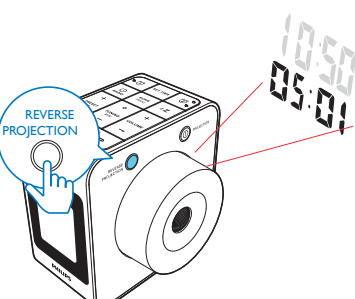
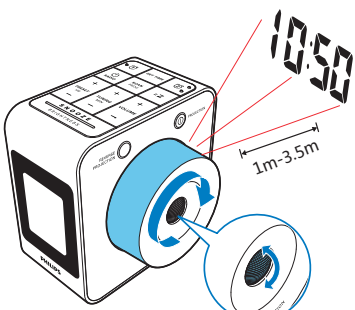

EN
 • The product can switch to standby mode automatically after the preset period.
 • You can select **[OFF]** to deactivate the sleep timer.

CS
 • Po uplynutí přednastavené doby se může výrobek automaticky přepnout do pohotovostního režimu.
 • Volbou možnosti **[OFF]** můžete časovač vypnut' deaktivovat.

DA
 • Produktet kan skifte til standbytilstand automatisk efter det forudindstillede tidsrum.
 • Du kan deaktivere sleep-timeren via **[OFF]**.

DE
 • Das Gerät kann sich nach der voreingestellten Zeit automatisch in den Standby-Modus schalten.

EL
 • Η συσκευή μεταβαίνει αυτόματα σε κατάσταση αναμονής μετά το προκαθορισμένο χρονικό διάστημα.
 • Μπορείτε να επιλέξετε **[OFF]** για να απενεργοποιήσετε τον χρονοδιακόπτη αυτόματης διακοπής λειτουργίας.

ES
 • El producto puede cambiar automáticamente al modo de espera después de un periodo preestablecido.
 • Puede seleccionar **[OFF]** para desactivar el temporizador.

FI
 • Laite voi siirtyä automaattisesti valmiustilaan valitun ajanjakson jälkeen.
 • Voit poistaa uniajastimen käytöstä valitsemalla **[OFF]**.

FR
 • Le produit passe automatiquement en mode veille après la période prédéfinie.
 • Vous pouvez sélectionner **[OFF]** pour désactiver le passage en mode veille.

HU
 • A beállított időtartam elteltével a készülék automatikusan készenléti módba tud váltani.
 • Az **[OFF]** (KI) kiválasztásával deaktiválhatja az elalváskapcsolót.

IT
 • Il prodotto può passare alla modalità standby automaticamente dopo un periodo di tempo preimpostato.
 • È possibile selezionare **[OFF]** per disattivare il timer di spegnimento automatico.

KK
 • Алдын ала орнатылган кезеңнен кейін өнім күту режиміне автоматты түрде ауыса алады.
 • Ұйқы таймерін ажырату үшін **[OFF]** опциясын таңдауға болады.

NL
 • Het product kan automatisch overschakelen naar de standbymodus na de vooraf ingestelde periode.
 • U kunt **[OFF]** selecteren om de sleep timer te deactiveren.

NO
 • Produktet bytter til standby-modus automatisk etter den forhåndsinnstilte tiden.
 • Du velger **[OFF]** for å deaktivere sleep timer.

PL
 • Produkt może automatycznie przełączyć się w tryb gotowości po upływie ustawionego czasu.
 • Aby anulować wyłącznik czasowy, można wybrać opcję **[OFF]**.

PT
 • O produto pode mudar automaticamente para o modo de espera após o período predefinido.
 • Pode seleccionar **[OFF]** para desactivar o temporizador.

RO
 • Produsul poate să comute automat în modul standby după perioada presetată.
 • Poți selecta **[OFF]** (Oprit) pentru a dezactiva cronometrul de oprire.

RU
 • Устройство автоматически переходит в режим ожидания по истечении установленного периода времени.
 • Для выключения таймера отключения выберите **[OFF]**.

SK
 • Výrobok sa po prednastavenom časovom intervale dokáže automaticky prepnúť do pohotovostného režimu.
 • Ak chcete vypnúť časovač vypnutia, môžete vybrať možnosť **[OFF]**.

SV
 • Produkten kan växla till standbyläge automatiskt efter den förinställda perioden.
 • Du kan välja **[OFF]** (av) för att avaktivera insomningstimeren.

TR
 • Ürün, önceden ayarlanmış süre bitiminde otomatik olarak bekleme moduna geçebilir.
 • Uyku zamanlayıcısını devre dışı bırakmak için **[OFF]** (Kapalı) ögesini seçebilirsiniz.

UK
 • Виріб автоматично переходить у режим очікування після завершення попередньо визначеного періоду часу.
 • Щоб вимкнути таймер сну, можна вибрати **[OFF]** (вимк.).

