



(siehe rechte Seite zur Beschreibung der Zusatzfunktionen)

<p><b>PROGRAMMWahltASTE</b> Die Taste „Programme“ (mehrfach) drücken, bis die Anzeige des gewünschten Programms aufleuchtet (siehe nachfolgende Programmübersicht).</p>	<p><b>TASTE START/FORTFAHREN</b> Drücken Sie diese Taste, um das gewählte Programm zu starten: Die Anzeigelampe leuchtet auf und erlischt bei Programmende. Wird die Tür während des Spülgangs geöffnet, wird der Programmablauf vorübergehend unterbrochen: die Start-Kontrolllampe blinkt. Um mit dem Programm fortzufahren, drücken Sie die Taste Start und schließen Sie die Tür innerhalb von 3 Sekunden.</p>	<p><b>TASTE ABRUCH/AUS</b> Diese Taste drücken, um die Bedienblende abzuschalten. <u>Wird die Taste während des Programmablaufs gedrückt, wird das laufende Abpumpprogramm 1 Minute lang angehalten.</u> <u>Wird die Taste bei abgeschaltetem Gerät gedrückt, wird das gesamte Restwasser im Geschirrspüler (1 Minute lang) abgepumpt.</u> Blinkt die Kontrolllampe wiederholt, siehe Seite 6 – Kapitel „Was tun, wenn...“.</p>
---	--	---

**BITTE LESEN SIE DIESE KURZANLEITUNG UND DIE MONTAGEANWEISUNGEN VOR DEM ERSTEN GEBRAUCH DES GERÄTS SORGFÄLTIG DURCH!**

**DIE BEDIENTLENDE DES GESCHIRRSPÜLERS WIRD DURCH DRÜCKEN EINER BELIEBIGEN TASTE (AUSSER DER ABRUCH-/AUS-TASTE) EINGESCHALTET. ZUR ENERGIEEINSPARUNG SCHALTET SICH DIE BEDIENTLENDE AUTOMATISCH AB, WENN INNERHALB VON 30 SEKUNDEN KEIN PROGRAMM GESTARTET WIRD.**

**Zusatzfunktionen und Display – Beschreibung**

<p><b>SALZANZEIGE</b> Wenn sie (nach Programmablauf) aufleuchtet, muss Spezzialsalz nachgefüllt werden.</p>		<p><b>KLARSPÜLERANZEIGE</b> Wenn sie (nach Programmablauf) aufleuchtet, muss der Klarspüleradditiv aufgefüllt werden.</p>
---	--	---

Programmübersicht					Reinigerfach		Verbrauch			Trocken-Phase
P	Programme	Verfügbare Zusatzfunktionen	Beladungsempfehlungen	C	D	Liter	kWh	Minuten <sup>1)</sup>		
1	<b>Vorspülen</b> <b>kalt</b>	Startvorwahl	Geschirr, das später gespült werden soll.	—	—	4,0	0,03	14	NEIN	
2	<b>Täglich schnell</b> <b>60 °C</b>	Startvorwahl	Normal verschmutztes Geschirr.	X	X	10,0	1,30	80	Voll	
3	<b>Bio Normal<sup>2)</sup></b> <b>50 °C</b>	Startvorwahl	Normal verschmutztes Geschirr. Das Standardprogramm nutzt Energie und Wasser am effizientesten.	X	X	12,0	1,02	170	Voll	
4	<b>Intensiv</b> <b>70 °C</b>	Startvorwahl	Stark verschmutztes Geschirr, besonders Töpfe und Pfannen.	X	X	14,0	1,60	145	Voll	
5	<b>Halbe Beladung</b> <b>50 °C</b>	Startvorwahl	Leicht oder normal verschmutztes Geschirr, bei der Hälfte der normalen Beladung.	X	X	7,5	1,00	80	Voll	

1) Die Programmdaten sind Labormesswerte gemäß Norm EN 50242, bei normalen Bedingungen (ohne Zusatzfunktionen). Sie können sich abhängig von den Bedingungen ändern, z. B. Wasserzulauf, Beladung usw.  
 2) Energie-Label Programm gemäß EN 50242. - Hinwels für Prüfinstitute: Wenden Sie sich bitte bezüglich detaillierter Informationen über die Bedingungen der EN-Vergleichsprüfung und abweichender Prüfungen an folgende Adresse: „nk\_customer@whirlpool.com“.  
 \* Energieverbrauch: eingeschaltet: 0,5 W / ausgeschaltet: 0,5 W.

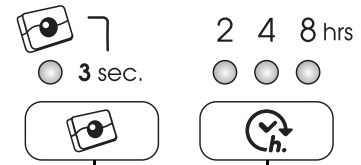

**EINSTELLUNG FÜR TABS**  
Diese Einstellung erlaubt, die Spüleistung je nach verwendetem Reinigertyp zu optimieren. Drücken Sie die Taste „Tabs“ 3 Sekunden lang (bis die Kontrolllampe aufleuchtet), wenn Sie Kombireiniger in Tab-Form benutzen (Klarspüler, Salz und Spülmittel in Einem). Bei Verwendung von Pulver- oder Flüssigreiniger muss die Tab-Kontrolllampe auf der Bedienblende ausgeschaltet sein.

**STARTVORWAHL-TASTE**  
Der Start des Spülzyklus kann um 2, 4 oder 8 Stunden verzögert werden. Drücken Sie dann die Start-Taste. Der Geschirrspüler startet nach der eingestellten Zeit.

5019 400 00146

Für optimale Spülergebnisse muss die Wasserhärte wie folgt eingestellt werden:

# Erster Gebrauch

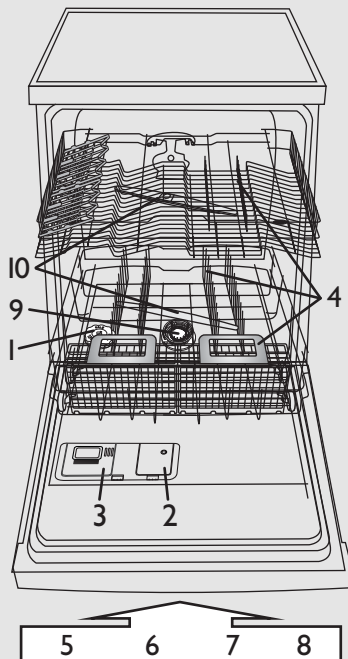

- 1 – Regeneriersalzbehälter
- 2 – Klarspülerspender
- 3 – Reinigerspender
- 4 – Körbe
- 5, 6, 7, 8 – verfügbare Funktionen an der Bedienblende
- 9 – Filter
- 10 – Sprüharme

Die Wasserhärte sollte nur vor dem ersten Spülgang oder wenn sich die Wasserhärte geändert hat eingestellt werden

**i** Die Wasserhärte ist werkseitig auf mittelhart (Stufe 4) eingestellt.

**!** Bei Verwendung von Kombireinigern mit Salzfunktion muss zusätzlich Regeneriersalz eingefüllt werden, da die Salzfunktion dieser Produkte für Hartwasser nicht ausreicht.

**!** Beim ersten Gebrauch muss der Salzbehälter unabhängig von der Wasserhärte gefüllt werden (siehe die Beschreibung in Schritt 1, „Tägliche Kontrollen“).

- Die Tasten **Programme** und **ABBRUCH/Aus** mindestens 3 Sekunden lang drücken.
- Die LED-Anzeigen der Programme zeigen die eingestellte Wasserhärte an.
- Die Taste **Programme** drücken, um den Einstellwert zu erhöhen (nach Erreichen der Stufe 7 wird beim nächsten Tastendruck wieder Stufe 1 eingestellt).
- 30 Sekunden warten (die Bedienblende schaltet sich aus) oder die Taste **START/Fortsetzen** drücken, um die Einstellung zu speichern.

1. Bitte erkundigen Sie sich bei Ihrem örtlichen Wasserwerk nach der Wasserhärte...				2. ...diesen Wert in den Geschirrspüler eingeben			Tipps zur Verwendung von Reinigern	
Deutscher Härtegrad °dH	Französischer Härtegrad °fH	Englischer Härtegrad °eH	Wasserhärtestufe	3 erste PROGRAMM-LEDs leuchten auf dem Bedienfeld (siehe Programmtabelle) P1 P2 P3			Gel oder Pulver (Klarspülmittel und Salz)	Tabs
0 - 5	0 - 9	0 - 6,3	Weich 1	●	○	○	Weiter mit Schritt 1 (siehe „Tägliche Kontrollen“)	Bei HARTEM Wasser muss zusätzlich Salz nachgefüllt werden (weiter mit Schritt 1 „Tägliche Kontrollen“)
6 - 10	10 - 18	7 - 12,6	Mittel 2	○	●	○		
11 - 15	19 - 27	13,3 - 18,9	Durchschnittlich 3	●	●	○		
16 - 21	28 - 37	19,6 - 25,9	Mittelhart 4	○	○	●		
22 - 28	38 - 50	26,6 - 35	Hart 5	●	○	●		
29 - 35	51 - 63	35,7 - 44,1	Sehr hart 6	○	●	●		
36 - 50	64 - 90	44,8 - 62,4	Extrem hart 7	●	●	●		

## Auffüllen des Regeneriersalzbehälters – Löst Kalkablagerungen auf (nicht erforderlich, wenn die Wasserhärtestufe auf „weich“ gesetzt ist!)

## Tägliche Kontrollen

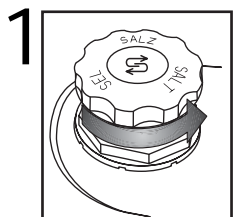

1 Unterkorb verschieben und Verschluss aufschrauben.

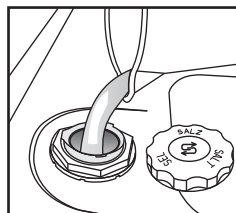

Den Regeneriersalzbehälter nur vor dem ersten Spülgang mit Wasser füllen.

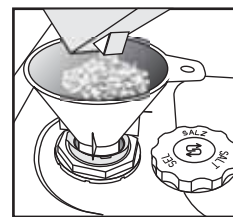

Regeneriersalz nachfüllen (niemals Reiniger!) min. 0,8 kg / max. 1 kg

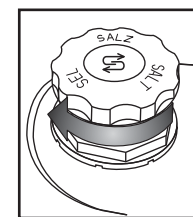

Deckel aufschrauben. Salzreste am Deckel müssen entfernt werden. Unterkorb nach hinten schieben.

**!** Nach dem Einfüllen von Salz sofort ein Spülprogramm starten (Programm „Vorspülen“ reicht nicht aus). Übergelaufene Salzlösung bzw. Salzkörner können zu Korrosion/Lochfraß führen und den Edelstahlbehälter beschädigen. Für Reklamationen in diesem Zusammenhang, kann von uns keine Garantieleistung übernommen werden.

**i** Es kann einige Spülvorgänge dauern, bis die Salzanzeige auf der Bedienblende erlischt. Bei weichem Wasser muss kein Regeneriersalz eingefüllt werden.

### Salzanzeige auf der Bedienblende

**S** Die Salzanzeige leuchtet, wenn SALZ NACHGEFÜLLT WERDEN MUSS.

## Klarspüler nachfüllen (entfällt bei Tabs). Klarspülmitteldosiermenge einstellen

## Tägliche Kontrollen

**2**

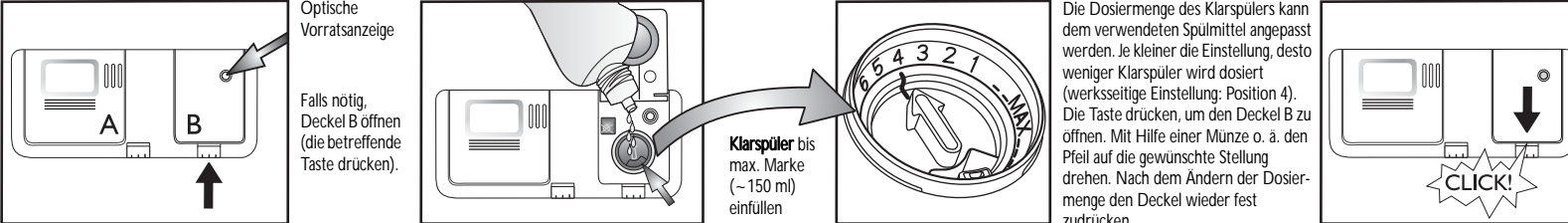



Optische Vorratsanzeige

Falls nötig, Deckel B öffnen (die betreffende Taste drücken).

Klarspüler bis max. Marke (~150 ml) einfüllen

Die Dosiermenge des Klarspülers kann dem verwendeten Spülmittel angepasst werden. Je kleiner die Einstellung, desto weniger Klarspüler wird dosiert (werksseitige Einstellung: Position 4). Die Taste drücken, um den Deckel B zu öffnen. Mit Hilfe einer Münze o. ä. den Pfeil auf die gewünschte Stellung drehen. Nach dem Ändern der Dosiermenge den Deckel wieder fest zudrücken.

CLICK!

<p><b>i</b> Klarspüleranzeige kontrollieren, um den Füllstand im Dosierer zu prüfen.</p>	<p><b>Klarspüleranzeige auf der Bedienblende</b></p> <p> Die Kontrolllampe leuchtet auf, wenn KLARSPÜLER NACHGEFÜLLT WERDEN MUSS.</p>	<p><b>Klarspüleranzeige auf dem Dosierer</b></p> <p> Dunkel: OK.  Hell: NACHFÜLLEN NÖTIG</p>
<p><b>!</b> Nur Klarspüler für Haushaltsgeschirrspülmaschinen verwenden. Verschütteten Klarspüler <b>sofort</b> abwischen. Sonst erhöhte Schaumbildung, die zu Fehlfunktionen des Gerätes führen kann.</p>		
<p><b>i</b> Bei Schlieren: Dosierung verringern und dazu eine niedrigere Stufe (1-3) mit dem Pfeil einstellen. Geschirr ist nicht perfekt trocken: Dosierung erhöhen und eine höhere Stufe (5-6) mit dem Pfeil einstellen. Kunststoffteile trocknen schlechter ab, dies wird durch eine höhere Einstellung des Klarspülmittels nicht verbessert.</p>		
<p><b>i</b> Reiniger mit Klarspülfunktion können nur bei Programmen mit längerer Dauer ihre Wirkung entfalten. Bei Kurzprogrammen kann es zu Rückständen des Reinigers kommen (ggf. Pulverreiniger verwenden). Reiniger mit Klarspülfunktion neigen zu erhöhter Schaumbildung.</p>		

## Reiniger einfüllen – Nur vom Hersteller empfohlene Reiniger für Haushaltsgeschirrspülmaschinen verwenden

## Täglicher Gebrauch

Den Deckel A öffnen (die betreffende Taste drücken).

Spülmittel nachfüllen: **Tabts / Pulver / Flüssigreiniger** in die große Kammer. Bitte beachten Sie die Sicherheitshinweise des Spülmittelherstellers.

Den Deckel durch Drücken der Spezialrippen schließen.

**3**

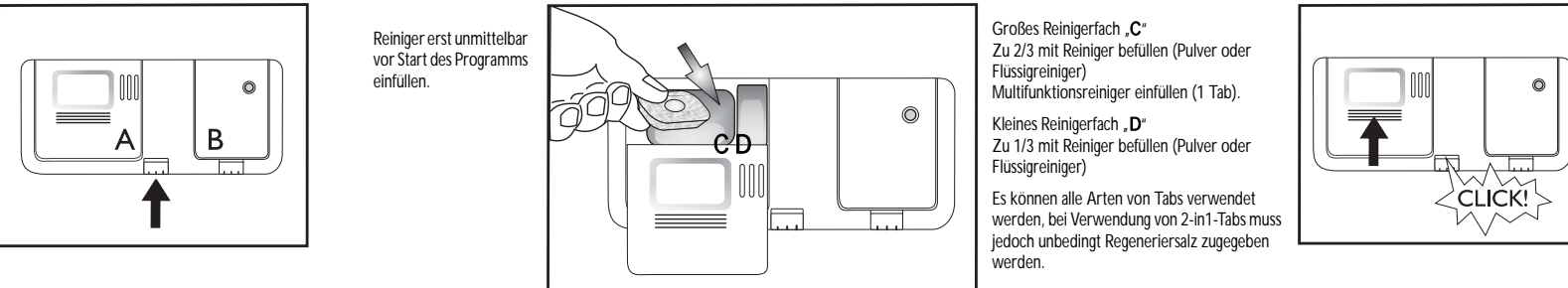

Reiniger erst unmittelbar vor Start des Programms einfüllen.

Großes Reinigerfach „C“  
Zu 2/3 mit Reiniger befüllen (Pulver oder Flüssigreiniger)  
Multifunktionsreiniger einfüllen (1 Tab).

Kleines Reinigerfach „D“  
Zu 1/3 mit Reiniger befüllen (Pulver oder Flüssigreiniger)

Es können alle Arten von Tabs verwendet werden, bei Verwendung von 2-in-1-Tabs muss jedoch unbedingt Regeneriersalz zugegeben werden.

CLICK!

## OBERKORB

## Körbe beladen

**4** **A - 2 Klappbare Halter:** Heruntergeklappt für Becher und lange Besteckteile/langstielige Gläser.

A - GESCHLOSSEN

A - OFFEN

ÖFFNEN A:

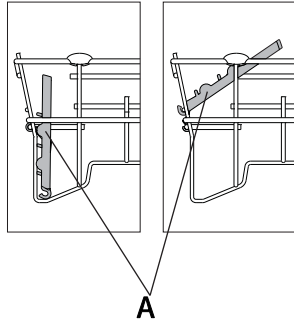

Die Lasche im Uhrzeigersinn drehen und am Korb einhaken

**B - Besteckkorb:** Im Oberkorb einsetzbar bei Funktion „Halbe Beladung“. Der **Einsatz (F)** sollte herausgenommen werden.

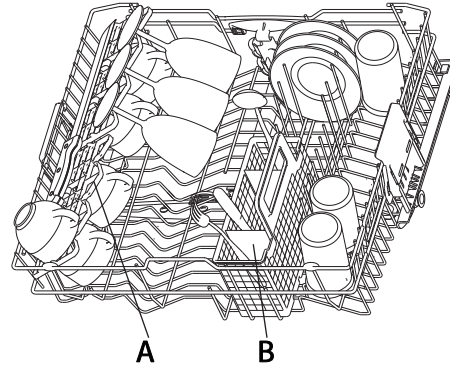

**Höhenverstellung des Oberkorbs:**

Der Oberkorb kann angehoben werden, um mehr Platz im Unterkorb zu schaffen, oder abgesenkt werden, um langstielige Gläser einzusortieren.

- Die beiden Korbgriffe (C) nach außen ziehen (sie müssen sich auf gleicher Höhe befinden). Oberkorb anheben oder absenken.

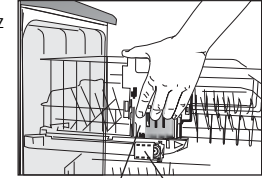

C D

**Herausnehmen des Oberkorbs:**

Der Oberkorb kann herausgenommen werden, um sperrige Gegenstände in den Unterkorb einzusortieren.

- Die beiden Halter (D) öffnen, um den Oberkorb zu entfernen (beim Betrieb mit Oberkorb müssen die Halter immer geschlossen sein).

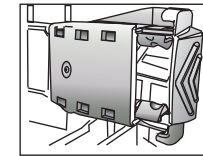

D - GESCHLOSSEN

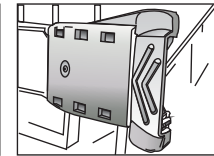

D - OFFEN

## UNTERKORB

**E - Besteckkorb:**

**F - Einsatz:** Das getrennt einsortierte Besteck kann besser gereinigt werden.

**G - Senkrechte Tellerhalterungen:** Sie sind herunterklappbar, um Töpfe einstellen zu können.

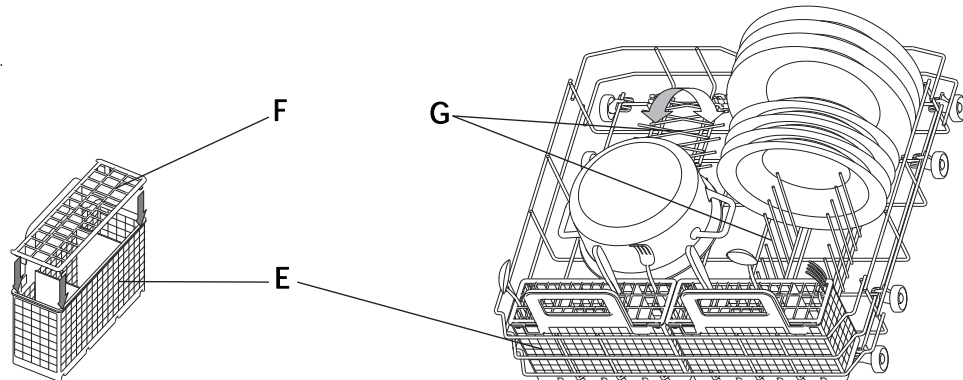

**5**



Geschirr und Besteck muss immer so angeordnet werden, dass sich die Sprüharme frei drehen lassen und sich kein Wasser in den Hohlräumen sammeln kann. Nur spülmaschinenfestes Geschirr verwenden. Nicht in den Geschirrspüler gehören: Holzteile, Aluminiumteile, Zinngeschirr, Silberbesteck und unglasiertes Geschirr mit Dekor. Das Geschirr (z. B. Teller, Schüsseln, Töpfe) muss derart in die Körbe gestellt werden, dass sich kein Wasser darin sammeln kann!

**Einschalten des Geräts.** Eine beliebige Taste außer ABBRUCH/AUS drücken, um die Bedienblende einzuschalten und das gewünschte Spülprogramm zu wählen.

DE -4-

## Programm wählen

6

### Programmübersicht

Die Höchstzahl der Programme wird im Kapitel „Programmwahltafel“ erläutert. Die entsprechenden Programme Ihres Gerätes können Sie am Bedienfeld wählen (Seite 1).



Wählen Sie das Programm aus der beiliegenden Programmübersicht aus (Seite 1).  
Die Programmdauer hängt von den Raumbedingungen wie Temperatur, Luftdruck usw. ab.

## Programmablauf

7

Geschirrspülertür schließen und Wasserhahn öffnen.

### Um das Programm zu unterbrechen (z.B. wenn Sie Geschirr nachträglich laden möchten):

- Die Tür vorsichtig öffnen (das Programm hält an) und das Geschirr laden, (**Vorsicht: Dampfaustritt!**).
- Zum Neustart die Taste **START** drücken und die Tür innerhalb von 3 Sekunden schließen (das Programm startet wieder an dem Punkt, an dem es unterbrochen worden ist).

### Zum Löschen des laufenden Programms:

- Die Tür öffnen, die Taste **LÖSCHEN/AUS** drücken und die Tür wieder schließen.
- (Wasser läuft 1 Minute lang ab, dann schaltet sich das Gerät ab).

### Änderung eines laufenden Programms:

- Die Tür öffnen, die Taste **LÖSCHEN/AUS** drücken, um das laufende Programm zu löschen, und die Tür wieder schließen.
- (Wasser läuft 1 Minute lang ab, dann schaltet sich das Gerät ab).
- Die Tür öffnen und eine beliebige Taste außer **LÖSCHEN/AUS** drücken, um das Gerät einzuschalten.
- Ein neues Programm wählen.
- Die Taste **START** drücken und die Tür innerhalb von 3 Sekunden schließen

## Ausschalten des Geräts. Alles in Ordnung...

8

Nach Programmende schaltet das Gerät automatisch auf **Standby**. Alle Kontrolllampen erlöschen.

Vorsicht beim Öffnen der Tür: Dampfaustritt.

Beim Entladen des Geräts mit dem Unterkorb beginnen, um zu vermeiden, dass Restwasser auf das untere Geschirr tropft.



Zum Erzielen noch besserer Trockenresultate vor dem Ausräumen des Geschirrs die Tür leicht geöffnet lassen, es trocknet dann schneller. Die Unterseite der Küchenarbeitsplatte muss geschützt sein (siehe Installationsanleitung).

## Wartung und Pflege

9

**Siebe**  
Prüfen und ggf. reinigen

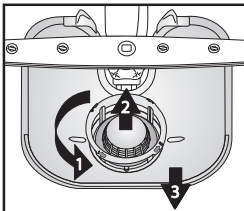

Siebzylinder (1) abschrauben (2) und zusammen mit dem Feinsieb (3) herausnehmen...

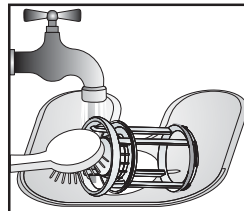

Sieb unter fließendem Wasser ausspülen...

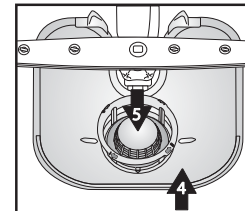

Einsetzen

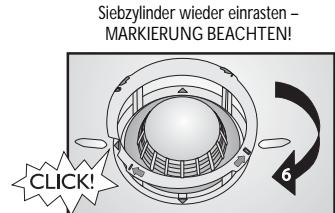

Siebzylinder wieder einrasten –  
MARKIERUNG BEACHTEN!

## Kleinere Störungen selbst beheben...

10

**Sprüharme**  
Verstopfungen/  
Ablagerungen  
entfernen.

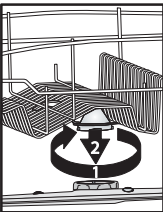

Oberen Sprüharm abschrauben und herausnehmen...

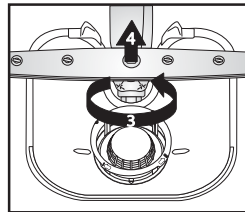

Unteren Sprüharm abschrauben und herausnehmen...

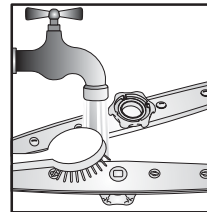

Sprühdüsen unter fließendem Wasser ausspülen (ggf. Zahnstocher verwenden)...

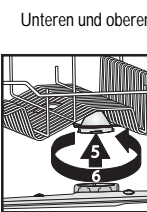

Unteren und oberen Sprüharm einsetzen und gut festziehen.

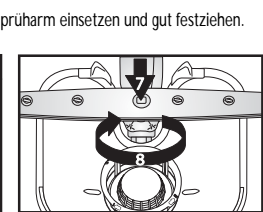



Sollte Ihr Gerät nicht ordnungsgemäß funktionieren, dann überprüfen Sie bitte zuerst die folgenden Punkte, bevor Sie den Kundendienst rufen. Die meisten Störungen können durch eine der folgenden Maßnahmen behoben und das Gerät wieder betriebsbereit gemacht werden.

Das Gerät...	Mögliche Ursache...	Lösungen...
...läuft nicht an/startet nicht	<ul style="list-style-type: none"> <li>- Das Gerät muss eingeschaltet sein.</li> <li>- Die Geschirrspülertür lässt sich nicht schließen.</li> <li>- „Startzeitvorwahl“ ist aktiviert.</li> </ul>	<ul style="list-style-type: none"> <li>- Die Sicherung im Haushalt prüfen, wenn kein Strom vorhanden ist.</li> <li>- Prüfen, ob die Tür fest geschlossen ist.</li> <li>- Prüfen, ob die Zusatzfunktion „Startzeitvorwahl“ gewählt wurde. Falls ja, startet das Gerät erst nach Ablauf der Verzögerungszeit. Startzeitvorwahl ggf. auf „0“ setzen (Gerät zurücksetzen).</li> </ul>
...Die Kontrolllampe ABBRUCH/Aus blinkt 6-mal	<ul style="list-style-type: none"> <li>- Wasserhahn zu.</li> <li>- Wasserzulaufschlauch geknickt oder Zulaufsieb verstopft.</li> <li>- Niedriger Wasserdruck</li> </ul>	<ul style="list-style-type: none"> <li>- Wasserhahn öffnen.</li> <li>- Der Wasserzulaufschlauch darf nicht geknickt und das Zulaufsieb am Wasserhahn muss sauber sein.</li> <li>- Der Wasserhahn muss während des Wassereinflaßes ganz aufgedreht sein (Mindestförderung: 0,5 Liter pro Minute).</li> </ul>
...Die Kontrolllampe ABBRUCH/Aus blinkt 6-mal und das Spülprogramm endet vorzeitig (Geschirr ist schmutzig und nass)	<ul style="list-style-type: none"> <li>- Siebe verstopft oder schmutzig.</li> <li>- Unzureichende Wassermenge im Geschirrspüler.</li> <li>- Ablaufschlauch falsch montiert.</li> <li>- Große Schaumbildung im Inneren.</li> </ul>	<ul style="list-style-type: none"> <li>- Das Siebssystem darf nicht verschmutzt/verstopft sein.</li> <li>- Hohle Gegenstände (z. B. Schüsseln, Becher, Tassen) müssen mit der Öffnung nach unten in den Korb einsortiert werden.</li> <li>- Der Ablaufschlauch muss korrekt montiert werden (bei hoch stehenden Geräten min. 200-400 mm unterhalb der Geräteunterkante montieren) – siehe Montageanleitung.</li> <li>- Ohne Spülmittel wiederholen oder warten, bis sich der Schaum gesetzt hat.</li> </ul>
...Die Kontrolllampe ABBRUCH/Aus blinkt 8-mal	<ul style="list-style-type: none"> <li>- Siebe verschmutzt.</li> <li>- Ablaufschlauch geknickt.</li> <li>- Ablaufschlauchanschluss am Siphon blockiert.</li> </ul>	<ul style="list-style-type: none"> <li>- Siebe reinigen.</li> <li>- Der Ablaufschlauch muss knickfrei verlegt sein.</li> <li>- Die Schließscheibe des Ablaufschlauchanschlusses muss entfernt werden.</li> </ul>
<p><b>Nach den durchgeführten Behebungsmaßnahmen muss die Fehlermeldung zurückgesetzt werden. In den meisten Fällen ist die Störung damit behoben.</b></p> <p><b>RESET:</b></p> <ul style="list-style-type: none"> <li>➔ Die Taste <b>ABBRUCH/Aus</b> drücken.</li> <li>➔ Tür schließen.</li> <li>➔ Wasser wird automatisch bis zu 1 Minute lang abgepumpt.</li> <li>➔ Das Gerät kann jetzt wieder in Betrieb genommen werden.</li> </ul>		
Geschirr und Besteck...	Mögliche Ursache...	Lösungen...
...ist nicht sauber/hat Speisereste	<ul style="list-style-type: none"> <li>- Geschirr steht zu eng (falsches Einsortieren hohler Gegenstände in den Korb).</li> <li>- Zu wenig Reiniger; Reiniger zu alt oder schlecht gelagert.</li> <li>- Temperatur nicht hoch genug für stark verschmutztes Geschirr.</li> <li>- Häufiger Einsatz von Bio Normal 50 °C.</li> <li>- Sprüharme verstopft, Siebe schmutzig oder falsch eingebaut.</li> <li>- Die Sprüharme werden durch Geschirr- oder Besteckteile behindert.</li> </ul>	<ul style="list-style-type: none"> <li>- Geschirr so einordnen, dass es sich nicht berührt. Hohle Gegenstände (z. B. Schüsseln, Becher, Tassen) müssen mit der Öffnung nach unten in den Korb einsortiert werden.</li> <li>- Ggf. mehr Reiniger benutzen, Herstellerangaben beachten. Reiniger immer trocken und nicht über längere Zeit lagern.</li> <li>- Bei stärker verschmutztem Geschirr sollte ein Programm mit höherer Temperatur gewählt werden (siehe Programmübersicht – Seite 1).</li> <li>- Bei häufiger Benutzung des Programms Bio Normal 50 °C sollte zwischendurch das Intensiv 70 °C Programm benutzt werden.</li> <li>- Sprüharme dürfen nicht verstopft sein, das Siebssystem darf nicht verschmutzt und muss korrekt montiert sein (siehe Seite 5, „Wartung und Pflege“).</li> <li>- Die Sprüharme müssen sich frei drehen und dürfen nicht durch Geschirrtteile behindert werden.</li> <li>- Sicherstellen, dass der Oberkorb fest an der Rückwand eingerastet ist. Im Zweifelsfall den Korb gegen die Wand drücken.</li> </ul>

Geschirr und Besteck...	Mögliche Ursache...	Lösungen...
<b>...Regeneriersalzanzeige leuchtet</b>	- Tabs für weiches Wasser verwenden.	- Falls diese Zusatzfunktion nicht verfügbar ist, ist es normal, dass die Regeneriersalzanzeige leuchtet.
<b>...weist Beläge auf: Rückstände von Regeneriersalz</b>	- Wasser zu hart.	- In Gebieten mit sehr hartem Wasser muss mehr Regeneriersalz verwendet werden (siehe Seite 2, „Wasserhärte einstellen“).
	- Salzbehälterdeckel offen.	- Salzbehälterdeckel fest verschließen.
	- Nicht genug Klarspüler.	- Eventuell bei Verwendung von Kombireiniger zusätzlich Klarspüler verwenden.
<b>...ist nicht trocken</b>	- Plastikbehälter trocknen schlecht.	- Synthetische Materialien trocknen schlecht; am Spülgangende noch feuchte Gegenstände trocken reiben.
	- Das gereinigte Geschirr wird nach Spülgangende längere Zeit im Geschirrspüler gelassen (z. B. bei Verwendung der „Startvorwahl“).	- In dieser Situation sind Wassertropfen auf dem Geschirr und an den Seitenteilen des Geschirrspülers normal. Tür 5 Minuten offen stehen lassen, bevor das Geschirr ausgeräumt wird.
	- Falsche Anordnung hohler Gegenstände im Korb.	- Geschirrtteile schräg positionieren, damit kein Restwasser in Vertiefungen zurückbleibt.
	- Falsch dosierter Klarspüler.	- Klarspülerdosierung erhöhen (siehe Seite 3, Abschnitt „Klarspüler nachfüllen“).
<b>...haben verfärbte Kunststoffteile</b>	- Tomaten-/Karottensaft	- Durch Tomatensauce kann es beispielsweise zu Verfärbungen an Kunststoffteilen kommen. Es sollte Pulverreiniger verwendet werden, dieser lässt sich höher dosieren und verbessert die Bleichwirkung. Ebenso sollten Programme mit höheren Temperaturen benutzt werden.
<b>...trübe Gläser usw.</b>	- Geschirr ist nicht spülmaschinenfest (Porzellan).	- Nur spülmaschinenfestes Geschirr verwenden.
<b>...entfernbare Rückstände auf Gläsern</b>	- Programm nicht für Gläser geeignet.	- Geschirr so einsortieren, dass es sich nicht berührt. Glasteile getrennt voneinander einsortieren. Ein für Glas geeignetes Programm verwenden.
<b>...matte Gläser</b>	- Gläser (oder Porzellan) nicht spülmaschinenfest.	- Bestimmte Glasteile sind nicht spülmaschinenfest.
<b>...nicht entfernbare Rückstände auf Gläsern</b>	- Regenbogeneffekt.	- Diese Erscheinung ist unumkehrbar. Sie können in Zukunft folgendes dagegen tun: - Enthärter anders dosieren. - Vorsicht – entsprechend Herstellerangabe dosieren. - Bei Verwendung von Kombireiniger Dosierangaben des Herstellers berücksichtigen.
<b>...Teetassen verbleiben mit dunklen Höfen nach Reinigung im Geschirrspüler</b>	- Nicht bekannt.	- Diese Erscheinung ist leider unvermeidlich. Teein verursacht permanente Farbveränderungen.
<b>...Rostflecken</b>	- Vorspülprogramm nicht verwendet.	- Durch salz- und saurehaltige Speiserückstände kann es selbst bei rostfreiem Besteck zu Rostflecken kommen. Benutzen Sie daher immer erst das Programm Vorspülen, wenn Ihr Geschirr erst später gespült werden soll.
<b>...andere Flecken</b>	- Klarspülerdosierung zu niedrig.	- Bei Flecken Klarspülerdosierung erhöhen (siehe Seite 3, „Klarspüler nachfüllen“). - Bei Verwendung von Kombireiniger zusätzlich Klarspüler verwenden.
<b>...Schlieren/Streifen</b>	- Klarspülerdosierung zu hoch.	- Bei Schlieren/Streifen Klarspülerdosierung reduzieren (siehe Seite 3, „Klarspüler nachfüllen“). - Bei Verwendung von Kombireinigern mit integrierter Klarspülfunktion keinen zusätzlichen Klarspüler verwenden.
<b>...Schaumbildung</b>	- Fehldosierung von Reiniger/Klarspüler.	- Nur soviel Reiniger/Klarspüler verwenden wie nötig, da sich sonst erhöht Schaum bilden kann.

Sollte die Störung nach o. g. Kontrollen weiterhin bestehen oder erneut auftreten, Gerät ausschalten, Netzstecker ziehen und Wasserhahn schließen. Setzen Sie sich bitte mit Ihrer Kundendienststelle in Verbindung (siehe hierzu auch Garantieleaft). Bitte halten Sie für den Anruf bei Ihrer Kundendienststelle folgende Angaben bereit:

- Beschreibung der Störung,
- Gerätetyp und Modell
- Die Service-Nummer, d. h. die Zahl auf dem Kundendienst-Aufkleber an der rechten Kante der Türinnenseite:



## Hinweise und Ratschläge

### 1. Verpackung

Das Verpackungsmaterial ist zu 100 % wiederverwertbar und trägt das Recycling-Symbol .

### 2. Auspacken und kontrollieren

Nach dem Auspacken sicherstellen, dass das Gerät keine Transportschäden aufweist und die Tür richtig schließt. Im Zweifelsfall wenden Sie sich bitte an einen qualifizierten Techniker oder Ihren Händler.

### 3. Vor dem ersten Gebrauch

- Das Gerät kann bei Umgebungstemperaturen zwischen 5 °C und 45 °C betrieben werden.
- Ihr Geschirrspüler wurde beim Hersteller auf einwandfreie Funktion überprüft. Dabei können einige Wassertropfen/-flecken zurückbleiben. Diese verschwinden nach dem ersten Spülgang.

### 4. Energie und Wasser sparen

- Geschirr nicht unter fließendem Wasser vorspülen.
- Geschirrspüler vor dem Einsatz stets vollständig befüllen oder Programm „Halbe Beladung“ wählen.
- Wenn umweltschonende Energiequellen, wie z. B. Solarheizungen, Wärmepumpen oder Fernwärme zur Verfügung stehen, sollte der Warmwasseranschluss bis maximal 60 °C genutzt werden. Sicherstellen, dass der Zulaufschlauch geeignet ist („70 °C Max“ oder „90 °C Max“).
- Wenn Bio Normal und Niedertemperaturprogramme regelmäßig eingesetzt werden, einmal pro Monat eine Hochtemperaturprogramm laufen lassen.

### 5. Kindersicherheit

- Das Verpackungsmaterial außerhalb der Reichweite von Kindern aufbewahren.
- Kinder dürfen nicht mit dem oder im Geschirrspüler spielen.
- Reiniger, Klarspüler und Regeneriersalz außerhalb der Reichweite von Kindern aufbewahren.

### 6. Sicherheitshinweise

- Das Gerät darf von Personen (einschließlich Kindern) mit herabgesetzten physischen oder geistigen Fähigkeiten nur unter Aufsicht durch eine für den sicheren Gebrauch des Gerätes verantwortliche Person benutzt werden.
- Das Gerät nicht im Freien betreiben.
- Keine brennbaren Materialien in der Nähe der Maschine lagern.
- Das Wasser in der Geschirrspülmaschine ist kein Trinkwasser.
- Kein Lösungsmittel in den Spülraum geben: **Explosionsgefahr!**
- Vorsicht bei geöffneter Tür: **Stolpergefahr!**
- Geöffnete Tür nur mit ausgefahrenem Geschirrkorb (und Geschirr) belasten. Nicht als Arbeitsplatte oder Sitzgelegenheit benutzen, nicht darauf stellen.
- Spitze/scharfe Gegenstände, an denen man sich verletzen kann (z. B. Messer), sollten mit der Spitze/Schneide nach unten in den Besteckkorb einsortiert werden. Lange Gegenstände in den Oberkorb und immer mit der Spitze zur Rückseite legen.

Durch unsachgemäßen Gebrauch des Gerätes verursachte Störungen fallen nicht unter die Garantieleistungen.

Technische Änderungen vorbehalten.

- Vor jeder Reinigungs- und Wartungsarbeit den Netzstecker ziehen und den Wasserhahn schließen; ebenso im Falle einer Störung.
- Reparaturen und technische Änderungen dürfen nur durch einen Fachmann ausgeführt werden

### 7. Frostsicherheit

Steht das Gerät in einem frostgefährdeten Raum, so muss es vollständig von Wasser entleert werden. Wasserhahn schließen, Zu- und Ablaufschlauch lösen und das gesamte Wasser abpumpen. Darauf achten, dass sich mindestens 1 kg gelöstes Regeneriersalz im Salzbehälter befindet; dies stellt einen wirksamen Geräteschutz vor Temperaturen bis zu -20 °C dar. Beim Programmneustart wird möglicherweise eine Fehlermeldung angezeigt (siehe Seite 6).

**ABBRUCH/Aus** Die Anzeige blinkt 6-mal – Das Gerät muss mindestens 24 Stunden lang bei einer Umgebungstemperatur von min. 5 °C stehen bleiben.

Nach diesen Maßnahmen zur Fehlerabstellung muss ein RESET durchgeführt werden (siehe Abschnitt „Was tun, wenn...“).

### 8. Entsorgung

- Das Gerät wurde aus wiederverwendbaren Materialien hergestellt. Bei einer späteren Verschrottung muss das Gerät gemäß den örtlichen Vorschriften entsorgt werden. Das Gerät durch Durchtrennen des Netzkabels unbrauchbar machen. Um Gefahrensituationen (z. B. Erstickungsgefahr) für Kinder auszuschließen, Türschloss so zerstören, dass die Tür nicht mehr schließt.
- In Übereinstimmung mit den Anforderungen der Europäischen Richtlinie 2002/96/EG über Elektro- und Elektronik-Altgeräte (WEEE) ist vorliegendes Gerät mit einer Markierung versehen. Sie leisten einen positiven Beitrag für den Schutz der Umwelt und die Gesundheit der Menschen, wenn Sie dieses Gerät einer gesonderten Abfallsammlung zuführen. Die

Entsorgung des Gerätes als normaler Hausmüll kann schwerwiegende Umweltschäden nach sich ziehen. Das Symbol  auf dem Produkt oder den Begleitdokumenten zeigt an, dass dieses Gerät nicht als Hausmüll behandelt werden darf,

sondern einer zuständigen Sammelstelle für die Wiederverwertung von elektrischen und elektronischen Geräten übergeben werden muss. Die Entsorgung des Gerätes muss gemäß den lokalen Umweltvorschriften zur Abfallbeseitigung erfolgen. Ausführliche Einzelheiten über Behandlung, Wiederverwendung und Recycling dieses Produkts erhalten Sie bei den zuständigen Behörden, den Sammelstellen für elektrische und elektronische Geräte oder Ihrem Händler, bei dem Sie dieses Produkt gekauft haben.

### EC-Konformitätserklärung

Bei Entwicklung, Herstellung und Verkauf dieses Geräts wurden folgende Richtlinien eingehalten:

 2006/95/EG, 89/336/EG, 93/68/EG und 2002/95/EG (RoHS-Richtlinie).

**Beladungskapazität:** 12 Maßgedecke.