



# Rowenta®

PRO PRECISION



[www.rowenta.com](http://www.rowenta.com)

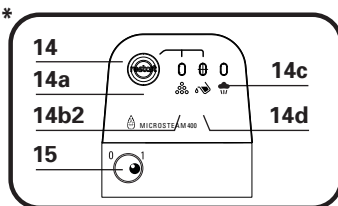
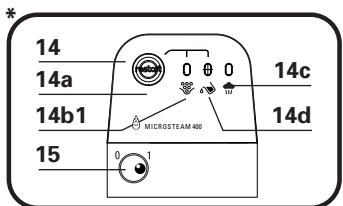
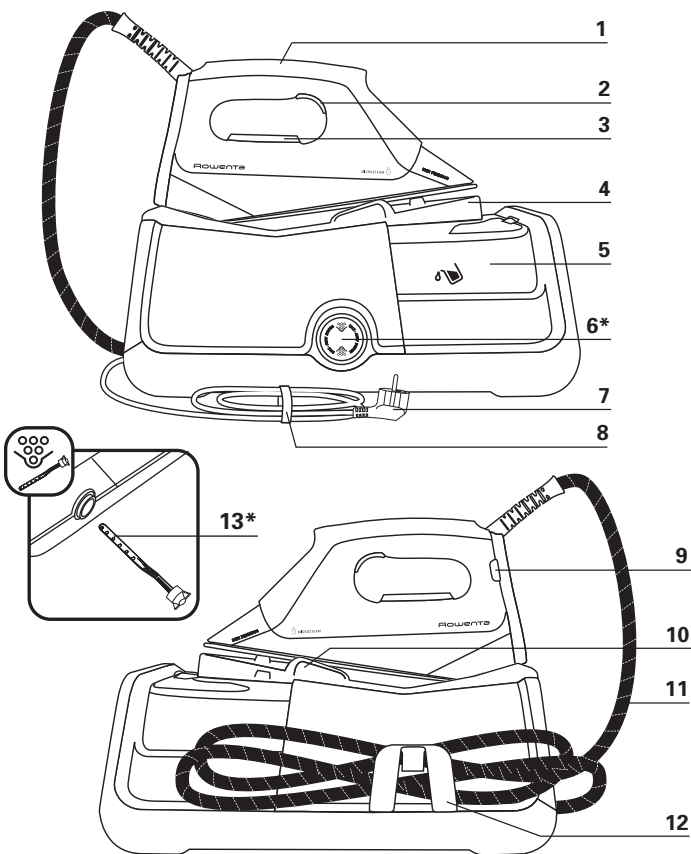

\* depending on model - je nach Modell - afhankelijk van model - secondo il modello  
 según modelo - consoante o modelo - ανάλογα με το μοντέλο - modele göre

**PREPARATION**

PREPARATION • VORBEREITUNG • VOORBEREIDING • PREPARAZIONE  
 PREPARACIÓN • UTILIZAÇÃO • ΠΡΟΕΤΟΙΜΑΣΙΑ • HAZIRLAMA



fig.1

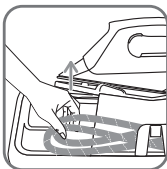

fig.2

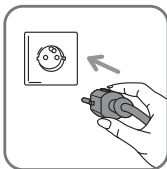

fig.3

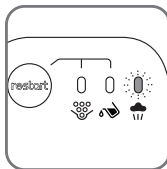

fig.4

**USE**

UTILISATION • GEBRAUCH • GEBRUIK • UTILIZZO  
 UTILIZACIÓN • UTILIZAÇÃO • ΧΡΗΣΗ • KULLANIM

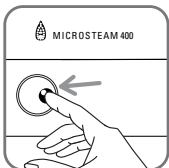

fig.4 bis

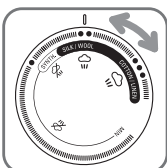

fig.5



fig.6



fig.7

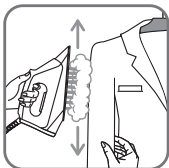

fig.8

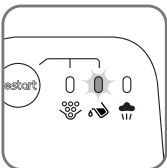

fig.9

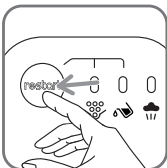

fig.10

**MAINTENANCE**

ENTRETIEN • INSTANDHALTUNG • ONDERHOUD • MANUTENZIONE •  
 MANTENIMIENTO • MANUTENÇÃO • ΣΥΝΤΗΡΗΣΗ • BAKIM

Models fitted with the scale collector • Modèles équipés du collecteur de tartre • Mit einem Kalksammelr ausgestattet Modelle • Modellen met kalkopvangsysteem • Modelli dotati del raccogli calcare • Modelos equipados con colector de cal • Modelos equipados com colector de calcário • Μοντέλα που διαθέτουν συλλέκτη αλάτων • Kireç kolektörü (toplayıcı) donanımlı olan modeller

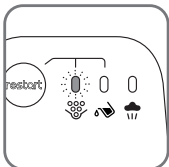

fig.11

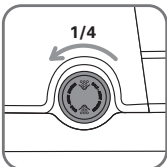

fig.12

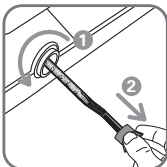

fig.13

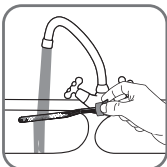

fig.14

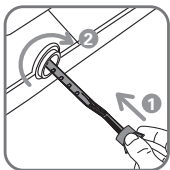

fig.15

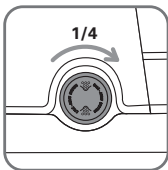

fig.16

Models not fitted with the scale collector • Modèles non équipés du collecteur de tartre • Nicht mit einem Kalksammler ausgestattete Modelle • Modellen zonder kalkopvangsysteem • Modelli non dotati del raccogli calcare • Modelos no equipados con colector de cal • Modelos não equipados com colector de calcário • Μοντέλα που δεν διαθέτουν συλλέκτη αλάτων • Kireç toplayıcı donanımlı olmayan modeller

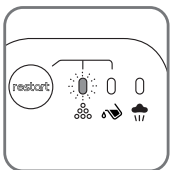

fig.17

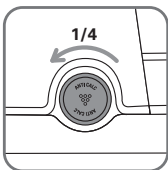

fig.18



fig.19

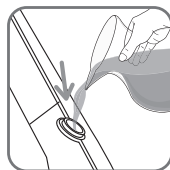

fig.20



fig.21

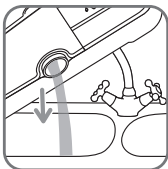

fig.22



fig.23

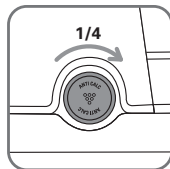

fig.24

## STORAGE

RANGEMENT • AUFBEWAHRUNG • OPBERGEN • CONSERVAZIONE  
ALMACENAMIENTO • ARRUMAÇÃO • ΑΠΟΘΗΚΕΥΣΗ • SAKLAMA



fig.25

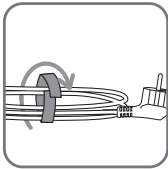

fig.26



## EN

### IMPORTANT RECOMMENDATIONS

#### Safety recommendations

- Please read these instructions carefully before first use. This product has been designed for domestic use only. Any commercial use, inappropriate use or failure to comply with the instructions, the manufacturer accepts no responsibility and the guarantee will not apply.
- Never unplug the appliance by pulling the power cord. Always unplug your appliance:
  - before filling the water tank or rinsing the boiler,
  - before cleaning the appliance,
  - after each use,
- The appliance must be used and placed on a flat, stable, heat-resistant surface. When you place the iron on the iron rest, make sure that the surface on which you place it is stable.
- This appliance is not intended to be used by persons (including children) with reduced or impaired physical, sensory or mental capacities or persons lacking appropriate knowledge or experience, unless a person responsible for their safety provides either supervision or appropriate instructions concerning use of the appliance prior to its use.
- Children should be supervised to ensure they do not play with the appliance.
- This appliance may be used by children aged 8 or over and persons lacking appropriate knowledge or experience or persons with reduced or impaired physical, sensory or mental capacities provided that they have been thoroughly instructed regarding use of the appliance, are supervised, and understand the risks involved. Children must not be allowed to

play with the appliance. Cleaning and maintenance must not be carried out by children unless they are aged 8 or over and are supervised. Keep the appliance and power cord out of the reach of children under 8 years of age.

- The surfaces of your appliance can reach very high temperatures when functioning, which may cause burns. Do not touch the hot surfaces of the appliance (accessible metal parts and plastic parts adjacent to the metallic parts).

- Never leave the appliance unattended :

- when it is connected to the mains,

- until it has cooled down (around 1 hour).

- Before rinsing the boiler/rinsing the anti-scale valve (depending on the model), wait until the appliance is completely cold and has been unplugged for at least 2 hours before unscrewing the boiler rinse cap/ the scale collector cover.

- Be careful: if the boiler cap or the boiler rinse cap (depending on the model), is dropped or severely knocked, have it replaced by an Approved Service Centre, as it may be damaged.

- When rinsing the boiler, never fill it directly from the tap

- The boiler cap mustn't be opened during use.

- The appliance must not be used if it has been dropped, if it has any visible damage, if it leaks, or if it functions abnormally in any way. Do not attempt to dismantle your appliance: have it examined at an Approved Service Centre to avoid any danger.

- Check the electrical power and steam cords for signs of wear or damage prior to use. If the electrical power cord or the steam cord is damaged, it must be replaced at an Approved Service Centre to avoid any danger.

- For your safety, this appliance conforms to all applicable regulations (Low Voltage Directive, Electromagnetic Compatibility, Environment, etc).

- Your steam generator iron is an electrical appliance: it must be used under normal conditions of use. It is designed for domestic use only.



- It is equipped with 2 safety systems:
  - a pressure release valve designed to avoid excessive pressure. In the event of malfunction, the valve releases excess steam.
  - a thermal fuse to avoid overheating.
- Always plug your steam generator iron:
  - into a mains circuit with voltage between 220 V and 240 V,
  - into an earthed electrical socket.

Connecting to the wrong voltage may cause irreparable damage to the appliance and will invalidate your guarantee.

If you are using a mains extension lead, ensure that it is correctly rated (16A) with an earth, and is fully extended

- Completely unwind the power cord before plugging into an earthed socket.
- The sole plate of your iron and the iron rest on the base unit can reach extremely high temperatures, and can cause burns: do not touch them. Never touch the electrical power cords with the sole plate of the iron.
- Always use a vented/mesh ironing board and be careful of hot steam when ironing close to the edges of the board.
- Your appliance emits steam, which can cause burns. Always handle the iron with care, especially when ironing vertically. Never direct the steam towards people or animals.
- Never immerse your steam generator iron in water or any other liquid. Never place it under a running tap.

#### **PLEASE RETAIN THIS INSTRUCTION BOOKLET FOR FUTURE REFERENCE**

#### **Environment protection first !**



- Your appliance contains valuable materials which can be recovered or recycled.
- Leave it at a local civic waste disposal centre.

FR

## RECOMMANDATIONS IMPORTANTES

## Consignes de sécurité

- Lisez attentivement le mode d'emploi avant la première utilisation de votre appareil : une utilisation non conforme au mode d'emploi dégageait la marque de toute responsabilité.
- Ne débranchez pas l'appareil en tirant sur le cordon. Débranchez toujours votre appareil :
  - avant de remplir le réservoir ou de rincer la chaudière,
  - avant de le nettoyer,
  - après chaque utilisation.
- L'appareil doit être utilisé et posé sur une surface stable ne craignant pas la chaleur. Lorsque vous posez le fer sur le repose-fer, assurez-vous que la surface sur laquelle vous le reposez est stable. Ne pas poser le boîtier sur la housse de la planche à repasser ou sur une surface molle.
- Cet appareil n'est pas prévu pour être utilisé par des personnes (y compris les enfants) dont les capacités physiques, sensorielles ou mentales sont réduites, ou des personnes dénuées d'expérience ou de connaissance, sauf si elles ont pu bénéficier, par l'intermédiaire d'une personne responsable de leur sécurité, d'une surveillance ou d'instructions préalables concernant l'utilisation de l'appareil.
- Il convient de surveiller les enfants pour s'assurer qu'ils ne jouent pas avec l'appareil.
- Cet appareil peut être utilisé par des enfants âgés de 8 ans et plus et les personnes manquant d'expérience et de connaissances ou dont les capacités physiques, sensorielles ou mentales sont réduites, si elles ont été formées et encadrées quant à l'utilisation de l'appareil d'une manière sûre et

connaissent les risques encourus. Les enfants ne doivent pas jouer avec l'appareil. Le nettoyage et l'entretien par l'utilisateur ne doit pas être fait par des enfants à moins qu'ils ne soient âgés de 8 ans et plus et supervisés. Tenir l'appareil et son cordon hors de la portée des enfants de moins de 8 ans.

- La température des surfaces peut être élevée lorsque l'appareil fonctionne, ce qui peut provoquer des brûlures. Ne touchez pas les surfaces chaudes de l'appareil (parties métalliques accessibles et parties plastiques à proximité des parties métalliques).

- Ne laissez jamais l'appareil sans surveillance :

- lorsqu'il est raccordé à l'alimentation électrique,
- tant qu'il n'a pas refroidi environ 1 heure.

- Avant de vidanger la chaudière/rincer le collecteur (selon modèle), attendez toujours que la centrale vapeur soit froide et débranchée depuis plus de 2 heures pour dévisser le bouchon de vidange / le collecteur.

- Attention : Si le bouchon ou le bouchon de vidange (selon modèle) est abimé, faites le remplacer par un Centre Service Agréé.

- Lors du rinçage de la chaudière, ne la remplissez jamais directement sous le robinet.

- Ne dévissez jamais le bouchon pendant le fonctionnement de l'appareil.

- L'appareil ne doit pas être utilisé s'il a chuté, s'il présente des dommages apparents, s'il fuit ou présente des anomalies de fonctionnement. Ne démontez jamais votre appareil : faites-le examiner dans un Centre Service Agréé, afin d'éviter un danger.

- Si le cordon d'alimentation électrique ou le cordon vapeur est endommagé, il doit être impérativement remplacé par un

## Centre Service Agréé afin d'éviter un danger.

- Pour votre sécurité, cet appareil est conforme aux normes et réglementations applicables (Directives Basse Tension, Compatibilité Electromagnétique, Environnement ...).
  - Votre centrale vapeur est un appareil électrique: il doit être utilisé dans des conditions normales d'utilisation. Il est prévu pour un usage domestique uniquement.
  - Il est équipé de 2 systèmes de sécurité :
    - une soupape évitant toute surpression, qui en cas dysfonctionnement de l'appareil, laisse échapper le surplus de vapeur,
    - un fusible thermique pour éviter toute surchauffe.
  - Branchez toujours votre centrale vapeur :
    - sur une installation électrique dont la tension est comprise entre 220 et 240 V.
    - sur une prise électrique de type «terre».
- Toute erreur de branchement peut causer un dommage irréversible et annule la garantie. Si vous utilisez une rallonge, vérifiez que la prise est bien de type bipolaire 16A avec conducteur de terre.
- Déroulez complètement le cordon électrique avant de le brancher sur une prise électrique de type terre.
  - La semelle de votre fer et la plaque repose-fer du boîtier peuvent atteindre des températures très élevées, et peuvent occasionner des brûlures : ne les touchez pas.
- Ne touchez jamais les cordons électriques avec la semelle du fer à repasser.
- Votre appareil émet de la vapeur qui peut occasionner des brûlures. Manipulez le fer avec précaution, surtout en repassage vertical. Ne dirigez jamais la vapeur sur des personnes ou des animaux.
  - Ne plongez jamais votre centrale vapeur dans l'eau ou tout autre liquide. Ne la passez jamais sous l'eau du robinet.

### MERCI DE CONSERVER CE MODE D'EMPLOI

### Participons à la protection de l'environnement !



Votre appareil contient de nombreux matériaux valorisables ou recyclables.  
Confiez celui-ci dans un point de collecte ou à défaut dans un centre service agréé pour que son traitement soit effectué.

## DE

### WICHTIGE HINWEISE

#### Sicherheitshinweise

- Lesen Sie die Gebrauchsanweisung vor der ersten Verwendung Ihres Geräts aufmerksam: Eine Verwendung, die nicht der Gebrauchsanweisung entspricht, befreit die Marke von jeglicher Haftung und die Garantie entfällt.
- Das Gerät darf nicht durch Ziehen am Stromkabel ausgetrennt vom Stromkreis getrennt werden. Stecken Trennen Sie Ihr Gerät stets ab vom Stromkreis und lassen Sie es abkühlen:
  - bevor Sie den Tank füllen oder den Kessel ausspülen,
  - bevor Sie es reinigen,
  - nach jeder Verwendung.
- Das Gerät muss auf eine stabile, hitzebeständige Fläche gestellt und auf einer solchen betrieben werden. Wenn Sie Ihr Bügeleisen auf seine Station stellen, stellen Sie sicher, dass die Fläche, auf die Sie es stellen, stabil ist. Stellen Sie das Gehäuse Bügeleisen nicht auf den Bezug des Bügelbretts oder auf eine feuchte Fläche.
- Dieses Gerät ist nicht dafür vorgesehen, von Personen (oder auch Kindern) mit verringerten körperlichen, sensorischen oder mentalen Fähigkeiten oder Personen, die keine entsprechende Erfahrung oder Kenntnisse besitzen, verwendet zu werden, außer wenn sie von einer für ihre Sicherheit verantwortlichen Person überwacht werden oder zuvor hinsichtlich der Nutzung des Geräts eingewiesen wurden.
- Kinder müssen überwacht werden, um sicherzustellen, dass sie nicht mit dem Gerät spielen.
- Dieses Gerät kann von Kinder ab 8 Jahren und Personen, denen es an Erfahrung und Kenntnissen mangelt oder deren physische, sensorielle oder mentale Fähigkeiten ver-

ringert sind, verwendet werden, wenn sie bezüglich der sicheren Verwendung des Geräts unterrichtet und betreut werden und die Risiken kennen. Kinder dürfen nicht mit dem Gerät spielen. Die Reinigung und Pflege durch den Nutzer darf nicht durch Kinder erfolgen, außer sie sind mindestens 8 Jahre alt und werden überwacht. Halten Sie das Gerät und das Stromkabel außerhalb der Reichweite von Kindern unter 8 Jahren.

- Die Temperatur der Oberflächen kann hoch sein, wenn das Gerät in Betrieb ist, was Verbrennungen verursachen kann. Berühren Sie die heißen Geräteoberflächen (zugängliche Metallteile und Kunststoffteile in der Nähe der Metallteile) nicht.
- Lassen Sie das Gerät niemals unbeaufsichtigt:
  - wenn es an das Stromnetz angesteckt angeschlossen ist,
  - bis es nicht nach etwa 1 Stunde abgekühlt ist.
- Trennen Sie den Dampferzeuger vom Netz und warten Sie mindestens 2 Stunden, bis er abgekühlt ist, bevor Sie den Kessel bzw. den Kalksammel (je nach Modell) öffnen, um ihn zu entleeren bzw. auszuspülen.
- Vorsicht! Wenn der Verschluss des Boilers abgefallen oder beschädigt ist, lassen Sie von einer zugelassenen Kundendienststelle einen neuen anbringen bzw. ihn austauschen.
- Füllen Sie den Kessel beim Ausspülen niemals direkt unter dem Wasserhahn.
- Der Verschluss des Boilers darf während der Nutzung nicht geöffnet sein.
- Das Gerät darf nicht verwendet werden, wenn es gefallen ist, offensichtliche Beschädigungen aufweist, leckt oder Be-

triebsstörungen aufweist. Demontieren Sie Ihr Gerät niemals selbst: Lassen Sie es aus Sicherheitsgründen in einem autorisierten Kundendienstzentrum überprüfen.

• Wenn das Stromkabel oder der Dampfschlauch beschädigt sind, müssen sie aus Sicherheitsgründen unbedingt von einem anerkannten autorisierten Kundendienst ersetzt werden.

• Um Ihre Sicherheit zu gewährleisten, entspricht dieses Gerät den gültigen Normen und Richtlinien (Niederspannung, Elektromagnetische Verträglichkeit, Umweltverträglichkeit,...).

• Ihre Dampfstation ist ein elektrisches Gerät: Es muss unter normalen Gebrauchsbedingungen verwendet werden. Es ist nur für den Hausgebrauch bestimmt.

• Es besitzt 2 Sicherheitssysteme:

- ein Ventil gegen Überdruck, das den überschüssigen Dampf im Falle einer Fehlfunktion des Geräts austreten lässt,

- eine Schmelzsicherung, um jegliche Überhitzung zu vermeiden.

• Betreiben Sie Ihre Dampfstation stets:

- an einer Elektroinstallation mit einer Spannung zwischen 220 und 240 V.

- an einer geerdeten Steckdose.

Anschlussfehler können zu nicht behebbaren Schäden führen und lassen die Garantie erlöschen. Überprüfen Sie, wenn Sie ein Verlängerungskabel verwenden, ob es sich wirklich um eine bipolare 16A-Dose mit Erdung handelt.

• Rollen Sie das Stromkabel vollständig ab, bevor Sie es an eine geerdete Steckdose anstecken anschließen.

• Die Sohle Ihres Bügeleisens und die Bügeleisenstation des Gehäuses können sehr hohe Temperaturen erreichen und Verbrennungen verursachen: Berühren Sie sie nicht. Berühren Sie die Stromkabel niemals mit der Sohle des Bügeleisens.

• Ihr Gerät erzeugt Dampf, der Verbrennungen verursachen kann. Gehen Sie vorsichtig mit dem Bügeleisen um, vor allem beim vertikalen Bügeln Dampfem. Richten Sie den Dampf niemals gegen Personen oder Tiere.

• Tauchen Sie Ihre Dampfstation niemals in Wasser oder eine andere Flüssigkeit. Halten Sie sie niemals unter den Wasserhahn.

#### **BITTE BEWAHREN SIE DIESE GEBRAUCHSANWEISUNG AUF**

Denken Sie an den Schutz der Umwelt !



Ihr Gerät enthält wertvolle Rohstoffe, die wieder verwertet werden können.



Entsorgen Sie Ihr Gerät deshalb umweltgerecht bei einer Sammelstelle Ihrer Stadt oder Gemeinde.

NL

## BELANGRIJKE INSTRUCTIES

## Veiligheidsvoorschriften

- Lees de gebruiksaanwijzing aandachtig voor het eerste gebruik: niet-naleving ontheft het merk van alle aansprakelijkheid.
- Trek nooit aan het snoer om de stekker uit het stopcontact te trekken. Haal in de volgende gevallen altijd de stekker uit het stopcontact:
  - voordat u de stoomtank omspoelt of vult,
  - voordat u het apparaat gaat schoonmaken,
  - na elk gebruik.
- Het apparaat moet op een stabiel en hittebestendig oppervlak gebruikt en geplaatst worden. Wanneer u het strijkijzer op het strijkijzerplateau zet, controleer dan of het oppervlak waarop u deze plaatst stabiel is. Zet het strijkijzerplateau nooit op de hoes van de plank of op een zacht oppervlak.
- Dit apparaat mag niet gebruikt worden door personen (of kinderen) met verminderde, fysieke, zintuiglijke of mentale capaciteiten, of personen die te weinig ervaring of kennis hebben tenzij ze onder de supervisie staan van een persoon die voor hen verantwoordelijk is of als ze genoeg richtlijnen gekregen hebben om het apparaat correct te hanteren.
- Er moet toezicht op kinderen zijn, zodat zij niet met het apparaat kunnen spelen.
- Dit apparaat mag gebruikt worden door kinderen



vanaf 8 jaar, door personen zonder ervaring of kennis en door personen met verminderde fysieke, mentale of zintuigelijke capaciteiten als ze genoeg uitleg en richtlijnen gekregen hebben om het apparaat veilig te kunnen hanteren en de risico's kennen. Kinderen mogen niet met het apparaat spelen. De reinigings- en onderhoudswerkzaamheden mogen niet door kinderen uitgevoerd worden tenzij ze ouder zijn dan 8 jaar en onder supervisie staan. Houd het apparaat en het snoer buiten het bereik van kinderen jonger dan 8 jaar.

- De oppervlakken kunnen zeer hoge temperaturen bereiken en brandwonden veroorzaken. Raak de warme oppervlakken van het apparaat nooit aan (toegankelijke metalen onderdelen en plastic onderdelen bij de metalen onderdelen).

- Laat het apparaat nooit zonder toezicht:

- wanneer de stekker nog in het stopcontact zit,
- zolang het apparaat nog niet gedurende 1 uur is afgekoeld.

- Voordat u de stoomtank leegt/het kalkopvangsysteem omspoelt (afhankelijk van het model), moet u altijd de stekker uit het stopcontact halen en ten minste 2 uur wachten totdat de stoomgenerator is afgekoeld alvorens de dop van het afvoergedeelte/het opvangsysteem los te schroeven.

- Wees voorzichtig: als de keteldop of de ketelafsluiting (afhankelijk van het model) op de grond is gevallen of een harde klap heeft gekregen, brengt u het onderdeel naar een Erkend Service Centrum om het bescha-

digde onderdeel te vervangen.

- Houd de stoomtank tijdens s het spoelen nooit rechtstreeks onder de kraan.
- De keteldop mag niet geopend worden tijdens het gebruik.
- Gebruik het apparaat niet als het gevallen is, zichtbare schade vertoont, lekt of niet correct werkt. Het apparaat nooit zelf demonteren: laat het nakijken door een Erkende Servicedienst om elk risico uit te sluiten.
- Indien het netsnoer of het stoomsnoer beschadigd is, moet dit onmiddellijk vervangen worden door een Erkende Servicedienst, om elk risico uit te sluiten. Hiervoor kunt u contact opnemen met onze consumentenservice.

• Voor uw veiligheid beantwoordt dit apparaat aan de toepasselijke normen en regelgevingen (Richtlijnen Laagspanning, Elektromagnetische Compatibiliteit, Milieu, ...).

• Uw stoomgenerator is een elektrisch apparaat: de generator moet in normale gebruiksomstandigheden gebruikt worden. Dit apparaat is uitsluitend geschikt voor huishoudelijk gebruik.

• Het is voorzien van 2 veiligheidssystemen:

- een veiligheidsklep die overdruk voorkomt en in geval van werkingsstoornissen, het teveel aan stoom laat ontsnappen,
- een thermische beveiliging om oververhitting te voorkomen.
- Sluit uw apparaat altijd aan op:
  - een elektriciteitsnet waarvan de spanning ligt tussen 220 en 240 V.
  - een geaard stopcontact.

Een foutieve aansluiting kan onherstelbare schade veroorzaken. Tevens vervalt het recht op garantie. Wanneer u een verlengsnoer gebruikt, controleer dan of de stekker van het tweepolige type 16A is en voorzien is van een aarding.

• Rol het netsnoer volledig uit voordat u de stekker in een geaard stopcontact steekt.

• De strijkzool van uw strijkijzer en het strijkijzerplateau van de stoomtank kunnen zeer hoge temperaturen bereiken en brandwonden veroorzaken: raak deze onderdelen van uw stoomgenerator niet aan.

Raak het netsnoer nooit met de strijkzool van het strijkijzer aan.

• Uw apparaat geeft hete stoom af die brandwonden kan veroorzaken. Ga voorzichtig met uw strijkijzer om, vooral wanneer u verticaal strijkt. Richt de stoom nooit op personen of dieren.

• Het apparaat nooit in water of een andere vloeistof dompelen. Het apparaat nooit onder de kraan afspoelen.

## GELIEVE DEZE GEBRUIKSAANWIJZINGTE BEWAREN

Wees vriendelijk voor het milieu !



Uw apparaat bevat materialen die geschikt zijn voor hergebruik.

Lever het in bij het milieustation in uw gemeente of bij onze technische dienst.

## IT

### RACCOMANDAZIONI IMPORTANTI

#### Consigli di sicurezza

- Leggere attentamente le istruzioni per l'uso prima di utilizzare l'apparecchio per la prima volta: un utilizzo non conforme alle norme d'uso prescritte solleva il produttore da qualsiasi responsabilità.

- Non tirare il cavo per scollegare l'apparecchio dalla presa di corrente.

Scollegare sempre l'apparecchio:- prima di riempire il serbatoio o di sciacquare la caldaia.

- prima di pulirlo.

- dopo ogni utilizzo.

- L'apparecchio deve essere collocato e utilizzato su una superficie stabile e resistente al calore. Appoggiando il ferro sulla sua base, assicurarsi che la superficie su cui è collocato sia stabile. Non collocare il serbatoio sul bordo dell'asse da stiro o su superfici morbide.

- Questo apparecchio non deve essere utilizzato da persone (compresi bambini) le cui capacità fisiche, sensoriali o mentali sono ridotte, o da persone prive di esperienza o di conoscenza, a meno che non possano beneficiare, tramite una persona responsabile della loro sicurezza, di sorveglianza o di istruzioni preliminari relative all'uso dell'apparecchio.

- Sorvegliare i bambini per evitare che giochino con l'apparecchio.

- Questo apparecchio può essere utilizzato da bambini di età superiore a 8 anni e da persone prive di esperienza o di conoscenza le cui capacità fisiche, sensoriali o mentali sono ridotte, purché istruite sull'utilizzo dell'apparecchio e infor-

mate sui rischi legati a un utilizzo scorretto. I bambini non devono giocare con l'apparecchio. La pulizia e la manutenzione non devono essere effettuate da bambini, a meno che non abbiano più di 8 anni e non siano adeguatamente sorvegliati. Tenere l'apparecchio e il cavo lontano dalla portata dei bambini di età inferiore a 8 anni.

- La temperatura dell'apparecchio può essere elevata durante il funzionamento: ciò può provocare ustioni. Non toccare le superfici calde (parti metalliche accessibili e parti plastiche vicino alle parti metalliche).
- Non lasciare mai l'apparecchio incustodito:
  - quando è collegato alla rete elettrica.
  - se non è raffreddato per almeno 1 ora.
- Prima di svuotare la caldaia/sciacquare il vano raccogli-calcare (a seconda del modello) attendere sempre che la centrale vapore sia fredda e scollegata da almeno 2 ore per svitare il tappo di scarico / aprire il vano.
- Attenzione: se il tappo del boiler o il tappo di risciacquo del boiler (a seconda del modello) cade o viene urtato in maniera forte, sostituirlo presso un centro di assistenza autorizzato, in quanto potrebbe essere danneggiato.
- Durante il risciacquo della caldaia, non riempirla mai sotto un getto d'acqua diretto.
- Non aprire il tappo del boiler durante l'uso.
- Non utilizzare l'apparecchio se è caduto, se presenta danni visibili o anomalie di funzionamento. Non smontare mai l'apparecchio. farlo esaminare presso un Centro Servizi autorizzato per evitare pericoli.
- Se il cavo elettrico o il tubo del vapore sono danneggiati, affidarne la riparazione a un Centro Servizi autorizzato, per evi-

tare

- Per
- menti
- Que
- d'uso
- Que
- una
- cesso
- un f
- Coll
- una
- a un
- Quals
- lizza u
- terra.
- Svol
- a terr
- La p
- elevat
- tra de
- L'ap
- prattu
- Non
- d'acqu

CON

Part



## Prevenire danni e lesioni.

- Per garantire la massima sicurezza, questo apparecchio è conforme alle norme e ai regolamenti vigenti (Direttive Bassa tensione, Compatibilità elettromagnetica, Ambiente, ecc.)
- Questa centrale vapore è un apparecchio elettrico: deve pertanto essere utilizzato in condizioni d'uso normali. L'apparecchio è concepito esclusivamente per un'utilizzodomestico.
- Questo apparecchio è equipaggiato con 2 sistemi di sicurezza:
  - una valvola anti-eccesso di pressione, che in caso di malfunzionamenti lascia fuoriuscire l'eccesso di vapore.
  - un fusibile termico per evitare il surriscaldamento.
- Collegare sempre la centrale vapore:
  - a una rete elettrica la cui tensione sia compresa tra 220 e 240 V.
  - a una presa elettrica «a terra».

Qualsiasi errore di collegamento può causare danni irreversibili e annullare la garanzia. Se si utilizza una prolunga, verificare che la presa sia di tipo bipolare 16A con conduttore di messa a terra.

- Svolgere completamente il cavo elettrico prima di collegarlo a una presa elettrica con messa a terra.
- La piastra del ferro e la base del ferro sul serbatoio possono raggiungere temperature molto elevate, causando il rischio di ustioni: non toccarle. Non toccare mai i cavi elettrici con la piastra del ferro.
- L'apparecchio emette vapore che può causare ustioni. Maneggiare il ferro con cautela, soprattutto durante i passaggi verticali. Non dirigere il vapore su persone o animali.
- Non immergere mai la centrale vapore in acqua o altri liquidi. Non collocarla mai sotto un getto d'acqua di rubinetto.

## CONSERVARE QUESTE ISTRUZIONI

### Partecipiamo alla protezione dell'ambiente !



Il vostro apparecchio è composto da diversi materiali che possono essere riciclati. Lasciatelo in un punto di raccolta o presso un Centro Assistenza Autorizzato.

## ES

### RECOMENDACIONES IMPORTANTES

#### Instrucciones de seguridad

- Lea atentamente las instrucciones de uso antes de utilizar por primera vez el aparato: un uso no conforme con las instrucciones de uso eximiría a la marca de cualquier responsabilidad.

- No desenchufe el aparato tirando del cable.

Desenchufe siempre el aparato:

- antes de llenar el depósito o de aclarar el calderín,
- antes de limpiarlo,
- después de cada uso.

- El aparato debe ser utilizado y colocado sobre una superficie estable que no sea sensible al calor. Cuando coloque la plancha sobre su base, asegúrese de que la superficie sobre la que esta última se encuentra es estable. No coloque nunca el cuerpo del aparato sobre la funda de la tabla de planchar o sobre una superficie blanda.

- Este aparato no ha sido diseñado para ser utilizado por personas (incluidos los niños) cuyas capacidades físicas, sensoriales o mentales sean reducidas, o por personas con falta de experiencia o de conocimientos, salvo si éstas están supervisadas por una persona responsable de su seguridad o han recibido instrucciones relativas al uso del aparato.

- Se recomienda vigilar a los niños para asegurarse de que no juegan con el aparato.

- Este aparato puede ser utilizado por niños a partir de 8 años y por personas que carezcan de experiencia o conocimientos o cuyas capacidades físicas, sensoriales o mentales sean reducidas, siempre que hayan sido instruidas u orientadas

sobre el uso seguro del aparato y conozcan los riesgos que corren. Los niños no han de jugar con el aparato. La limpieza y el mantenimiento de usuario no los han de llevar a cabo niños, salvo que tengan 8 años como mínimo y estén supervisados. Mantenga el aparato y el cable de alimentación fuera del alcance de los niños menores de 8 años.

- La temperatura de las superficies puede aumentar cuando el aparato está en funcionamiento, lo que podría producir quemaduras. No toque las superficies calientes del aparato (partes metálicas accesibles y partes plásticas situadas cerca de las partes metálicas).

- No deje nunca el aparato en marcha sin supervisión:
  - cuando esté conectado a la red eléctrica,
  - mientras no se haya enfriado, lo que cuesta aproximadamente 1 hora.

- Antes de vaciar la caldera/aclarar el recolector de cal (según modelo), espere siempre a que la central de vapor esté fría y desconectada durante más de 2 horas para desenroscar el tapón de vaciado/el colector.

- Atención: si la tapa del hervidor o la tapa de enjuague del hervidor (dependiendo del modelo), se ha caído o se ha golpeado de manera contundente, deberá ser reemplazada en un Centro de Servicio Autorizado, ya que podría estar estropeada.

- Cuando aclare el calderín, no lo rellene nunca directamente con agua del grifo.

- La tapa del hervidor no debe abrirse durante su uso.

- El aparato no debe utilizarse si ha caído, si presenta daños aparentes, si tiene fugas o si presenta anomalías de funcionamiento. No desmonte nunca el aparato: llévelo a que lo

examinen en un Centro de Servicio Autorizado para evitar riesgos.

- En caso de que el cable de alimentación o el cable de vapor esté dañado, deberá llevarlo a un Centro de Servicio Autorizado para que lo cambien y evitar cualquier peligro.

- Por su seguridad, este aparato cumple las normas y reglamentaciones aplicables (Directivas de Baja Tensión, Compatibilidad Electromagnética, Medio Ambiente, etc.).

- Su central de vapor es un aparato eléctrico, por lo que debe utilizarse en condiciones normales de uso. Este aparato está pensado únicamente para su uso doméstico.

- Incorpora 2 sistemas de seguridad:

- una válvula para evitar el exceso de presión que, en caso de mal funcionamiento del aparato, deja escapar el exceso de vapor.

- un fusible térmico para evitar cualquier sobrecalentamiento.

- Enchufe siempre su central de vapor:

- a una instalación eléctrica con un voltaje de entre 220 y 240 V.

- a una toma eléctrica de tierra.

Cualquier error de conexión puede provocar daños irreversibles y anulará la garantía.

Si utiliza un alargador, asegúrese de que el enchufe es de tipo bipolar 16A con toma de tierra.

- Desenrolle por completo el cable eléctrico antes de conectarlo a una toma de tierra.

- La suela de su plancha y la base sobre la que esta reposa pueden alcanzar temperaturas muy elevadas y ocasionar quemaduras: no las toque.

No toque nunca cables eléctricos con la suela de la plancha.

- Su aparato emite vapor que puede provocar quemaduras. Manipule la plancha con precaución, sobre todo cuando planche en vertical. No dirija jamás el vapor hacia personas o animales.

- No sumerja nunca su central de vapor en agua o cualquier otro líquido. No la coloque nunca bajo el agua del grifo.

## CONSERVE ESTAS INSTRUCCIONES DE USO

¡ Participe en la conservación del medio ambiente !



① Su electrodoméstico contiene materiales recuperables y/o reciclables.

Entregúelo al final de su vida útil, en un centro de Recogida Específico o en uno de nuestros Servicios Oficiales Técnicos donde será tratado de forma adecuada.



## PT

### RECOMENDAÇÕES IMPORTANTES

#### Conselhos para sua segurança

- Leia atentamente o manual de instruções antes da primeira utilização do aparelho: uma utilização não conforme ao manual de instruções, liberta a marca de qualquer responsabilidade.
- Não desligue o aparelho puxando pelo cabo. Desligue sempre o seu aparelho:
  - antes de encher o depósito ou proceder à limpeza da caldeira,
  - antes de proceder à limpeza do aparelho,
  - após cada utilização.
- O aparelho deve ser utilizado e colocado sobre uma superfície estável resistente ao calor. Quando colocar o ferro sobre a respectiva base de suporte do ferro, certifique-se de que a superfície onde a colocou é estável. Não colocar o gerador de vapor sobre a cobertura da tábua de engomar ou sobre uma superfície mole.
- Este aparelho não foi concebido para ser utilizado por pessoas (incluindo crianças) cujas capacidades físicas, sensoriais ou mentais se encontram reduzidas, ou por pessoas com falta de experiência ou conhecimento, a não ser que tenham sido devidamente acompanhadas e instruídas sobre a correcta utilização do aparelho, pela pessoa responsável pela sua segurança.
- É importante vigiar as crianças por forma a garantir que as mesmas não brinquem com o aparelho.
- Este aparelho pode ser utilizado por crianças a partir dos 8 anos de idade e por pessoas sem experiência e conheci-

mentos ou com capacidades físicas, sensoriais ou mentais reduzidas, se tiverem recebido formação e supervisão relativamente à utilização do aparelho de forma segura e compreendam os perigos envolvidos. As crianças não podem brincar com o aparelho. A limpeza e a manutenção do mesmo por parte do utilizador não deve ser realizada por crianças, excepto se estas tiverem mais de 8 anos e forem supervisionadas. Manter o aparelho e o cabo de alimentação fora do alcance de crianças com menos de 8 anos.

- Quando o aparelho está em funcionamento, a temperatura das superfícies pode ser elevada, o que pode provocar queimaduras. Não toque nas superfícies quentes do aparelho (partes metálicas acessíveis e partes de plástico próximas das partes metálicas).

- Nunca deixe o aparelho sem vigilância:

- quando este está ligado à corrente,
- durante cerca de 1 hora até arrefecer.

- Antes de esvaziar a caldeira/enxaguar o colector de calcário (dependendo do modelo), desligue sempre o gerador de vapor e espere que arrefeça pelo menos durante 2 horas antes de abrir a tampa de escoamento/o depósito de água.

- Atenção: se a tampa da caldeira ou a tampa de enxaguamento da caldeira (consoante o modelo ) estiver tombada ou gravemente amolgada, deve ser substituída no Centro de Assistência Aprovado, dado que deverá estar danificada.

- Quando proceder à limpeza da caldeira, não a encha directamente por baixo da torneira.

- A caldeira não deve ser aberta durante a utilização.

- O aparelho não deve ser utilizado se tiver caído ao chão,

apresentar danos visíveis, fugas ou anomalias de funcionamento. Nunca desmonte o aparelho: este deve ser examinado por um Serviço de Assistência Técnica autorizado por forma a evitar qualquer situação de perigo para o utilizador.

- Se o cabo de alimentação eléctrica ou o cabo de vapor se encontrarem de alguma forma danificados, deverão ser obrigatoriamente substituídos por um Serviço de Assistência Técnica autorizado, por forma a evitar qualquer situação de perigo para o utilizador.

- Para sua segurança, este aparelho está em conformidade com as normas e regulamentos aplicáveis (Directivas Baixa Tensão, Compatibilidade Electromagnética, Ambiente, ...).
- O seu gerador de vapor é um aparelho eléctrico, devendo ser utilizado nas condições normais de utilização. O aparelho foi concebido apenas para uma utilização doméstica.
- O aparelho está equipado com 2 sistemas de segurança:
  - uma válvula que evita qualquer sobrepressão, e que em caso de mau funcionamento do aparelho, liberta o excesso de vapor,
  - um fusível térmico para evitar o sobreaquecimento.
- Ligue sempre o seu gerador de vapor:
  - a uma instalação eléctrica cuja tensão esteja compreendida entre 220 e 240 V.
  - a uma tomada eléctrica tipo «terra».

Os erros de ligação podem causar danos irreversíveis e anular a garantia.

Se utilizar uma extensão eléctrica, verifique se a ficha é do tipo bipolar de 16A com condutor de terra.

- Desenrole completamente o cabo eléctrico antes de o ligar a uma tomada com terra.
  - A base do ferro e a base de suporte do ferro podem atingir temperaturas muito elevadas e provocar queimaduras – não lhes toque.
  - Nunca toque nos cabos eléctricos com a base do ferro de engomar.
  - O aparelho liberta vapor que pode provocar queimaduras. Manipule o ferro com precaução, sobretudo ao engomar na vertical. Nunca dirija o vapor para pessoas ou animais.
  - Nunca coloque o gerador de vapor dentro de água ou qualquer outro líquido. Nunca o passe por água da torneira.
- Guarde o manual de instruções para futuras utilizações

### Protecção do meio ambiente em primeiro lugar!



O seu aparelho contém materiais que podem ser recuperados ou reciclados. Entregue-o num ponto de recolha para possibilitar o seu tratamento.

## EL

## Σημαντικές συμβουλές

## Συμβουλές ασφάλειας

• Διαβάστε προσεκτικά τις οδηγίες χρήσης πριν από την πρώτη χρήση της συσκευής σας: η χρήση που δεν συμμορφώνεται με τις υποδείξεις των οδηγιών χρήσης απαλλάσσει την εταιρεία από κάθε ευθύνη.

• Μην βγάζετε τη συσκευή από την πρίζα τραβώντας το καλώδιο.

Βγάζετε πάντοτε τη συσκευή σας από την πρίζα:

- πριν να γεμίσετε το δοχείο ή να ξεβγάλετε το λέβητα,

- πριν να την καθαρίσετε,

- μετά από κάθε χρήση.

• Η συσκευή πρέπει να χρησιμοποιείται και να τοποθετείται επάνω σε σταθερή επιφάνεια, η οποία να αντέχει στη θερμότητα. Όταν τοποθετείτε το σίδερο στη βάση του, ελέγξτε αν η επιφάνεια όπου το βάζετε είναι σταθερή. Μην τοποθετείτε τη θήκη επάνω στο σιδερόπανο της σιδερώστρας σας ή σε μαλακή επιφάνεια.

• Δεν προβλέπεται η χρήση της συσκευής αυτής από άτομα (συμπεριλαμβανομένων των παιδιών) με μειωμένες σωματικές, αντιληπτικές ή πνευματικές ικανότητες, ή από άτομα χωρίς εμπειρία ή γνώσεις, εκτός αν τα άτομα αυτά είναι σε θέση να λάβουν, μέσω ενός ατόμου υπεύθυνου για την ασφάλειά τους, επίβλεψη ή προειδοποιήσεις όσον αφορά τη χρήση της συσκευής.

• Πρέπει να επιβλέπετε τα παιδιά, για να βεβαιωθείτε ότι δεν παίζουν με τη συσκευή.

• Αυτή η συσκευή μπορεί να χρησιμοποιηθεί από παιδιά ηλικίας 8 ετών και άνω και από άτομα που δεν έχουν εμπειρία και γνώσεις ή με περιορισμένες σωματικές, αντιληπτικές ή διανοητικές ικανότητες, αν εκπαιδευτούν και

καταρτιστούν στη χρήση της συσκευής με ασφαλή τρόπο και γνωρίζουν τους κινδύνους που διατρέχουν. Τα παιδιά δεν πρέπει να παίζουν με τη συσκευή. Ο καθαρισμός και η συντήρηση από το χρήστη δεν πρέπει να πραγματοποιείται από παιδιά, παρά μόνο αν έχουν ηλικία από 8 ετών και άνω και επιβλέπονται. Διατηρείτε τη συσκευή και το καλώδιό της σε μέρος που να μην τη φτάνουν παιδιά μικρότερα από 8 ετών.

- Η θερμοκρασία των επιφανειών μπορεί να είναι αυξημένη κατά τη λειτουργία της συσκευής, πράγμα που μπορεί να προκαλέσει εγκαύματα. Μην αγγίζετε τις καυτές επιφάνειες της συσκευής (προσβάσιμα μεταλλικά εξαρτήματα και πλαστικά εξαρτήματα πλάι σε μεταλλικά εξαρτήματα).

- Μην αφήνετε ποτέ τη συσκευή χωρίς επίβλεψη:

- όταν είναι συνδεδεμένη με την ηλεκτρική παροχή,

- για περίπου 1 ώρα μετά, μέχρι να κρυώσει.

- Πριν να αδειάσετε το μπόιλερ/ να ξεπλύνετε το συλλέκτη αλάτων (ανάλογα με το μοντέλο), περιμένετε πάντοτε να κρυώσει η γεννήτρια ατμού και βεβαιωθείτε ότι δεν είναι στην πρίζα εδώ και πάνω από 2 ώρες πριν να ξεβιδώσετε το πώμα αδειάσματος/ το συλλέκτη.

- Προσοχή: αν το καπάκι του δοχείου νερού ή το καπάκι ξεβγάλματος του δοχείου νερού (ανάλογα με το μοντέλο) πέσει κάτω ή υποστεί σοβαρό χτύπημα, ζητήστε να σας το αντικαταστήσουν από ένα εξουσιοδοτημένο κέντρο σέρβις, καθώς ενδέχεται να έχει υποστεί ζημία.

- Όταν ξεπλύνετε το δοχείο, μην το γεμίζετε ποτέ απευθείας από τη βρύση.

- Το καπάκι του δοχείου νερού δεν πρέπει να ανοίγεται κατά τη χρήση.

- Η συσκευή δεν πρέπει να χρησιμοποιηθεί αν έχει πέσει, αν παρουσιάζει εμφανείς ζημιές, διαρροές ή ανωμαλίες

λειτουργίας. Μην λύνετε ποτέ τη συσκευή σας : απευθυνθείτε σε ένα Εξουσιοδοτημένο Κέντρο Σέρβις για έλεγχο, προκειμένου να αποφύγετε κάποιον κίνδυνο.

• Αν το ηλεκτρικό καλώδιο τροφοδοσίας ή το καλώδιο ατμού υποστεί ζημία, πρέπει οπωσδήποτε να αντικατασταθεί από ένα Εξουσιοδοτημένο Κέντρο Σέρβις, προκειμένου να αποτραπεί κάθε κίνδυνος.

• Για την ασφάλειά σας, η συσκευή αυτή είναι σύμφωνη με τα ισχύοντα πρότυπα και τους κανονισμούς (οδηγία για τη χαμηλή τάση, την ηλεκτρομαγνητική συμβατότητα, το περιβάλλον κ.λπ.).

• Η γεννήτρια ατμού σας είναι μία ηλεκτρική συσκευή : πρέπει να χρησιμοποιείται υπό φυσιολογικές συνθήκες χρήσης. Προβλέπεται αποκλειστικά για οικιακή χρήση.

• Διαθέτει 2 συστήματα ασφαλείας :

- μία αντλία, για την αποφυγή της υπερβολικής πίεσης, σε περίπτωση προβληματικής λειτουργίας της συσκευής, αφήνει να διαφύγει ο περισσευούμενος ατμός,

- μία θερμική ασφάλεια για την αποφυγή της υπερθέρμανσης.

• Συνδέστε πάντοτε τη γεννήτρια ατμού σας :

- με μία ηλεκτρική εγκατάσταση με τάση από 220 ως 240 V.

- με ηλεκτρικό ρευματοδότη γειωμένου τύπου.

Οποιοδήποτε σφάλμα σύνδεσης είναι δυνατό να προκαλέσει ανεπανόρθωτες βλάβες και να ακυρώσει την εγγύηση.

Αν χρησιμοποιείτε καλώδιο επέκτασης, βεβαιωθείτε ότι ο ρευματοδότης είναι διπολικού τύπου 16A με αγωγή γείωσης.

• Ξετυλίξτε εντελώς το ηλεκτρικό καλώδιο πριν να το συνδέσετε με ρευματοδότη γειωμένου τύπου.

• Η πλάκα του σιδήρου σας και η επιφάνεια τοποθέτησής του επάνω στη γεννήτρια είναι δυνατό να προσλάβουν πολλές υψηλές θερμοκρασίες και είναι δυνατό να προκαλέσουν εγκαύματα: μην τις αγγίζετε.

Μην αγγίζετε ποτέ τα ηλεκτρικά καλώδια με την πλάκα του σιδήρου.

• Η συσκευή σας εκπέμπει ατμό, ο οποίος είναι δυνατό να προκαλέσει εγκαύματα. Να μεταχειρίζεστε το σίδερο με προσοχή, κυρίως στο κάθετο σιδέρωμα. Μην κατευθύνετε ποτέ τον ατμό προς πρόσωπα ή ζώα.

• Μην βυθίζετε ποτέ την κεντρική μονάδα ατμού στο νερό ή σε οποιοδήποτε άλλο υγρό. Μην την βάζετε ποτέ κάτω από τη βρύση.

#### **ΠΑΡΑΚΑΛΟΥΜΕ, ΦΥΛΑΞΤΕ ΤΟ ΠΑΡΟΝΕΓΧΕΙΡΙΔΙΟ ΧΡΗΣΤΗ**

As συμβαλλουμε κι εμείς στην προστασία του περιβάλλοντος !



① Η συσκευή σας περιέχει πολλά αξιοποιήσιμα ή ανακυκλώσιμα υλικά.

② Για την παράδοση της παλιάς σας συσκευής παρακαλούμε να επικοινωνήσετε με ένα κέντρο διαλογής ή με την εταιρεία Ανακύκλωση Α.Ε - 210 5319780, η οποία θα αναλάβει την επεξεργασία της.

## TR

### ÖNEMLİ TAVSİYELER

#### Güvenlik talimatları

• Cihazınızı ilk defa kullanmadan önce, kullanım kitapçığını dikkatli bir şekilde okuyun: Kullanım kitapçığına uygun olmayan kullanımdan doğacak sorunlardan marka hiçbir şekilde sorumlu tutulamaz.

• Cihazın fişini asla elektrik kablosundan çekerek çıkarmayın. Şu hallerde cihazınızın fişini prizden çıkarın:

- Hazneyi doldurmadan veya sıcak su haznesinidurulamadan önce,

- Cihazı temizlemeden önce,

- Her kullanım sonrasında.

• Cihazın sıcağa karşı dirençli, sağlam bir zemin üzerine konulması gerekir. Ütüyü ütü kaidesi üzerine bırakırken, bıraktığınız yüzeyin dengede olmasına dikkat edin.

Gövde kısmını ütü masasının kılıfı üzerine veya gevşek bir yüzeye bırakmayın.

• Bu cihaz fiziksel, duyuusal veya zihinsel engeli olan (erişkin veya çocuk) veya cihaz hakkında hiçbir tecrübe veya bilgisi olmayan şahıslar tarafından, güvenliklerinden sorumlu bir kişinin gözetimi altında olmadıkları veya bu kişi tarafından cihazın kullanımı konusunda eğitilmedikleri takdirde kullanılmamalıdır.

• Cihazla oynamadıklarından emin olmak için çocukların gözetim altında tutulmaları gerekir.

• Bu cihaz fiziksel, duyuusal veya zihinsel engeli olan kimseler veya sekiz yaş üzeri çocuklar tarafından, güvenliklerinden sorumlu bir kişinin gözetimi altında olmaları veya bu kişi tarafından cihazın kullanımı konusunda eğitilmeleri halinde kul-

lanılabilir. Çocuklar cihaz ile oynamamalıdır. Bakım ve temizlik işlerinin, bir yetişkin gözetimi altında bulunmadıkları durumlarda 8 yaş ve üzeri çocuklar tarafından gerçekleştirilmesine izin verilmemelidir.

Cihazı ve kordonunu 8 yaş altındaki çocukların ulaşamayacakları yerlerde muhafaza edin.

- Cihaz çalışırken yüzeylerin sıcaklıkları artabilir ve bu durum yanmalara neden olabilir. Cihazın sıcak yüzeylerine dokunmayın (erişilebilir metal kısımlar ve metal kısımların yakınındaki plastik kısımlar).

- Cihazı çalışırken daima gözetiminiz altında tutun:

- Elektrik kordonunun fişi prize takılıyken,
- 1 saat boyunca soğumaya bırakıldığında

- Isıtıcıyı boşaltmadan önce, kireç biriktiriciyi durulayın, tahliye tıpasını / toplayıcıyı gevşetmeden önce, mutlaka buhar santralinin fişinin prizden çıkarılmış ve 2 saati aşkın bir süre boyunca soğumuş olmasını bekleyin.

- Dikkatli olun: şayet su ısıtıcısının kapağı veya su ısıtıcısının durulama kapağı (modele bağlı olarak değişebilir) yere düşürülür veya sert darbe alırsa, hasar görmüş olabileceğinden Yetkili bir Servis Merkezi tarafından değiştirilmelidir.

- Sıcak su haznesi durulanırken, asla doğrudan musluk suyu kullanmayın.

- Su ısıtıcısının kapağı, kullanım sırasında kesinlikle açılmamalıdır.

- Cihaz düşmüş ise, görünür hasarlar içeriyor ise veya işleyiş bozukluğu arz ediyor ise, kullanılmamalıdır. Cihazınızı asla demonte etmeyin: Herhangi bir tehlikeden sakınmak için, Yetkili Servis tarafından değiştirilmesini sağlayın.

- Elektrik kordonunun veya buhar kordonunun hasar görmesi



durumunda, herhangi bir tehlikeye meydan verilmemesi için, mutlaka bir Yetkili Servis tarafından değiştirilmesi gerekir.

• Bu cihaz, güvenli iniz dikkate alınarak, ilgili norm ve düzenlemelere (Düük Gerilim Direktifleri, Elektromanyetik Uyumluluk, Çevre Korunması ...) uygun olarak üretilmiştir.  
• Buhar jeneratörü elektrikli bir cihazdır : Normal kullanım koşullarında kullanılmalıdır. Yalnızca ev içinde kullanım için tasarlanmıştır.

• 2 adet emniyet sistemi ile donatılmıştır:

- Cihazın çalması bozukluk veya arızası durumunda, her türlü ısı basıncı engelleyen bir supap buhar fazlasının tahliyesini sağlar.

- A ısı ısınmaya engel olan termik sigorta.

• Buhar jeneratörünüzün fişini prize takarken dikkat edin:

- 220 ve 240 V arasında gerilime sahip, elektrik şebekesine takın

- «Toprak» tipi bir elektrik prizine takın.

Hatalı bağlantı gerçekleştirilmesi garantisiz kalmasına neden olacak ve geri dönüşü olmayan hasara neden olur.

Uzatma kullanmanız halinde, prizini toprak iletkenli, 16 A çift kutuplu olmasına dikkat edin.

• Fişini bir topraklı prize takmadan önce kordonu tamamen açın.

• Ütünün tabanı ve ütü desteği çok yüksek sıcaklıklara erişebilir ve yanmalara neden olabilirler: Bu unsurlara dokunmayın. Elektrik kordonunu asla ütünün tabanı ile temas ettirmeyin.

• Cihazınız yanmalara neden olabilecek buhar çıkarır. Ütüye müdahalede bulunurken dikkatli olun, bilhassa da dikey ütüleme sırasında. Buharı asla kişilere veya hayvanlara doğru yönlendirmeyin.

• Buhar jeneratörünü su veya herhangi başka bir sıvı içine sokmayın. Asla musluk suyu altına tutmayın.

## **BU KULLANIM KILAVUZUNU LÜTFEN MUHAFAZA EDİN**

Çevre korumasına katılalım!







Cihazınız çok sayıda değerlendirilebilir ve geri dönüştürülebilir malzeme içermektedir.

İşlenmesi amacıyla cihazınızı bir toplama noktasına veya yoksa yetkili bir servis merkezine bırakınız.

PLEASE REFER TO SAFETY INSTRUCTIONS AT THE BEGINNING OF THIS BOOKLET BEFORE USING YOUR APPLIANCE.

## DESCRIPTION

- |   |  |
|---|--|
| <ol style="list-style-type: none"> <li>1. Iron handle</li> <li>2. Steam control button</li> <li>3. Temperature control dial for iron soleplate</li> <li>4. Iron rest</li> <li>5. Fixed 1 litre water tank</li> <li>6. Boiler rinse cap  or scale collector cover  (depending on model)</li> <li>7. Power cord</li> <li>8. Electric cord storage (Velcro)</li> <li>9. Iron temperature control light</li> <li>10. Iron positioning system</li> </ol> | <ol style="list-style-type: none"> <li>11. Steam cord</li> <li>12. Steam cord storage clip</li> <li>13. Scale collector (depending on the model)</li> <li>14. Control panel               <ol style="list-style-type: none"> <li>a. "Restart" button</li> <li>b1. "Boiler rinse" light </li> <li>b2. "Calc-Away System" indicator" </li> <li>c. "Steam ready" light</li> <li>d. "Water tank empty" light</li> </ol> </li> <li>15. ON/OFF switch</li> </ol> |
|---|--|

## PREPARATION

### 1 • What water to use ?

#### Tap water :

Rowenta irons are designed to be used with REGULAR UNTREATED TAP WATER. If your water is very hard, Rowenta recommends mixing half tap water with half distilled water which reduces the hardness.

#### Softened water :

There are many types of household water softeners and the water from some of them may be perfectly acceptable for use in the steam generator. However, some types of softeners, particularly those that use chemicals such as salt, can cause the appliance to leak or spit during use, this is notably the case with filtering jugs. Therefore we would not recommend using this type of water.

If you experience this type of problem, we recommend that you try using untreated tap water or store-bought distilled water which can be mixed 50% distilled with 50% untreated tap water.

Once you have changed water it will take several uses to correct the problem. Rowenta recommends trying the steam function for the first time on an old towel or cloth that can be discarded to avoid potentially damaging your clothes.

#### Always remember :

Heat concentrates the elements in water during evaporation. The types of water listed below may contain organic waste, mineral or chemical elements that can cause spitting, brown staining or premature wear of the appliance: water from clothes dryers, scented or softened water, water from refrigerators, batteries, air conditioners, rain water, boiled, filtered or bottled water. These types of water should not be used in your ROWENTA iron.

### 2 • Preparing your steam generator

Place the steam generator on a flat, stable, horizontal and heat-resistant surface.

Check that your appliance is unplugged. Take the water jug and fill it with a maximum of a litre of water and pour the water into the water tank without exceeding the Max level - fig.1.

Unwind the electrical power cord completely and remove the steam cord from its housing - fig.2.

#### Ironing Boards:

Due to the powerful steam output, a mesh type ironing board must be used to allow any excess steam to escape and to avoid steam venting sideways.

## USE

### 3 • Switching on your steam generator

Plug your steam generator into a mains socket with an earth pin - fig.3. For best results you should use a mesh type/vented ironing board. Press on the on / off switch - fig.4bis, it begins flashing. The green light (located on the control panel) flashes and the boiler heats up - fig.4.

When starting, and regularly while it is being used, your steam generator's electric pump injects water into the boiler. It makes a noise but this is quite normal. The steam generator and the iron are ready to iron when the steam ready indicator light is on, without flashing, and the iron temperature control light is off.



The first time the appliance is used, there may be some fumes and smell but this is not harmful. They will not affect use and will disappear quickly.

### 4 • Operating the control panel

- Flashing green light - fig.4 : the water is heating up in the boiler.
- Green indicator light not flashing - fig.6 : steam is ready for use.
- Red indicator light flashing - fig.9 : the water tank is empty.
- Orange "Calc-Away System" - fig.11 or "Boiler rinse" - fig.17 light (depending on model) flashes: you must rinse your collector.

### 5 • Using your steam generator

Place the iron's temperature control - fig.5 to the type of fabric to be ironed - see table below. The iron temperature control light turns on.

TYPE OF FABRIC	SETTING TEMPERATURE CONTROL
SYNTHETICS (Polyester, Acetate, Acrylic, Polyamide)	• 
WOOL / SILK	•• 
COTTON / LINEN	••• 

Important: whenever you start using your iron and whenever you reduce the temperature during use, the iron is fully ready for use when its thermostat light goes out and when the green light located on the control panel stops flashing and remains on. During use, when you increase the temperature of the iron, you can start ironing immediately.

While ironing, the light on top of the iron and the steam ready light turn on and off, as the temperature adjusts without interrupting ironing. To obtain steam, press on the steam control button beneath the iron handle and keep it pressed - fig.7. The steam will stop when you release the button.

Always spray starch on the reverse side of the fabric to be ironed.

Recommendations: To prime the steam circuit, either before using the iron for the first time, or if you have not used the steam function for a few minutes, press the steam control button several times in a row - fig.7, holding the iron away from your clothes. This will enable any cold water to be removed from the steam circuit.

Iron temperature control setting: Start with fabrics to be ironed at a low temperature and finish with those which need higher temperatures. Mixed fibre fabrics: set the ironing temperature to the setting for the most delicate fabric. If you want to use steam on delicate fabrics (•), press the steam control button (under the handle of the iron) intermittently to avoid possible water droplets appearing with the steam. Do not place the iron on a metal support. When taking a break from ironing, always place the iron on the iron rest plate of the unit. • If you put your thermostat in the "min" position, the iron does not become hot.

It is equipped with non-slip pads and has been designed to withstand high temperatures.

## 6 • Vertical steam ironing

Set the temperature of the iron to the max position.

Hang the garment on a coat hanger and hold the fabric slightly taut with one hand. Press repeatedly on the steam - fig.7 control button (beneath the iron handle) moving the iron from top to bottom - fig.8.

As steam is very hot: never attempt to remove creases from a garment while it is being worn, always hang garments on a coat hanger. For fabrics other than linen or cotton, hold the iron a few centimetres from the garment to avoid burning the fabric.

Examples of how to use the vertical steaming function:

- Removing creases directly on hangers from delicate fabrics that you do not want to bring into contact with the hot iron
- Refreshing a shirt or a suit just before putting it on.

## 7 • Dry ironing

Do not press on the steam control button.

## 8 • Fill the water tank again

When there is no more steam and the "Water tank empty" light flashes - fig.9 : water tank is empty.

Unplug the steam generator. Take the water jug and fill it with a maximum of a litre of water and pour the water into the water tank being careful not to exceed the Max level - fig.1.

If this occurs, remove the excess water.

Plug in the steam generator - fig.3. Press the "Restart" button underneath the control panel - fig.10.

The steam generator and the iron are ready for use when the steam indicator

light is on - fig.6 and the iron temperature control light goes out.

## 9 • Storing the steam generator

Press the illuminated on/off switch O/I and unplug the generator. Place the iron on the iron rest on the steam generator. Fold the steam cord in two and place it in its housing - fig.25.

Wind up the power cord and attach it with the velcro - fig.26.

Leave the steam generator to cool for at least one hour before putting it away if it is to be stored in a cupboard or confined space. You can then store your steam generator safely.

## MAINTENANCE AND CLEANING

### 10 • Cleaning the generator

Do not use any cleaning or descaling products for cleaning the soleplate or the base-unit. Never hold the iron or the base unit under the tap.

The Iron soleplate: clean the soleplate of your iron when it is cool with a damp cloth or a non-abrasive sponge.

The base unit: Clean the plastic parts of the appliance occasionally with a soft cloth.

### 11 • Easy descaling of your steam generator

Do not use any descaling substances (vinegar, industrial descaling products, etc.) when rinsing the scale collector : they could damage it. Before emptying your steam generator, it must always be left to cool for 2 hours to avoid any risks of scalding.

Models fitted with the "Calc Away-System" scale collector 

To extend the life of your steam generator and avoid scale on your ironing, your steam generator is

equipped with a built-in scale collector. This collector, located in the tank, automatically removes the scale that forms inside.

**Operation:**

An orange "Calc-Away System" light located - fig.11 on the control panel starts flashing to tell you that the scale collector needs rinsing.

**IMPORTANT!** This operation must not be carried out unless the steam generator has been unplugged for at least two hours and has cooled down completely. To carry out this operation, the steam generator must be close to a sink as water may come out of the tank when it is opened.

Once the steam generator has cooled completely, remove the scale collector by giving a ¼ turn to the left - fig.12.

Unscrew the scale collector valve and remove it from the housing; it contains the scale that has built up in the tank - fig.13.

To clean the collector properly, just rinse it under running water to remove the scale it contains - fig.14.

Put the the collector back into its housing and screw it in completely to keep it watertight - fig.15.

Put the scale collector cover back on - fig.16.

- In addition to this regular maintenance, we recommend complete rinsing of the tank every six months or after every 25 uses. To do this:
- Check that the steam generator is cold and has been unplugged for more than 2 hours.
- Place the steam generator on the edge of the sink and put the iron standing upright alongside it.
- Remove the collector cover and unscrew the scale collector.
- Hold your steam generator at an angle and use a jug to fill the boiler with with 1/4 litre of tap water.
- Shake the case for a few seconds then empty it completely into the sink.

- Fit the collector back in its housing and screw it on tightly to ensure it is watertight.
- Put the scale collector cover back in place.

EN

The next time you use your iron, press the "Restart" button on the control panel to turn off the orange "Calc-Away System" light - fig.10.

**Models without scale collector ☼**

To prolong the life of your steam generator and prevent the release of scale on to your ironing, your steam generator is equipped with an orange "Boiler rinse light" that flashes on the control panel when you need to drain the appliance - fig.17.

If the orange "boiler rinse" warning light flashes, you can continue ironing normally but remember to rinse the boiler first the next time that you use it.

**IMPORTANT!** This operation must not be carried out unless the steam generator has been unplugged for at least two hours and has cooled down completely.

Place the steam generator on the edge of your sink, with the iron placed to one side, standing on its heel.

Unscrew anti-clockwise a quarter of a turn the boiler rinse cap - fig.18.

Using a coin, gently unscrew the boiler rinse cap - fig.19.

Holding the steam generator in a tilted position, and using a jug, fill the boiler with ¼ litre of untreated tap water - fig.20.

Shake the base unit for a few moments - fig.21 and then empty it completely into your sink - fig.22.

To obtain the best results, we recommend that this operation is done twice.

Screw back and tighten up the boiler rinse cap with a coin - fig.23.

Put the boiler rinse cap cover back in place - fig.24.

hold down the "restart" button for a few seconds to turn off the orange light - fig.10.

## IS THERE A PROBLEM ?

Problems	Causes	Solutions
The generator does not come on and the thermostat light is not illuminated.	The appliance is not switched on.	Check that your appliance is correctly plugged in and press the illuminated on/off switch (on the front of the base-unit).
Water runs out of the holes in the soleplate.	Water has condensed in the pipes because you are using steam for the first time or you have not used it for some time.	Press on the steam control button away from your ironing board until the iron produces steam.
	You use steam too frequently when your iron is not hot enough.	Wait for the thermostat light to go out before activating the steam button.
		Adjust the frequency of use of the steam trigger to match the position of the thermostat (see § 5).
Water streaks appear on the linen.	Your ironing board is saturated with water because it is not suitable for use with a steam generator.	Check that your ironing board is suitable.
White streaks come through the holes in the soleplate.	Your boiler has a build-up of scale because it has not been rinsed out regularly.	Depending on model: - Rinse the boiler when the "Boiler rinse" light flashes. - Rinse the collector when the "Calc-Away System" light flashes. If your water is very hard, increase the frequency.
Brown streaks come through the holes in the soleplate and stain the linen.	You are using chemical descaling agents or additives in the water for ironing.	Never add this type of product in the water tank or in the boiler (see § "for what water may be used"). Contact an Approved Service Centre.
	Your linen is not rinsed sufficiently or you have ironed a new garment before washing it.	Ensure linen is rinsed thoroughly to remove any soap deposits or chemicals on new garments which may be sucked up by the iron.
The soleplate is dirty or brown and may stain the linen.	You are ironing at too high a temperature.	See our recommendations regarding temperature control setting.
	You are using starch.	Always spray starch on the reverse side of the fabric to be ironed.
There is no steam or there is little steam.	The water tank is empty (red light on).	Fill the water tank and press the "Restart" button on the control panel.
	The soleplate temperature is set to the maximum.	The generator is working but steam is very hot and dry therefore is less visible. As a consequence, it is less visible.
Steam comes out from around the collector cover/boiler rinse cap (depending on model).	The cap / cover (depending on model) is not tight enough.	Tighten the stopper / collector.
	The seal of the cap/cover (depending on model) is damaged.	Contact an Approved Service Centre.
	The generator is faulty.	Stop using the generator and contact an Approved Service Centre.
The red "water tank empty" light is on.	The water tank is empty.	Press the "Restart" button on the control panel until the indicator goes out.
Steam or water escapes under the appliance.	The generator is faulty.	Stop using the generator and contact an Approved Service Centre.
The orange "Calc-Away System" or "Boiler rinse" (depending on the model) light is on.	You did not press the "Restart" button.	Press the "Restart" button on the control panel until the indicator goes out.

## HELPLINE

If you have any product problems or queries with your product, please telephone our Customer Relations team on:

0845 602 1454 (UK) - (01) 677 4003 (Ireland)

Consult our web site: [www.rowenta.co.uk](http://www.rowenta.co.uk)

MERCI DE VOUS RÉFÉRER AUX CONSIGNES DE SÉCURITÉ AU DÉBUT DE CETTE NOTICE AVANT D'UTILISER VOTRE APPAREIL.

## DESCRIPTION

- |   |   |
|---|---|
| <ol style="list-style-type: none"> <li>1. Poignée du fer</li> <li>2. Commande vapeur</li> <li>3. Bouton de réglage de température de la semelle</li> <li>4. Plaque repose-fer</li> <li>5. Réservoir fixe 1 L</li> <li>6. Cache du bouchon de vidange ☼ ou cache collecteur de tartre ☼ (selon modèle)</li> <li>7. Cordon électrique</li> <li>8. Rangement cordon électrique (velcro)</li> <li>9. Voyant du fer</li> </ol> | <ol style="list-style-type: none"> <li>10. Calage positionnement du fer</li> <li>11. Cordon vapeur</li> <li>12. Clip de rangement cordon vapeur</li> <li>13. Collecteur de tartre (selon modèle)</li> <li>14. Tableau de bord               <ol style="list-style-type: none"> <li>a. Touche "Restart"</li> <li>b1. Voyant "Vidange de la chaudière" ☼</li> <li>b2. Voyant "Calc-Away System" ☼</li> <li>c. Voyant "Vapeur prête" ☼</li> <li>d. Voyant "Réservoir vide"</li> </ol> </li> <li>15. Interrupteur Marche / Arrêt</li> </ol> |
|---|---|

## PRÉPARATION

### 1 • Quelle eau utiliser ?

#### L'eau du robinet :

Votre appareil a été conçu pour fonctionner avec l'eau du robinet. Si votre eau est très calcaire, mélangez 50% d'eau du robinet et 50% d'eau déminéralisée du commerce.

Dans certaines régions de bord de mer, la teneur en sel de votre eau peut être élevée. Dans ce cas, utilisez exclusivement de l'eau déminéralisée.

#### Adoucisseur :

Il y a plusieurs types d'adoucisseurs et l'eau de la plupart d'entre eux peut être utilisée dans le générateur. Cependant, certains adoucisseurs et particulièrement ceux qui utilisent des produits chimiques comme le sel, peuvent provoquer des coulures blanches ou brunes, c'est notamment le cas des carafes filtrantes. Si vous rencontrez ce type de problème, nous vous recommandons d'essayer d'utiliser de l'eau du robinet non traitée ou de l'eau en bouteille.

Une fois l'eau changée, plusieurs utilisations seront nécessaires pour résoudre le problème. Rowenta

recommande d'essayer la fonction vapeur pour la première fois sur une vieille serviette ou un vieux vêtement qui peuvent être jetés afin d'éviter d'endommager vos vêtements.

#### Souvenez-vous :

Les eaux de pluie ou contenant des additifs (comme l'amidon, le parfum ou l'eau des appareils ménagers) ne peuvent pas être utilisées. De tels additifs peuvent affecter les propriétés de la vapeur et à haute température peuvent former des dépôts dans la chambre à vapeur ce qui pourra tacher votre linge.

### 2 • Préparez votre centrale vapeur

Placez la centrale vapeur sur un emplacement stable et horizontal ne craignant pas la chaleur.

Vérifiez que votre appareil est débranché. Utilisez une carafe d'eau et remplissez-la d'un litre d'eau maximum puis versez l'eau dans le réservoir sans dépasser le niveau Max. - fig.1.

Déroulez complètement le cordon électrique et sortez le cordon vapeur de son rangement - fig.2.



## UTILISATION

### 3 • Mettez votre centrale vapeur en marche

Branchez votre centrale vapeur sur une prise électrique de type «terre» - fig.3. Appuyez sur l'interrupteur lumineux marche/arrêt - fig.4 bis, il s'allume. Le voyant vert situé sur le tableau de bord clignote - fig.4.

Après une minute environ, et régulièrement à l'usage, la pompe électrique équipant votre appareil injecte de l'eau dans la chaudière. Cela génère un bruit qui est normal.

La centrale vapeur et le fer sont prêts à repasser quand le voyant vapeur est allumé et fixe et le voyant du fer éteint.

Durant la première utilisation, il peut se produire un dégagement de fumée et une odeur sans nocivité. Ce phénomène sans conséquence sur l'utilisation de l'appareil disparaîtra rapidement.

### 4 • Fonctionnement du tableau de bord

- Voyant vert clignote - fig.4 : la chaudière chauffe.
- Voyant vert allumé et fixe - fig.6 : la vapeur est prête.
- Voyant rouge allumé et fixe - fig.9 : le réservoir est vide.
- Voyant orange "Calc-Away System" - fig.11 ou "Vidange de la chaudière" - fig.17 (selon modèle) clignote : vous devez rincer votre collecteur.

### 5 • Repassez à la vapeur

Placez le bouton du thermostat - fig.5 sur le type de tissu à repasser - voir tableau ci-dessous.

TISSUS	POSITION DU THERMOSTAT
SYNTHÉTIQUES (Polyester, Acétate, Acrylique, Polyamide)	• ☀
LAINE / SOIE	•• ☁
LIN / COTON	••• ☁

Le voyant du fer s'allume. Attention : au démarrage de la séance et lorsque vous réduisez la température en cours de séance, l'appareil est prêt lorsque le voyant du fer s'éteint et que le voyant vert situé sur le tableau de bord se fixe.

En cours de séance, lorsque vous augmentez la température du fer, vous pouvez repasser immédiatement.

Pendant le repassage, le voyant situé sur le fer s'allume et s'éteint selon les besoins de chauffe, sans incidence sur l'utilisation.

Pour obtenir de la vapeur, appuyez sur la commande vapeur située sous la poignée du fer - fig.7. La vapeur s'arrête en relâchant la commande.

Si vous utilisez de l'amidon, pulvérisez-le à l'envers de la face à repasser.

Recommandation : lors de la première utilisation ou si vous n'avez pas utilisé la vapeur depuis quelques minutes, appuyez plusieurs fois de suite sur la commande vapeur - fig 7 en dehors de votre linge. Cela permettra d'éliminer l'eau froide du circuit de vapeur.

Réglage de la température du fer : votre fer chauffe vite, commencez d'abord par les tissus qui se repassent à basse température, puis terminez par ceux qui demandent une température plus élevée.

Si vous repassez des tissus en fibres mélangées, réglez la température de repassage sur la fibre la plus fragile. Si vous souhaitez utiliser la vapeur sur les tissus délicats (\*), actionnez très modérément la commande vapeur pour éviter des coulures éventuelles. Pendant les pauses de repassage, ne posez jamais le fer sur un repose-fer métallique, ce qui pourrait l'abîmer mais plutôt sur la plaque repose-fer du boîtier : elle est équipée de patins anti-dérapants et a été conçue pour résister à des températures élevées. \* Si vous mettez votre thermostat en position "min" le fer ne chauffe pas.

FR

## 6 • Défroissez verticalement

Réglez le bouton de température du fer sur la position maxi.

Tendez le vêtement sur un cintre et suspendez légèrement le tissu d'une main. Appuyez sur la commande vapeur - fig.7 par intermittence en effectuant un mouvement de haut en bas - fig.8.

La vapeur produite étant très chaude, ne défroissez jamais un vêtement sur une personne, mais toujours sur un cintre. Pour les tissus autres que le lin ou le coton, maintenez le fer à quelques centimètres afin de ne pas brûler le tissu.

Exemples d'utilisation de la fonction défroissage vertical :

- Défroisser sur cintre les tissus délicats que vous ne souhaitez pas mettre en contact avec le fer chaud.
- Rafraîchir une chemise ou un costume juste avant de le porter.

## 7 • Repassez à sec

N'appuyez pas sur la commande vapeur.

## 8 • Remplissez à nouveau le réservoir

Vous n'avez plus de vapeur et le voyant "Réservoir vide" s'allume - fig.9 : le réservoir d'eau est vide.

Débranchez la centrale vapeur. Utilisez une carafe d'eau, remplissez-la d'un litre d'eau maximum puis versez l'eau dans le réservoir en prenant soin de ne pas dépasser le niveau Max. - fig.1.

En cas de débordement, éliminez le surplus.

Rebranchez la centrale vapeur - fig.3. Appuyez sur la touche "Restart" - fig.10 de redémarrage, située sur le tableau de bord.

La centrale vapeur et le fer sont prêts à repasser quand le voyant vapeur est allumé - fig.6 et le voyant du fer éteint.

## 9 • Rangez la centrale vapeur

Eteignez l'interrupteur marche/arrêt et débranchez la prise. Posez le fer sur la plaque repose-fer de la centrale vapeur. Saisissez le cordon, pliez-le en deux. Rangez le cordon vapeur dans son logement - fig.25.

Enroulez le cordon électrique et attachez-le à l'aide du velcro - fig.26.

Laissez refroidir la centrale vapeur au moins une heure avant de la ranger si vous devez la stocker dans un placard ou un espace étroit. Vous pouvez ensuite ranger votre centrale vapeur en toute sécurité.

## ENTRETIEN ET NETTOYAGE

### 10 • Nettoyez la centrale vapeur

Ne passez jamais le fer ou le boîtier sous l'eau du robinet. N'utilisez aucun produit d'entretien ou de détartrage pour nettoyer la semelle ou le boîtier.

La semelle : nettoyez la semelle refroidie de votre fer avec un chiffon humide ou une éponge non abrasive.

Le boîtier : nettoyez de temps en temps les parties plastiques de l'appareil à l'aide d'un chiffon doux.

### 11 • Détartrez facilement votre centrale vapeur

N'introduisez pas de produits détartrants (vinaigre, détartrants industriels...) pour rincer la chaudière : ils pourraient l'endommager. Avant de procéder à la vidange de votre centrale vapeur, il est impératif de la laisser refroidir pendant plus de 2 heures, pour éviter tout risque de brûlure.

### Modèles avec collecteur de tartre "Calc Away-System"

Pour prolonger la durée de vie de votre centrale vapeur et éviter les rejets de tartre, votre centrale vapeur est équipée

d'un collecteur de tartre intégré. Ce collecteur, placé dans la cuve, récupère automatiquement le tartre qui se forme à l'intérieur.

#### Principe de fonctionnement :

Un voyant orange "Calc-Away System" clignote - fig.11 au tableau de bord pour vous indiquer qu'il faut rincer le collecteur.

Attention ! Cette opération ne doit pas être effectuée tant que la centrale vapeur n'est pas débranchée depuis plus de deux heures et n'est pas complètement froide. Pour effectuer cette opération, la centrale vapeur doit se trouver près d'un évier car de l'eau peut couler de la cuve lors de l'ouverture.

Une fois la centrale vapeur complètement refroidie, retirez le cache collecteur de tartre en faisant 1/4 de tour vers la gauche - fig.12.

Dévissez complètement le collecteur et retirez-le du boîtier, il contient le tartre accumulé dans la cuve - fig.13.

Pour bien nettoyer le collecteur il suffit de le rincer à l'eau courante pour éliminer le tartre qu'il contient - fig.14.

Remettez le collecteur dans son logement en le revissant complètement, pour assurer l'étanchéité - fig.15.

Remettez le cache collecteur de tartre en place - fig.16.

En complément de cet entretien régulier, il est recommandé de procéder à un rinçage complet de la cuve tous les 6 mois ou toutes les 25 utilisations

- Vérifiez que le générateur est froid et débranché depuis plus de 2H.
- Placez le générateur de vapeur sur le bord de votre évier et le fer à côté sur son talon.
- Retirez le cache collecteur et dévissez le collecteur de tartre
- Maintenez votre générateur de vapeur en position inclinée et avec une carafe, remplissez la chaudière d'1/4 de litre

d'eau du robinet.

- Remuez le boîtier quelques instants puis videz-le complètement au dessus de votre évier.
- Remettez le collecteur dans son logement en le revissant complètement pour assurer l'étanchéité.
- Remettez le cache collecteur de tartre en place.

FR

Lors de la prochaine utilisation appuyer sur la touche "Restart" située sur le tableau de bord pour éteindre le voyant orange "Calc-Away System" - fig.10.

#### Modèles sans collecteur de tartre

Pour prolonger la durée de vie de votre centrale vapeur et éviter les rejets de tartre, votre centrale vapeur est équipée d'un voyant orange "Vidange de la chaudière" qui clignote sur le tableau de bord lorsque vous devez effectuer la vidange de l'appareil - fig.17.

Si le voyant orange "Vidange de la chaudière" clignote, vous pouvez continuer votre séance de repassage normalement, mais pensez à rincer votre chaudière avant la prochaine utilisation.

Attention ! Cette opération ne doit pas être effectuée tant que la centrale vapeur n'est pas débranchée depuis plus de deux heures et n'est pas complètement froide.

Placez la centrale vapeur sur le rebord de votre évier, et le fer à côté sur son talon. Dévissez le cache du bouchon de vidange en faisant 1/4 de tour vers la gauche - fig.18.

A l'aide d'une pièce de monnaie, dévissez doucement le bouchon de vidange de la chaudière - fig.19.

Maintenez la centrale vapeur en position inclinée, et avec une carafe, remplissez la chaudière d'1/4 de litre d'eau du robinet - fig.20.

Remuez le boîtier quelques instants - fig.21 puis videz le complètement au-dessus de votre évier - fig.22.

Nous vous conseillons de renouveler cette opération une deuxième fois pour obtenir un bon résultat.

Revissez et serrez le bouchon de vidange de la chaudière avec la pièce de monnaie - fig.23.

Remettez le cache du bouchon de vidange en place - fig.24.

Lors de la prochaine utilisation, appuyez sur la touche "Restart" pour éteindre le voyant orange - fig.10.

## UN PROBLÈME AVEC VOTRE CENTRALE VAPEUR ? \_\_\_\_\_

Problèmes	Causes possible	Solutions
La centrale vapeur ne s'allume pas ou le voyant du fer n'est pas allumé.	L'appareil n'est pas sous tension.	Vérifiez que l'appareil est bien branché sur une prise en état de marche et qu'il est sous tension (interrupteur lumineux marche/arrêt).
L'eau coule par les trous de la semelle.	Vous utilisez trop fréquemment de la vapeur alors que votre fer n'est pas suffisamment chaud.	Vérifiez le réglage du thermostat. Attendez que le voyant du fer soit éteint avant d'actionner la commande vapeur.
	L'eau s'est condensée dans les tuyaux car vous utilisez la vapeur pour la première fois ou vous ne l'avez pas utilisée depuis quelques temps.	Appuyez sur la commande vapeur en dehors de votre table à repasser, jusqu'à ce que le fer émette de la vapeur.
Des traces d'eau apparaissent sur le linge.	Votre housse de table est saturée en eau car elle n'est pas adaptée à la puissance d'un générateur.	Assurez-vous d'avoir une table adaptée (plateau grillagé qui évite la condensation).
Des coulures blanches sortent des trous de la semelle.	Votre chaudière rejette du tartre car elle n'est pas rincée régulièrement.	Selon modèle : - Rincez la chaudière lorsque le voyant "Vidange de la chaudière" clignote. - Rincez le collecteur lorsque le voyant "Calc-Away System" clignote. Si votre eau est très calcaire, augmentez les fréquences.
Des coulures brunes sortent des trous de la semelle et tachent le linge.	Vous utilisez des produits chimiques détartrants ou des additifs dans l'eau de repassage.	N'ajoutez jamais aucun produit dans le réservoir (voir § quelle eau utiliser). Contactez un Centre Service Agréé.
La semelle est sale ou brune et peut tacher le linge.	Vous utilisez une température trop importante.	Reportez-vous à nos conseils sur le réglage des températures.
	Votre linge n'a pas été rincé suffisamment ou vous avez repassé un nouveau vêtement avant de le laver.	Assurez vous que le linge est suffisamment rincé pour supprimer les éventuels dépôts de savon ou produits chimiques sur les nouveaux vêtements.
	Vous utilisez de l'amidon.	Pulvérisez toujours l'amidon sur l'envers de la face à repasser.
Il y a peu ou pas de vapeur.	Le réservoir est vide (voyant rouge allumé).	Remplissez le réservoir d'eau et appuyez sur la touche "Restart" située sur le tableau de bord.
	La température de la semelle est réglée au maximum.	Le générateur fonctionne normalement mais la vapeur, très chaude, est sèche, donc moins visible.
De la vapeur sort autour du collecteur / bouchon (selon modèle).	Le bouchon / collecteur (selon modèle) est mal serré.	Reserrez le bouchon / collecteur.
	Le joint du bouchon / collecteur (selon modèle) est endommagé.	Contactez un Centre Service Agréé.
	L'appareil est défectueux.	N'utilisez plus le générateur et contactez un Centre Service Agréé.
Le voyant rouge "Réservoir vide" est allumé.	Vous n'avez pas appuyé sur la touche "Restart" de redémarrage.	Appuyez sur la touche "Restart" de redémarrage située sur le tableau de bord jusqu'à l'extinction du voyant.
De la vapeur ou de l'eau sortent au-dessous de l'appareil.	L'appareil est défectueux.	N'utilisez plus le générateur et contactez un Centre Service Agréé.
Le voyant orange "Calc-Away System" ou "Vidange de la chaudière" (selon modèle) est allumé.	Vous n'avez pas appuyé sur la touche "Restart" de redémarrage.	Appuyez sur la touche "Restart" de redémarrage située sur le tableau de bord jusqu'à l'extinction du voyant.

FR

S'il n'est pas possible de déterminer la cause d'une panne, adressez-vous à un Centre Service Agréé ROWENTA. ROWENTA assure une garantie contractuelle de 1 an sur l'appareil et de 2 ans sur la cuve à partir de la date d'achat, sauf législation spécifique à votre pays.

[www.rowenta.com](http://www.rowenta.com)

BITTE LESEN SIE DIE SICHERHEITSANWEISUNGEN AM ANFANG DER BROSCHÜRE, BEVOR SIE IHR GERÄT BENUTZEN.

## BESCHREIBUNG

1. Bügeleisengriff
2. Dampftaste
3. Temperaturregler für die  
Sohlentemperatur
4. Bügeleisenablage
5. Fest installierter 1-Liter Wassertank
6. Abdeckung des Boilerverschlusses  
☼ oder Abdeckung des Kalk-  
kollektors ☼ (je nach Modell)
7. Netzstecker
8. Klettverschluss für das Stromkabel
9. Temperaturkontrollleuchte
10. Positionsstütze für das Bügeleisen
11. Dampfkabel
12. Dampfkabelbefestigungsclip
13. Kalk-Kollektor (je nach Modell)
14. Bedienfeld
  - a. Wiedereinschalttaste "Restart"
  - b1. Kontrollleuchte "Boiler spülen" ☼
  - b2. Kontrollleuchte "Entkalken" ☼
  - c. Dampfbereitschaftsanzeige
  - d. Kontrollleuchte "Wassertank leer"
15. Beleuchteter Ein-/Ausschalter

## VORBEREITUNG

### 1 • Welches Wasser verwenden ?

#### Leitungswasser:

Ihr Gerät wurde für den Betrieb mit Leitungswasser entwickelt. Wenn Ihr Wasser sehr kalkhaltig ist, mischen Sie 50% Leitungswasser mit 50% entmineralisiertem Wasser aus dem Handel.

In einigen Küstenregionen kann der Salzgehalt Ihres Wassers hoch sein. Verwenden Sie in diesem Fall nur entmineralisiertes Wasser.

#### Enthärter:

Es gibt mehrere Arten von Enthärtern und das Wasser der meisten kann in Ihrer Dampfbügelstation verwendet werden. Einige Enthärter und vor allem diejenigen, die chemische Produkte wie Salz verwenden, können jedoch weiße oder braune Spuren verursachen. Dies ist vor allem der Fall bei Tischwasserfiltern.

Wenn Sie diese Art von Problem haben, empfehlen wir Ihnen, nicht behandeltes Leitungswasser oder Wasser aus der Flasche zu verwenden. Wenn das Wasser ausgetauscht ist, sind mehrere Anwendungen erforderlich, um das Problem zu lösen. Es wird empfohlen, die Dampffunktion das erste Mal auf verschlissener Wäsche zu verwenden, die

entsorgt werden kann, um zu vermeiden, dass Ihre Kleidung beschädigt wird.

#### Erinnern Sie sich:

Verwenden Sie niemals Regenwasser, Wasser, das Zusatzstoffe enthält (wie Stärke, Parfüm), oder Wasser aus Haushaltsgeräten. Solche Zusatzstoffe können die Eigenschaften des Dampfes beeinflussen und bei hoher Temperatur in der Dampfkammer Ablagerungen verursachen, die zu Flecken auf Ihrer Wäsche führen können.

### 2 • Bereiten Sie Ihren Dampfgenerator vor

Stellen Sie den Dampfgenerator auf eine stabile, horizontale und hitzeunempfindliche Arbeitsfläche.

Vergewissern Sie sich, dass das Gerät ausgesteckt ist. Nehmen Sie eine Wasserkaraffe zur Hand und füllen Sie diese mit höchstens einem Liter Wasser; gießen Sie das Wasser in den Wasserbehälter und achten Sie dabei darauf, dass die Höchststandanzeige nicht überschritten wird - fig.1.

Ziehen Sie das Stromkabel komplett aus der Kabelaufwicklung und entnehmen Sie das Dampfkabel aus seinem Fach - fig.2.

## BENUTZUNG

### 3 • Nehmen Sie Ihren Dampfgenerator in Betrieb

Schließen Sie den Dampfgenerator an eine geerdete Steckdose an - fig.3. Schalten Sie den beleuchteten Ein/Ausschalter an - fig.4 bis, dieser leuchtet auf. Die grüne Kontrollleuchte (befindet sich vorne auf dem Bedienungsfeld) blinkt nach dem Einschalten - fig.4. Bei regelmäßiger Benutzung pumpt die elektrische Pumpe Ihres Dampfgenerators nach ca. einer Minute Wasser in den Dampfboiler. Bei diesem Vorgang ist ein Geräusch zu hören, das durchaus normal ist. Der Dampfgenerator und das Bügeleisen sind bereit zum Bügeln, sobald die Dampfbereitschaftsleuchte aufleuchtet und die Kontrollleuchte des Bügeleisens ausgegangen ist.

Bei der ersten Benutzung kann es zu einer unschädlichen Rauch- und Geruchsbildung kommen. Dies hat keinerlei Folgen für die Benutzung des Geräts und hört schnell wieder auf. Das Gerät muss vor der ersten Benutzung, unbedingt solange bei geöffnetem Fenster aufgeheizt werden, bis keine Geruchs und Rauchentwicklung mehr feststellbar ist.

### 4 • Funktion des Bedienungsfeldes

- Die grüne Dampfereitschaftsanzeige blinkt - fig.4: Der Boiler heizt auf.
- Die grüne Dampfereitschaftsanzeige leuchtet - fig.6: Der Dampfgenerator ist einsatzbereit.
- Die rote Kontrollleuchte "Wassertank leer" leuchtet - fig.9: Der Wassertank ist leer.
- Die orangefarbene Kontrollleuchte "Entkalken" - fig.11 oder "Boiler spülen" - fig.17 (je nach Modell) beginnt zu blinken: Ihr Kalk-Kollektor/ Boiler muss

ausgespült werden.

### 5 • Dampfbügeln

Stellen Sie den Temperaturregler - fig.5 entsprechend der unten stehenden Tabelle ein.

GEWEBEART	EINSTELLUNG DES TEMPERATURREGLERS
SYNTHETIK (Polyester, Acetat, Acryl, Polyamid)	•
WOLLE / SEIDE	••
LEINEN, BAUMWOLLE	•••

DE

Die Kontrollleuchte des Bügelautomaten leuchtet auf. Achtung !: Zu Beginn des Bügelns und wenn Sie die Temperatur während des Bügelns verringern, ist das Gerät bereit, wenn die Kontrollleuchte erlischt und die grüne Leuchte am Bedienteil konstant leuchtet.

Wenn Sie die Temperatur des Bügeleisens während des Bügelns erhöhen, können Sie sofort bügeln. Achten Sie jedoch darauf, den Dampfausstoß erst zu erhöhen.

Während des Bügelns schaltet sich die Temperaturkontrolllampe und die Dampfereitschaftsanzeige entsprechend der eingestellten Temperatur und Dampfmenge ein und aus. Zur Dampfproduktion drücken Sie die unter dem Bügeleisengriff befindliche Dampftaste - fig.7. Die Dampfproduktion wird durch Loslassen der Taste unterbrochen. Falls Sie Bügelstärke verwenden, sprühen Sie die Stärke immer auf die Rückseite der zu bügelnden Fläche.

Unsere Tipps: Bei der ersten Benutzung oder wenn Sie die Dampftaste einige Minuten nicht benutzt haben - fig.7, müssen Sie diese mehrmals hintereinander drücken, um Dampf zu erzeugen. Halten Sie dabei das Bügeleisen weg von der Bügelwäsche. Hierdurch wird das kalte Wasser aus dem Dampfkreislauf entfernt.

Einstellen des Temperaturreglers:  
Bügeln Sie zuerst die Stoffe, die eine niedrige Temperatur erfordern und zum Schluss diejenigen, die eine hohe Temperatur benötigen. Wenn Sie Mischgewebe bügeln, stellen Sie die Bügeltemperatur auf die empfindlichste Faser ein. Bügeln Sie empfindliche Stoffe unter Einsatz der Dampffunktion (\*), um zu vermeiden, dass evtl. Wassertropfen mit dem Dampf austreten. Der Bügelautomat darf nicht auf raue Unterlagen gestellt werden. Während des Bügelns muss der Bügelautomat stets auf der Bügeleisenablage abgestellt werden. Wenn Sie Ihr Thermostat auf die Position "min" stellen, wird das Bügeleisen nicht heiß.

## 6 • Vertikales Aufdampfen

Stellen Sie den Temperaturnopf des Bügeleisens auf die Position Maxi.

Hängen Sie das Kleidungsstück auf einen Bügel, und straffen Sie es mit der Hand. Neigen Sie das Bügeleisen leicht nach vorne, drücken Sie mehrmals auf die Dampfstaste - fig.7 (unter dem Griff des Bügelautomaten), und führen Sie eine Auf- und Abwärtsbewegung aus - fig.8.

Da der austretende Dampf sehr heiß ist, dürfen Sie ein Kleidungsstück niemals an einer Person, sondern nur auf einem Bügel hängend, glätten. Für das Aufdampfen anderer Stoffe als Leinen und Baumwolle halten Sie das Bügeleisen einige Zentimeter vom Stoff entfernt, um Verbrennungen des Materials zu vermeiden.

Beispiele für den Einsatz der Funktion Entknittern von aufgehängten Kleidungsstücken:

- Entknittern auf dem Kleiderbügel von empfindlichen Stoffen, die Sie nicht mit dem heißen Bügeleisen in Kontakt bringen wollen.
- Auffrischen von Hemden oder Jeans, die Sie sofort tragen wollen.

## 7 • Trockenbügeln

Nicht die Dampfstaste unter dem Griff des Dampfgenerators betätigen.

## 8 • Befüllen des Wassertanks während der Benutzung

Die rote Kontrollleuchte "Wassertank leer" bleibt an - fig.9. Sie haben kein Wasser mehr.

Schalten Sie das Gerät aus und ziehen Sie den Stecker aus der Steckdose. Nehmen Sie eine Wasserkaraffe zur Hand und füllen Sie diese mit höchstens einem Liter Wasser; gießen Sie das Wasser in den Wasserbehälter und achten Sie dabei darauf, dass die Höchststandanzeige nicht überschritten wird. - fig.1.

Übergelaufene Flüssigkeit gleich entfernen.

Schließen Sie das Gerät wieder an und schalten Sie es ein - fig.3.

Drücken Sie die "Restart" - fig.10 Taste auf dem Bedienfeld, um das Gerät erneut in Betrieb zu setzen.

Die rote Leuchtanzeige geht aus - fig.6. Nun können Sie weiterbügeln.

## 9 • Räumen Sie den Dampfgenerator weg

Schalten Sie den Generator am Schalter O/I aus, und ziehen Sie den Netzstecker. Stellen Sie das Bügeleisen auf die Ablage des Dampfgenerators.

Nehmen Sie das Dampfka- bel hoch und legen Sie es zusammen.

Legen Sie das Dampfka- bel in das Dampfka- belfach - fig.25.

Rollen Sie das Elektroka- bel auf und machen Sie es mit dem Klettverschluss fest - fig.26.

Lassen Sie das Bügeleisen (und die Ablage) vollständig abkühlen. Der Dampfgenerator kann nun ohne jedes Risiko weggeräumt werden.

## INSTANDHALTUNG UND REINIGUNG

### 10 • Die Reinigung Ihres Dampfgenerators

Verwenden Sie für die Sohle oder den Wassertank weder ein Reinigungsmittel noch einen



Entkalker. Halten Sie den Bügelautomaten bzw. das Gehäuse nie unter fließendes Wasser.

Die Sohle Ihres Bügelautomaten: Reinigen Sie die abgekühlte Sohle Ihres Bügeleisens mit einem feuchten Tuch oder einem nicht scheuernden Schwamm.

Das Gehäuse: Reinigen Sie die Kunststoffteile des Geräts von Zeit zu Zeit mit einem weichen, angefeuchteten Tuch.

## 11 • Entkalken Sie Ihren Dampfgenerator problemlos

Benutzen Sie keine Entkalkungsmittel (Essig, industrielle Entkalker...), um das Gerät zu entkalken, da diese Mittel das Gerät beschädigen könnten. Vor dem Entleeren Ihres Dampfgenerators muss dieser unbedingt mindestens zwei Stunden lang abkühlen, um jedes Verbrennungsrisiko auszuschließen.

Modelle mit dem "Calc-Away System" Kalk-Kollektor

Um die Lebensdauer Ihres Dampfgenerators zu verlängern und Kalkabsonderungen zu vermeiden, ist Ihr Dampfgenerator mit einem integrierten Kalk-Kollektor ausgestattet. Dieser Kalk-Kollektor befindet sich im Boiler und nimmt den dort entstehenden Kalk auf. Das Funktionsprinzip:

Wenn die orangefarbene Kontrollleuchte "Entkalken" - fig.11 auf der Bedienfläche zu blinken beginnt, bedeutet das, dass der Kalk-kollektor ausgespült werden muss.

**VORSICHT:** Diese Maßnahme darf nur vorgenommen werden, wenn der Dampfgenerator seit mindestens zwei Stunden ausgesteckt und völlig abgekühlt ist. Zur Durchführung dieser Maßnahme muss der Dampfgenerator in der Nähe eines Spülbeckens aufgestellt werden, da

beim Öffnen des Geräts Wasser aus dem Behälter austreten kann.

Nehmen Sie, sobald der Dampfgenerator vollkommen abgekühlt ist, die Abdeckung des Kalk-Kollektors ab, indem Sie ihn um eine Viertelumdrehung nach links drehen - fig.12.

Schrauben Sie den Kalk-kollektor völlig ab und nehmen Sie ihn aus dem Boiler heraus. Er enthält den im Boiler angefallenen Kalk - fig.13.

Zur gründlichen Reinigung des Kalk-kollektors muss dieser lediglich unter fließendem Wasser ausgespült werden, um den in ihm angesammelten Kalk zu entfernen - fig.14.

Setzen Sie den Kalk-kollektor wieder in den Boiler ein und schrauben Sie ihn gut fest, um seine Dichtigkeit zu garantieren - fig.15.

Befestigen Sie die Abdeckung des Kalk-kollektors wieder - fig.16.

Zusätzlich zu dieser regelmäßigen Wartung wird empfohlen, den Behälter alle 6 Monate oder nach jeder 25 Anwendung komplett auszuspülen.

Wenn Sie dies tun:

- Überprüfen Sie, ob der Dampfgenerator abgekühlt und seit mehr als 2 Std. ausgesteckt ist.
- Stellen Sie den Dampfgenerator auf den Rand Ihres Spülbeckens und das Bügeleisen auf seine Sohle daneben.
- Entfernen Sie die Abdeckung des Kalk-Kollektors und schrauben Sie den Kalk-Kollektor ab.
- Halten Sie Ihren Dampfgenerator geneigt und füllen Sie den Boiler mit Hilfe einer Karaffe mit 1/4 Liter Leitungswasser.
- Schwenken Sie den Behälter kurz, leeren Sie ihn dann über dem Spülbecken komplett aus.
- Setzen Sie den Kalk-Kollektor wieder an seinen Platz, indem Sie ihn komplett einschrauben, damit er richtig dicht ist.
- Setzen Sie die Abdeckung des Kalk-Kollektors wieder an ihren Platz.

DE

Drücken Sie bei der nächsten Benutzung die unter dem Bedienfeld befindliche "Restart" Taste, um das orangefarbene "Calc-Away System" auszuschalten - fig.10.

Nicht mit einem Kalk-Kollektor ausgestattete Modelle

Um die Lebensdauer Ihres Dampfgenerators zu verlängern und Kalkabsonderungen zu vermeiden, ist Ihr Dampfgenerator mit einer orangefarbenen Kontrollleuchte "Boiler spülen" auf dem Bedienfeld ausgestattet, die zu blinken beginnt, sobald das Gerät gereinigt werden muss. - fig.17.

Wenn die orangefarbene "Dampfkammer reinigen" Kontrollleuchte blinkt, können Sie ganz normal weiterbügeln, sollten aber nicht vergessen, Ihren Boiler vor der nächsten Benutzung auszuspülen.

**VORSICHT:** Diese Maßnahme darf nur vorgenommen werden, wenn der Dampfgenerator seit mindestens zwei Stunden ausgesteckt und völlig abgekühlt ist.

Stellen Sie den Dampfgenerator auf den Rand des Spülbeckens und das Bügeleisen daneben.

Schrauben Sie die Verschlusskappe des Boilers eine Viertelumdrehung nach links - fig.18.

Schrauben Sie den Verschluss mit Hilfe eines Geldstücks vorsichtig vom Druckbehälter ab - fig.19.

Halten Sie den Generator in einer nach oben geneigten Position und füllen Sie mit einer Kanne 1/4 Liter Leitungswasser in den Boiler - fig.20.

Schütteln Sie den Dampfgenerator einige Male - fig.21 und entleeren Sie ihn - fig.22.

Für ein optimales Reinigungsergebnis empfehlen wir, diesen Vorgang zweimal durchzuführen.

Schrauben Sie den Verschluss wieder auf den Boiler und ziehen Sie ihn mit Hilfe einer Münze fest an - fig.23.

Setzen Sie die Verschlusskappe des Boilers wieder auf die Verschlusschraube - fig.24.

Drücken Sie bei der nächsten Benutzung des Geräts die "Restart" Taste, um die orangefarbene Kontrollleuchte auszuschalten - fig.10.

## EIN PROBLEM ?

Problem	Mögliche Ursachen	Lösung
Die Kontrollleuchten des Generators leuchten nicht auf.	Das Gerät ist nicht angeschaltet.	Prüfen Sie, ob das Gerät korrekt an den Stromkreislauf angeschlossen ist und drücken Sie den beleuchteten Ein-/Ausschalter (befindet sich seitlich am Boiler).
Aus den Öffnungen in der Sohle fließt Wasser.	Sie verwenden zu oft Dampf, wenn das Bügeleisen noch nicht heiß genug ist.	Senken Sie die Dampfmenge, wenn Sie bei niedriger Temperatur bügeln. Betätigen Sie die Dampftaste erst, nachdem sich die Kontrollleuchte des Bügelautomaten ausgeschaltet hat.
	Das Wasser kondensiert in der Leitung, da Sie zum ersten Mal mit Dampf bügeln oder die Dampffunktion seit einiger Zeit nicht mehr benutzt wurde.	Stimmen Sie die Benutzungshäufigkeit des Dampfknopfes auf die Einstellung des Thermostaten ab (vgl. § 5). Betätigen Sie die Dampftaste fern von Ihrer Bügelwäsche bis Dampf heraustritt.
Wasserstreifen erscheinen auf der Wäsche.	Ihr Bügeltisch ist mit Wasser durchtränkt, weil Ihr Bügeltisch nicht für einen Generator geeignet ist.	Überprüfen Sie, ob Ihr Bügeltisch geeignet ist (rostschutsicherer Bügeltisch).
Weiß oder bräunlich gefärbtes Wasser läuft aus den Dampföchern.	In Ihrem Boiler lagert sich Kalk ab, weil er nicht regelmäßig gereinigt wird.	Je nach Modell: - Spülen Sie den Kalk-Kollektor aus, sobald die Kontrollleuchte "Boiler spülen" zu blinken beginnt. - Spülen Sie den Kalk-Kollektor aus, sobald die Kontrollleuchte "Entkalken" zu blinken beginnt. Wenn Ihr Wasser sehr hart ist, muss diese Maßnahme öfter vorgenommen werden.
Aus den Öffnungen in der Sohle fließt eine bräunliche Flüssigkeit, die Flecken auf der Wäsche hinterläßt.	Sie verwenden chemische Entkalkungsmittel oder Zusatzstoffe im Bügelwasser.	Geben Sie kein derartiges Produkt in den Wasserbehälter (siehe 3 Welches Wasser verwenden?). Wenden Sie sich an eine autorisierte Kundendienststelle.
Die Sohle des Bügelautomaten ist verschmutzt oder braun; Sie kann Flecken auf der Wäsche hinterlassen.	Sie bügeln mit zu hoher Temperatur. Ihre Wäsche wurde nicht ausreichend gespült oder Sie haben ein neues Kleidungsstück gebügelt, ohne es vorher zu waschen. Sie benutzen Stärke.	Beachten Sie unsere Hinweise zur Bügeltemperatur. Vergewissern Sie sich, dass Ihre Wäsche ausreichend gespült wurde, so dass auch Seifenreste oder chemische Produktreste entfernt wurden. Sprühen Sie die Stärke nur auf die Rückseite der zu bügelnden Fläche.
Es kommt kein oder nur wenig Dampf.	Der Wassertank ist leer, die rote Kontrollleuchte leuchtet auf. Die Temperatur der Bügelsohle ist auf die maximale Heizstufe eingestellt.	Füllen Sie den Wassertank auf und drücken Sie die "Restart" Taste auf dem Bedienfeld. Der Generator arbeitet, aber der Dampf ist sehr heiß und trocken. Der Dampf ist daher kaum sichtbar.
Aus dem Boilerverschluss (je nach Modell) tritt Dampf aus.	Der Kalk-Kollektor/ Boilerverschluss (je nach Modell) wurde nicht fest genug angezogen. Die Dichtung des Kalk-Kollektors / Boilerverschluss (je nach Modell) ist beschädigt. Das Gerät ist defekt.	Ziehen Sie den Kalk-Kollektor / Boilerverschluss fest an. Wenden Sie sich an eine autorisierte Kundendienststelle. Verwenden Sie den Generator nicht mehr und wenden Sie sich an eine zugelassene Kundendienststelle.
Die rote "Wasserbehälter leer" Kontrollleuchte leuchtet auf.	Sie haben nicht die "Restart" Taste gedrückt.	Füllen Sie den Wassertank auf und drücken Sie die "Restart" Taste, bis das die Kontrollleuchte ausgeht.
Unten am Gerät strömt Dampf oder Wasser aus.	Das Gerät ist defekt.	Verwenden Sie den Generator nicht mehr und wenden Sie sich an eine zugelassene Kundendienststelle.
Die orangefarbene Kontrollleuchte "Entkalken" oder "Boiler spülen" (je nach Modell) ist an.	Sie haben nicht die "Restart" Taste zum erneuten Betrieb gedrückt.	Füllen Sie den Wassertank auf und drücken Sie die "Restart" Taste, bis Kontrollleuchte ausgeht.

Falls Sie die Ursache des Defekts nicht finden können, wenden Sie sich an eine zugelassene ROWENTA-Kundendienststelle. [www.rowenta.com](http://www.rowenta.com)

GELIEVE DE VEILIGHEIDSIINSTRUCTIES VOORIN DIT BOEKJE TE RAADPLEGEN  
VOORDAT U UW APPARAAT GEBRUIKT.

## BESCHRIJVING

1. Handgreep
2. Stoom-bediensknop
3. Thermostaatknop om de temperatuur van de zool in te stellen
4. Strijkijzerplateau
5. Vast reservoir 1 L
6. Beschermkapje afvoerdop ☼ of beschermkapje kalkopvangsysteem ☼ (afhankelijk van het model)
7. Netsnoer
8. Opbergruimte netsnoer (klittenband)
9. Thermostaatknop
10. Standhoek van het strijkijzer
11. Stoomsnoer strijkijzer
12. Opbergclip van het stoomsnoer
13. Kalkopvangsysteem (afhankelijk van het model)
14. Bedieningspaneel
  - a. Toets "Restart"
  - b1. Controlelampje "stoomtank legen" ☼
  - b2. Controlelampje "Calc-Away System" ☼
  - c. Controlelampje "Stoom klaar"
  - d. Controlelampje "Het waterreservoir is leeg"
15. Aan/uit-schakelaar met controlelampje

## VOORBEREIDING

### 1 • Welk soort water moet u gebruiken ?

#### Kraanwater

uw apparaat is ontwikkeld om te worden gebruikt met kraanwater. Als uw kraanwater erg kalkrijk is, meng dan 50% kraanwater met 50% flessenwater. In sommige kustregio's kan het zoutgehalte in uw kraanwater verhoogd zijn. Gebruik in dit geval alleen flessenwater.

#### Onthardingsmiddel

er zijn meerdere soorten onthardingsmiddelen, het water van de meeste soorten kan gebruikt worden voor het stoomapparaat. Bepaalde onthardingsmiddelen en in het bijzonder onthardingsmiddelen met chemische producten zoals zout, kunnen echter witte of bruine vlekken veroorzaken, dit is met name het geval bij de filters. Als dit probleem bij u optreedt, raden wij u aan onbehandeld kraanwater of flessenwater te gebruiken. Als het water eenmaal gekleurd is, kan het bij de volgende keren dat u het apparaat gebruikt nog gekleurd blijven, het duurt even voordat dit probleem opgelost

is. Wij raden u aan de stoomfunctie voor de eerste keer te testen op een gebruikte doek die weggegooid kan worden, om zo beschadiging van uw kleren te voorkomen.

#### Opgelet

gebruik nooit regenwater of water met toevoegingen (stijfsel, parfum, water van andere huishoudelijke apparaten). Dergelijke toevoegingen kunnen de stoomontwikkeling aantasten en kunnen bij een hoge temperatuur bezinksels in de stoomkamer vormen die uw kleding kan aantasten.

### 2 • Uw Stoomgenerator voor gebruik klaar maken

Plaats de stoomgenerator op een stabiel en horizontaal vlak dat ook hittebestendig is. Controleer of uw apparaat uitgeschakeld is. Gebruik een waterkaraf en vul deze met maximaal een liter water en schenk vervolgens het water in het reservoir zonder het Max niveau te overschrijden - fig.1. Rol het snoer geheel uit en haal de stoomslang uit zijn opbergvak - fig.2.

## GEBRUIK

### 3 • Stel uw stoomgenerator in bedrijf

Sluit uw stoomgenerator op een geaard stopcontact aan - fig.3. Zet de aan/uitschakelaar aan - fig.4 bis, het controlelampje gaat branden. Het groene controlelampje op het bedieningspaneel knippert en de stoomtank warmt op - fig.4. Na ongeveer één minuut, en regelmatig tijdens het gebruik, spuit de elektrische pomp van uw apparaat water in de stoomtank (boiler). Dit veroorzaakt een geluid dat normaal is en het strijkijzer geeft tijdelijk minder stoom. De stoomgenerator en het strijkijzer zijn klaar voor gebruik wanneer het controlelampje van de stoom brandt en het controlelampje van het strijkijzer uit is.

Tijdens het eerste gebruik kan er rook en een geur ontstaan die niet schadelijk zijn. Dit verschijnsel, dat geen gevolgen voor het gebruik van het apparaat heeft, zal snel verdwijnen.

### 4 • Bedieningspaneel

- Groen controlelampje knippert - fig.4 : het water in de stoomtank (boiler) wordt verwarmd.
- Groene controlelampje brand continu - fig.6 : de stoom is klaar.
- Rode controlelampje brand continu - fig.9 : het waterreservoir is leeg.
- Oranje controlelampje "Calc-Away System" - fig.11 of "De stoomtank reinigen" - fig.17 (afhankelijk van het model) knippert: U dient uw kalkopvangsysteem of stoomtank te spoelen.

### 5 • Stoomgenerator aanzetten

Zet de thermostaat - fig.5 op het type te strijken weefsel - zie hiervoor onderstaande tabel.

SOORT WEEFSEL	STAND VAN DE TEMPERATUUREGELAAR
SYNTHETISCHE STOFFEN (Polyester, Acetaat, Acryl, Polyamide)	•
WOL / ZIJDE	••
KATOEN, LINNEN	•••

Tijdens het strijken gaan de controlelampjes van het strijkijzer en van de stoom aan en uit, afhankelijk van de verwarmingsbehoeften.

Attentie: bij het aanzetten van het apparaat en wanneer u tijdens het strijken de temperatuur verlaagt: het apparaat is op temperatuur wanneer het controlelampje van het strijkijzer is gedoofd en wanneer het groene lampje op het bedieningspaneel continu brandt. Wanneer u de temperatuur van het stoomstrijkijzer tijdens het strijken verhoogt, kunt u onmiddellijk strijken.

Druk op de stoomknop onder de handgreep van het strijkijzer - fig 7 als u met stoom wilt strijken. De stoomafgifte stopt zodra deze knop wordt losgelaten. Indien u stijfsel gebruikt, verstuf het dan op de achterzijde van de stof die u wilt strijken.

**ADVIEZEN:** Bij het eerste gebruik of wanneer u het strijkijzer niet gedurende enkele minuten hebt gebruikt: druk verschillende keren achter elkaar op de stoomknop, maar richt niet op het wasgoed - fig 7. Hierdoor kan het koude water uit het stoomcircuit verwijderd worden.

Instelling van de thermostaat van het strijkijzer: begin eerst met het wasgoed dat met een lage temperatuur gestreken moeten worden en eindig met het wasgoed dat met een hogere temperatuur gestreken kan worden. Indien u wasgoed met gemengde vezelsoorten strijkt, stel dan de temperatuur van het strijken in op het meest kwetsbare vezel. Indien u op

fijne stoffen (\*) stoom wenst te gebruiken dient u de stoomknop met beleid in te drukken om eventuele watersporen te voorkomen. Het strijkijzer niet op een metalen plateau plaatsen omdat de zool zou kunnen beschadigen. Zet het strijkijzer liever op het strijkijzerplateau van de stoomtank: deze is voorzien van antislipprofiel en is speciaal ontwikkeld voor hoge temperaturen. Als u uw thermostaat op de positie 'min' zet, wordt het strijkijzer niet heet.

## 6 • Verticaal gladstrijken

Zet de temperatuurknop van uw strijkijzer op stand maxi.

Hang het kledingstuk op een kleeerhanger en trek de stof met één hand een beetje strak. Druk dan af en toe op de stoomknop - fig.7 (die zich onder de handgreep van het strijkijzer bevindt) en beweeg het strijkijzer van boven naar beneden - fig.8.

De vrijkomende stoom is erg heet. Strijk kledingstukken daarom nooit terwijl ze worden gedragen, maar altijd op een kleeerhanger. Voor stoffen anders dan linnen of katoen, houd het strijkijzer enkele centimeters van het kledingstuk om verbranden te voorkomen.

Gebruiksvoorbeelden voor het gebruik van de verticale gladstrijkfunctie:

- Gladstrijken op een kledinghanger van kwetsbare stoffen die u niet rechtstreeks in contact wilt brengen met het hete strijkijzer
- Een overhemd of een kostuum net voor het aantrekken opfrissen.

## 7 • Strijken zonder stoom

U drukt niet op de stoomknop die zich onderaan de handgreep bevindt.

## 8 • Het opnieuw vullen van het waterreservoir

De stoom is op en het controlelampje "waterreservoir is leeg" gaat branden - fig.9. Het waterreservoir is leeg.

Schakel de stoomgenerator uit. Vul het reservoir met behulp van een karaf met

maximaal een liter water en let er hierbij op het Max niveau niet te overschrijden - fig.1.

Mocht dat toch gebeuren, veeg het dan weg met een doek.

Schakel de stoomgenerator weer in - fig.3.

Druk op de "Restart" - fig.10 knop voor het opstarten, deze vindt u op het bedieningspaneel.

De stoomgenerator en het strijkijzer zijn voor het strijken gereed wanneer controlelampje van de stoom - fig.6 aan en het controlelampje van het strijkijzer uit is.

## 9 • De stoomgenerator opbergen

Schakel de generator uit m.b.v. de lichtgevende O/I schakelaar en haal de stekker uit het stopcontact. Plaats het strijkijzer op de daarvoor bestemde plaat van de stoomgenerator.

Pak het snoer en vouw dit dubbel.

Berg het stoomsnoer in het daarvoor bestemde vak op - fig.25.

Rol het snoer op en bevestig het met behulp van het klittenband - fig.26.

Laat de stoomgenerator tenminste een uur afkoelen voordat u het opbergt en ook indien u het in een kast of kleine ruimte opbergt. U kunt uw stoomgenerator nu veilig opbergen.

## REINIGING EN ONDERHOUD

### 10 • Het schoonmaken van de generator

Houd nooit het strijkijzer of de behuizing onder stromend water. Gebruik geen enkel onderhoudsproduct bij het schoonmaken van de strijkzool of de stoomtank.

De strijkzool van uw strijkijzer: reinig de afgekoelde zool van uw strijkijzer met een vochtige doek of een spons (geen schuurspons).

De behuizing: Maak af en toe de kunststof onderdelen met behulp van een droog doekje schoon.

## 11 • Uw stoomgenerator eenvoudig ontkalken

Modellen met kalkopvangsysteem "Calc Away-System"

Doe er geen producten in voor het verwijderen van kalkaanslag (azijn, industriële producten voor het verwijderen van kalkaanslag ...) om de stoomtank te spoelen: zij zouden hem kunnen beschadigen. Voordat u uw stoomgenerator leegt dient u het apparaat eerst tenminste twee uur af te laten koelen, dit om elk gevaar op verbranden te voorkomen.

Om de levensduur van uw stoomgenerator te verlengen en het uitstoten van stukjes kalk te voorkomen is uw stoomgenerator van een geïntegreerd kalkopvangsysteem voorzien. Dit kalkopvangsysteem verzamelt automatisch de kalk die binnenin de stoomtank wordt gevormd.

### Werkingsprincipe :

Een oranje controlelampje "Calc-Away System" knippert - fig.11 op het bedieningspaneel om aan te duiden dat u het kalkopvangsysteem moet spoelen.

NB! U dient dit niet te doen indien de stekker van de stoomgenerator niet sinds tenminste twee uur geleden uit het stopcontact werd getrokken en niet geheel afgekoeld is. Om deze handeling uit te voeren dient de stoomgenerator zich in de nabijheid van een spoelbak te bevinden omdat het mogelijk is dat er water uit komt lopen wanneer u het apparaat opent.

Wanneer de stoomgenerator eenmaal geheel is afgekoeld neemt u het afdekplaatje van de kalkopvangsysteem uit door het ¼ slag naar links te draaien - fig.12.

Schroef het kalkopvangsysteem volledig los en trek hem uit de behuizing. Hij

bevat de verzamelde kalkdeeltjes uit de stoomtank - fig.13.

Om het systeem goed schoon te maken volstaat het om hem te spoelen met lopend water om de kalkaanslag die hij bevat te verwijderen - fig.14.

Breng het systeem opnieuw in zijn behuizing door hem opnieuw volledig vast te schroeven om de dichtheid te verzekeren - fig.15.

Plaats de dop van het kalkopvangsysteem terug - fig.16.

U dient de stoomtank om de 6 maanden of om de 25 gebruiksbeurten volledig te spoelen. Dit in aanvulling op het periodiek onderhoud.

U:

- Controleert of de generator volledig is afgekoeld en gedurende meer dan 2 uur niet gebruikt is
- Plaats de stoomgenerator op de rand van uw gootsteen en het ijzer op de houder ernaast
- Verwijdert de beschermkap en schroeft het kalkopvangsysteem los
- Houdt de stoomgenerator schuin en vult de stoomtank met behulp van een kan met 1/4 liter kraanwater
- Beweegt de tank voorzichtig heen en weer en giet de tank vervolgens in de gootsteen leeg
- Plaats het systeem opnieuw in de behuizing en schroeft het systeem goed vast om de dichtheid te garanderen
- Plaats opnieuw het beschermkapje van het kalkopvangsysteem.

Bij het eerstvolgende gebruik moet u drukken op de "Restart"-knop op het bedieningspaneel om het oranje controlelampje "Calc-Away System" te doen uitgaan - fig.10.

### Modellen zonder kalkopvangsysteem

Om de levensduur van uw stoomgenerator te verhogen en het afstoten van kalk te voorkomen is uw stoomgenerator uitgerust met een oranje controlelampje "De stoomtank reinigen" die op het bedieningspaneel

NL

gaat knippen wanneer het tijd is uw apparaat te reinigen - fig.17.

Indien het oranje controlelampje "De stoomtank reinigen" knippert kunt u uw strijkwerk gewoon afmaken, maar denk er wel aan uw stoomtank voor de volgende strijkbeurt uit te spoelen.

**NB!** U dient dit niet te doen indien de stekker van de stoomgenerator niet sinds tenminste twee uur geleden uit het stopcontact werd getrokken en niet geheel afgekoeld is.

De stekker moet uit het stopcontact gehaald zijn en het apparaat moet koud zijn.

Plaats de stoomgenerator op de rand van de gootsteen, met het strijkijzer op zijn achterkant geplaatst.

Schroef het beschermkapje los, een kwartslag tegen de klok in - fig.18.

Schroef met behulp van een muntstuk de dop van de stoomtank voorzichtig los - fig.19.

Houd uw stoomgenerator schuin en vul de stoomtank (boiler) met behulp van een karaf met kraanwater - fig.20.

Schud de stoomtank enkele ogenblikken zachtjes heen en weer - fig.21 en leeg hem volledig boven een teiltje of gootsteen - fig.22.

Om een goed resultaat te krijgen, raden wij u aan deze handeling nogmaals uit te voeren.

Draai de dop van de stoomtank weer goed en stevig vast - fig.23.

Plaats het beschermkapje terug op zijn plaats - fig.24.

Druk bij het volgende gebruik op de toets "Restart" om het oranje controlelampje te doven - fig.10.



## PROBLEMEN MET UW STOOMGENERATOR ?





Problemen	Mogelijke oorzaken	Oplossingen
De stoomgenerator werkt niet of het controlelampje van het strijkijzer brandt niet.	Het apparaat is niet aangesloten op het elektriciteitsnet.	Controleer of de stekker in het stopcontact zit en druk op de aan/uit-schakelaar op de zijkant van de behuizing.
Er komt water uit de gaatjes van de strijkzool.	U gebruikt te vaak stoom terwijl uw strijkijzer niet voldoende heet is.  Er bevindt zich condenswater in het stoomcircuit, omdat u voor het eerst stoom gebruikt of omdat u een tijd lang geen stoom heeft gebruikt.	Wacht tot het controlelampje van het strijkijzer is gedooft, voordat u de stoomknop gebruikt.  Pas de gebruiksfrequentie van de stoomknop aan de stand van de thermostaat aan (zie § 5).
Waterplekken verschijnen op het strijkgoed.	Uw strijklank is verzadigd van water omdat hij niet geschikt is voor de stoomkracht van de generator.	Druk op de stoomknop terwijl u het strijkijzer weg van de strijklank houdt, totdat er stoom uitkomt.
Er druppelt witte vloeistof uit de gaatjes in de strijkzool.	Er komt kalkaanslag uit de stoomtank, omdat hij niet regelmatig is gespoeld.	Afhankelijk van het model: - Spoel de stoomtank wanneer het controlelampje "De stoomtank reinigen" knippert uit. - Spoel de collector uit wanneer het "Calc-Away System" controlelampje knippert. Indien het door u gebruikte (leiding)water bijzonder hard is dient u dit vaker te doen.
Er komt bruine vloeistof uit de gaatjes van de strijkzool wat vlekken op het strijkgoed veroorzaakt.	U gebruikt chemische ontkalkingsmiddelen of voegt producten toe aan het strijkwater (bijv. stijfsel of parfumeerd water).	Voeg nooit een product aan het water in het reservoir of in de stoomtank (boiler) toe (zie onze tips over het te gebruiken water). Neem contact op met een erkend reparateur of rechtstreeks met de consumentenservice.
De strijkzool is vuil of bruin en veroorzaakt vlekken op het strijkgoed.	U strijkt op een te hoge temperatuur.  Uw strijkgoed is niet voldoende uitgespoeld of u heeft een nieuw kledingstuk gestreken zonder het van te voren te wassen.  U gebruikt stijfsel.	Controleer of de stand van de thermostaat overeenkomt met het strijkvoorschrift in uw kleding.  Zorg ervoor dat uw (nieuwe) kledingstukken zorgvuldig zijn gewassen en er geen zeepresten zijn achtergebleven.  Breng stijfsel op de achterzijde van de te strijken stof aan.
Er is geen of nauwelijks stoom.	Het waterreservoir is leeg, het rode controlelampje op de stoomtank brandt.  De temperatuur van de strijkzool is op maximum ingesteld.	Vul het reservoir met water en druk op de "Restart" knop op het bedieningspaneel.  De generator werkt maar de stoom is erg heet en droog. Dit heeft als gevolg dat de stoom minder zichtbaar is.
Er ontsnapt stoom rond de collector / knop (afhankelijk van het model).	De knop / collector (afhankelijk van het model) is niet goed vastgedraaid.  De pakking van de knop / collector (afhankelijk van het model) is beschadigd.  Het apparaat is defect.	Draai de knop / collector goed vast.  Neem contact op met een erkend reparateur of rechtstreeks met de consumentenservice.  Gebruik de stoomgenerator niet meer en raadpleeg een erkende klantenservice.
Het rode controlelampje « waterreservoir leeg » brandt.	U heeft niet op de "Restart" knop gedrukt.	Druk op het bedieningspaneel op de toets "Restart" voor het opnieuw starten, totdat het controlelampje dooft.
Stoom of water ontsnapt aan de onderkant van het apparaat.	Het apparaat is defect.	Gebruik de stoomgenerator niet meer en raadpleeg een erkende klantenservice.
Het oranje controlelampje "Calc-Away System" of "De stoomtank reinigen" (afhankelijk van het model) brandt.	U bent vergeten op de "Restart" knop voor het opnieuw opstarten van het apparaat te drukken.	Druk op het bedieningspaneel op de toets "Restart" voor het opnieuw starten, totdat het controlelampje dooft.

NL

Indien het niet mogelijk is om de oorzaak van het defect zelf vast te stellen, richt u dan tot een erkend servicecentrum van ROWENTA.

PRIMA DI UTILIZZARE L'APPARECCHIO CONSULTARE LE ISTRUZIONI DI SICUREZZA RIPORTATE ALL'INIZIO DI QUESTO MANUALE.

## DESCRIZIONE

1. Impugnatura
2. Pulsante vapore
3. Termostato regolazione temperatura piastra ferro
4. Supporto poggiaferro
5. Serbatoio fisso 1 L
6. Coperchio del tappo di svuotamento  
 o coperchio del raccogli calcare  
 (secondo il modello)
7. Cavo elettrico
8. Avvolgicavo (velcro)
9. Spia luminosa ferro da stiro
10. Fissaggio per il posizionamento del ferro
11. Cavo vapore
12. Clip di sistemazione del cordone vapore
13. Raccogli calcare (secondo il modello)
14. Quadro comandi
  - a. Tasto "Restart" di riavvio
  - b1. Spia "svuotamento della caldaia" 
  - b2. Spia "Calc-Away System" 
  - c. Spia "Pronto vapore"
  - d. Spia "Serbatoio vuoto"
15. Interruttore On / Off

## PREPARAZIONE

### 1 • Che acqua utilizzare ?

#### Acqua di rubinetto:

L'apparecchio è stato progettato per funzionare con acqua di rubinetto. Se l'acqua di rubinetto contiene molto calcare, è necessario creare una miscela composta per il 50% da acqua di rubinetto e per il 50% da acqua demineralizzata reperibile in commercio. In alcune regioni litoranee, il contenuto salino dell'acqua può essere molto elevato. In tal caso, utilizzare unicamente acqua demineralizzata.

#### Addolcitore d'acqua:

Esistono diversi tipi di addolcitori d'acqua e la maggior parte di essi può essere utilizzata nel ferro a caldaia. Ciò nonostante alcuni addolcitori, in particolare quelli che utilizzano prodotti chimici come il sale, possono provocare colature bianche o marroni. È il caso soprattutto delle brocche filtranti.

Se si riscontra questo tipo di problema, si consiglia di utilizzare acqua di rubinetto non trattata o acqua in bottiglia.

Una volta cambiata l'acqua saranno

necessari più utilizzi per risolvere il problema. Per il primo utilizzo in modalità vapore, si consiglia di utilizzare un panno usato che possa essere gettato via, al fine di evitare danni agli abiti.

#### Da ricordare:

Non utilizzare mai acqua piovana o acqua contenente additivi (come ad esempio amido, profumo o acqua prodotta da altri elettrodomestici). Gli additivi possono alterare le caratteristiche fisiche del vapore e, in presenza di alte temperature, formare depositi nella camera di vaporizzazione in grado di macchiare la biancheria.

### 2 • Preparare il ferro caldaia

Posizionare il ferro caldaia su una superficie stabile, piana e resistente al calore.

Verificate che l'apparecchio sia staccato dalla corrente. Utilizzate una caraffa d'acqua e riempietela con massimo un litro d'acqua poi versate l'acqua nel serbatoio senza superare il livello Max. - fig.1.

Srotolare completamente il cavo elettrico ed estrarre il cavo vapore dal suo alloggiamento - fig.2.

## UTILIZZO

### 3 • Avviare il ferro caldaia

Collegare il ferro caldaia ad una presa elettrica con messa a terra - fig.3.

Accendete l'interruttore luminoso acceso/spento - fig.4 bis, si accende.

La spia verde (posizionata sul pannello di controllo) lampeggia e la caldaia si scalda - fig.4. Dopo circa un minuto, e regolarmente durante l'uso, la pompa elettrica di cui è dotato l'apparecchio invia l'acqua nella caldaia. Questa operazione produce un rumore normale. La centrale vapore e il ferro sono pronti per stirare quando la spia vapore è accesa e fissa e la spia del ferro è spenta.

Durante la prima utilizzo, può esserci una fuoriuscita di fumo o di odore assolutamente innocua. Tale fenomeno non ha nessun effetto sull'utilizzazione e scomparirà rapidamente.

### 4 • Funzionamento quadro comandi

- Spia verde lampeggiante - fig.4: riscaldamento caldaia.
- Spia verde accesa e fissa - fig.6: il vapore è pronto.
- Spia rossa accesa e fissa - fig.9: il serbatoio è vuoto.
- La spia arancione "Calc-Away System" - fig.11 o "Svuotamento della caldaia" - fig.17 (secondo il modello) lampeggia: dovete sciacquare il raccogli calcare.

### 5 • Per stirare con il vapore

Posizionare il pulsante di regolazione della temperatura - fig.5 del ferro da stiro sul tipo di tessuto da stirare (vedi la tabella sottostante).

TIPO DI TESSUTO	REGOLAZIONE DELLA MANOPOLA DELLA TEMPERATURA
TESSUTI SINTETICI (Polyester, Acétate, Acrylique, Polyamide)	• ☁ ☁
LANA / SETA	•• ☁ ☁
LINO / COTONE	••• ☁ ☁

La spia luminosa del ferro si accende. Attenzione ! quando usate il ferro e quando diminuite la temperatura, l'apparecchio è pronto all'uso se la spia del ferro si spegne e se la spia verde sul pannello di controllo rimane fissa. Se aumentate la temperatura durante l'uso, potete utilizzare immediatamente il ferro.

Durante la stiratura, la spia luminosa del ferro e la spia luminosa del vapore pronto si accende e si spegne, a seconda delle esigenze di riscaldamento senza interrompere l'utilizzo. Per ottenere vapore, premere sul comando vapore situato sotto la maniglia del ferro - fig.7. Il vapore si ferma rilasciando il comando.

Al momento della prima utilizzo o se non avete usato il vapore da un po' di tempo: premete più volte successivamente il pulsante vapore - fig 7 con il ferro lontano dai panni da stirare. Ciò permetterà l'eliminazione dell'acqua fredda dal circuito vapore.

Regolare il termostato del ferro da stiro: Cominciate stirando i tessuti a bassa temperatura e continuate con quelli a temperature più elevate. Se dovete stirare indumenti con diverse fibre regolate la temperatura di stiratura sulla fibra più delicata. Se volete utilizzare il vapore sui tessuti delicati (•), aziona con molta moderazione il comando vapore situato sotto la maniglia del ferro da stiro per evitare delle eventuali colature di liquido. Evitate di poggiare il ferro da stiro su una piastra poggiaferro metallica, potrebbe danneggiarsi. Poggiatela piuttosto sulla piastra poggiaferro della caldaia: è infatti fornita di gommini anticivolo ed è stata ideata per resistere a temperature elevate. Posizionando il termostato in posizione "min", il ferro non scalda.

## 6 • Per togliere le pieghe

Impostate il pulsante di temperatura del ferro sulla posizione massima.

Appendete l'indumento sulla gruccia e tenete il tessuto leggermente teso con una mano. Premete ad intermittenza il pulsante vapore - fig.7 (che si trova sotto l'impugnatura del ferro da stiro) effettuando un movimento dall'alto in basso - fig.8.

Dato che il vapore prodotto è molto caldo, non togliete mai le grinze di un abito su una persona, ma sempre su una gruccia. Per i tessuti diversi dal lino o dal cotone, mantenete il ferro ad alcuni centimetri di distanza per non bruciare il tessuto.

Esempi d'utilizzo della funzione stiratura verticale:

- Stirare sulla gruccia i tessuti delicati che non volete che entrino a contatto con il ferro caldo.
- Rinfrescare una camicia o un abito poco prima di indossarlo.

## 7 • Stirare senza vapore

Non premere il pulsante di controllo vapore sull'impugnatura del ferro.

## 8 • Riempite nuovamente il serbatoio

Non avete più getto di vapore. La spia rossa si accende - fig.9 : il serbatoio è vuoto.

Staccate dall'alimentazione la centrale vapore. Utilizzate una caraffa d'acqua, riempitela con massimo un litro d'acqua poi versate l'acqua nel serbatoio facendo attenzione a non superare il livello Max. - fig.1.

In caso di fuoriuscita, eliminate l'acqua in eccesso.

Ricollegate all'alimentazione la centrale vapore - fig.3. Premere il tasto "Restart" - fig.10 di riavvio, situato sul quadro degli strumenti.

La caldaia e il ferro da stiro sono pronti per la stiratura quando la spia del vapore

è accesa - fig.6 e la spia del ferro è spenta.

## 9 • Riporre il ferro caldaia

Premere l'interruttore luminoso acceso/spento e togliere la spina dalla presa di corrente. Riporre il ferro sulla piastra riponi-ferro presente sulla caldaia. Raccogliere il cavo, piegarlo in due. Disporre il cavo vapore nel suo alloggiamento - fig.25.

Arrotolate il cavo elettrico e fissatelo usando il velcro - fig.26.

Lasciare raffreddare il ferro caldaia almeno un'ora prima di riporlo se si intende conservarlo in un armadio o in uno spazio ristretto. Potete quindi riporre la centrale vapore in tutta sicurezza.

## PULIZIA E MANUTENZIONE

### 10 • Pulite il vostro generatore

Non mettete mai il ferro da stiro o la caldaia sotto il getto d'acqua del rubinetto. Non usate nessun detersivo né prodotto anticalcare per pulire la piastra del ferro o la caldaia.

La piastra: pulire la piastra del ferro quando è completamente fredda con un panno umido o con una spugna non abrasiva.

La caldaia: Pulite di tanto in tanto le parti di plastica con un panno morbido.

### 11 • Decalcificare facilmente il ferro caldaia

Per sciogliere la caldaia non utilizzate assolutamente prodotti di decalcificazione : potrebbero danneggiarla. Prima di procedere alla decalcificazione del ferro caldaia, è assolutamente necessario lasciarlo raffreddare per oltre 2 ore, per evitare eventuali rischi di ustioni.

Modelli con raccogli calcare "Calc Away-System"

Per prolungare la durata di vita del ferro caldaia ed evitare i residui di calcare, il

ferro caldaia è dotato di un raccogliatore di calcare integrato. Questo contenitore, situato nel cestello, recupera automaticamente il calcare che si forma all'interno.

Principio di funzionamento:

a spia arancione "Calc-Away System" lampeggiante - fig.11 il pannello di controllo avverte della necessità di sciacquare il raccogli-calcare.

**ATTENZIONE !** Questa operazione deve essere effettuata esclusivamente quando il ferro caldaia è stato scollegato dall'alimentazione da oltre due ore e risulta completamente freddo. Per effettuare questa operazione, il ferro caldaia deve trovarsi vicino ad un lavandino poiché l'acqua otrebbe fuoriuscire dal serbatoio al momento dell'apertura.

Una volta che la centrale vapore è completamente raffreddata, togliere il coperchio del raccogli calcare facendo  $\frac{1}{4}$  di giro verso sinistra - fig.12.

Svitare completamente il contenitore e staccatelo dal corpo dell'apparecchio: in esso viene raccolto il calcare accumulato nel cestello - fig.13.

Per pulire a fondo il contenitore è sufficiente sciacquarlo con acqua corrente per eliminare tutto il calcare - fig.14.

Riponete il contenitore nel suo alloggiamento, riavvitandolo completamente per garantire la tenuta - fig.15.

Rimettete la mascherina raccogli-calcare al suo posto - fig.16.

In aggiunta alla manutenzione ordinaria, si raccomanda di procedere a una pulizia profonda del serbatoio ogni sei mesi o ogni 25 utilizzi.

Per effettuare la pulizia:

- Verificare che il generatore sia freddo e scollegato dalla rete elettrica da almeno 2 ore.
- Posizionare il generatore di vapore sul bordo del lavabo e il ferro da stiro al suo fianco, appoggiato in verticale sulla

sua parte posteriore

- Togliere il coperchio del filtro e svitare il filtro anticalcare
- Tenendo il generatore di vapore in posizione inclinata riempire il serbatoio con 1/4 di litro di acqua del rubinetto
- Agitare il serbatoio per qualche istante e svuotarlo nel lavabo
- Riposizionare il filtro nella sua sede avvitandolo con decisione
- Riposizionare il coperchio del filtro.

Al successivo utilizzo premete il tasto "Restart" situato sul pannello di controllo per spegnere la spia arancione "Calc-Away System" - fig.10.

IT

### Modelli senza raccogli calcare

Per prolungare la durata di vita della centrale vapore ed evitare le incrostazioni di calcare, la centrale vapore è dotata di una spia arancione "Svuotamento della caldaia" che lampeggia sul quadro comandi quando dovete effettuare lo svuotamento dell'apparecchio. - fig.17.

Se la spia arancione "Svuotamento della caldaia" lampeggia, potete continuare normalmente a stirare, ma dovete provvedere a sciacquare la caldaia prima del prossimo utilizzo.

**ATTENZIONE !** Questa operazione deve essere effettuata esclusivamente quando il ferro caldaia è stato scollegato dall'alimentazione da oltre due ore e risulta completamente freddo.

Posate il generatore di vapore sui bordo del lavello con il ferro a lato sui suo piede di appoggio.

Svitare in senso anti-orario, facendo un quarto di giro, la copertura del tappo di risciacquo della caldaia - fig.18.

Utilizzando una moneta, svitate delicatamente il tappo della caldaia - fig.19.

Tenendo il generatore inclinato e usando una caraffa, riempire la caldaia (nella base) con  $\frac{1}{4}$  litro d'acqua del rubinetto - fig.20.

Agitate la caldaia per qualche istante - fig.21 e svuotatela completamente sul lavandino - fig.22.

Per ottenere i migliori risultati, raccomandiamo che questa operazione sia fatta due volte.

Riponete e stringete il tappo della caldaia con la moneta - fig.23.

Riposizionare copertura del tappo di risciacquo della caldaia - fig.24.

Al momento del prossimo utilizzo, premete il tasto "Restart" per spegnere la spia rossa - fig. 10.

## UN PROBLEMA ?





Problemi	Possibili cause	Soluzioni
Il generatore non si accende. La spia del termostato è spenta.	L'elettrodomestico non è acceso.	Verifique que el aparato esté conectado y pulse el interruptor luminoso encendido / apagado.
L'acqua cola attraverso i fori della piastra.	Utilizzate troppo spesso il vapore quando il ferro non è abbastanza caldo.	Attendete che la spia del ferro si spenga prima di azionare il comando vapore. Adattate la frequenza di utilizzo del comando vapore in funzione della posizione del termostato (cfr. § 5).
	L'acqua si è condensata nei tubi poiché utilizzate il vapore per la prima volta o non l'avete utilizzata da qualche tempo.	Premete il comando vapore finché il ferro comincia ad erogare vapore.
Strisce d'acqua rimangono sulla biancheria.	L'asse da stiro è impregnato di acqua perché non è adatto alla potenza del generatore.	Controlla che l'asse sia adatto (asse con griglia che previene condensa).
Colature bianche o scure escono dai fori della piastra.	Dalla caldaia fuoriesce il calcare poiché non è sciacquata regolarmente.	Secondo il modello: - Sciacquate la caldaia quando la spia "Svuotamento della caldaia" lampeggia. - Sciacquate il raccogli calcare quando la spia "Calc-Away System" lampeggia. Se l'acqua utilizzata è molto calcarea, ripetete questa operazione più frequentemente.
Dai fori della piastra fuoriesce una materia nerastra che sporca gli indumenti.	Stare utilizzando sostanze chimiche decalcificanti o additivi nell'acqua da stiro.	Non aggiungere questi tipi di prodotti nel serbatoio d'acqua o nella caldaia. Contattate un Centro Assistenza Autorizzato.
La piastra è sporca o nerastra e rischia di sporcare gli indumenti.	Viene utilizzata una temperatura eccessiva.	Consultate la sezione dedicata alla regolazione della temperatura.
	Gli indumenti non sono sufficientemente risciacquati o avete stirato un nuovo indumento senza lavarlo.	Assicuratevi che la biancheria sia ben sciacquata cosicché non ci siano residui di sapone o altri prodotti chimici sugli indumenti.
	Utilizzate dell'amido.	Spruzzate l'amido sul rovescio del tessuto da stirare.
Non c'è vapore o c'è poco vapore.	Il serbatoio d'acqua è vuoto (spia rossa).	Riempite il serbatoio d'acqua e premete il tasto "Restart" situato sul quadro comandi.
	La temperatura della piastra è impostata sul massimo.	Il generatore funziona ma il vapore è molto caldo e umido, di conseguenza è meno visibile.
Esce del vapore attorno al raccogli calcare / tappo (secondo il modello).	Il tappo / raccogli calcare (secondo il modello) è chiuso male.	Stringete nuovamente il tappo / raccogli calcare.
	La guarnizione del tappo / raccogli calcare (secondo il modello) è danneggiata.	Contattate un Centro Assistenza Autorizzato.
	L'apparecchio è difettoso.	Non utilizzate più il generatore e contattate un centro di assistenza autorizzato.
La spia rossa "serbatoio d'acqua vuoto" è accesa.	Non avete premuto il tasto "Restart".	Premete il tasto "Restart" di riavvio situato sul quadro comandi finché non si spegne la spia.
Fuoriesce vapore da sotto l'apparecchio.	L'apparecchio è difettoso.	Non utilizzate più il generatore e contattate un centro di assistenza autorizzato.
La spia arancione "Calc-Away System" o "Svuotamento della caldaia" (secondo il modello) è accesa.	Non avete premuto il tasto "Restart" di riavvio.	Premete il tasto "Restart" di riavvio situato sul quadro comandi finché non si spegne la spia.

Se non fosse possibile determinare la causa di un'anomalia rivolgetevi ad un centro assistenza tecnica autorizzato ROWENTA.

[www.rowenta.com](http://www.rowenta.com)

ANTES DE UTILIZAR EL APARATO, CONSULTE LAS INSTRUCCIONES DE SEGURIDAD AL COMIENZO DEL PRESENTE MANUAL.

## DESCRIPCIÓN

1. Asa de la plancha
2. Mando vapor
3. Botón de ajuste de temperatura de la plancha
4. Placa reposa-plancha
5. Depósito fijo 1 L
6. Tapa del tapón de vaciado  o tapa colector de cal  (según modelo)
7. Cable eléctrico
8. Compartimento guardacables (velcro)
9. Indicador luminoso de la plancha
10. Fijación de la posición de la plancha
11. Cable vapor
12. Clip para guardar el cable de vapor
13. Colector de cal (según modelo)
14. Cuadro de mandos
  - a. Tecla "Restart"
  - b1. Piloto  
"vaciado de la caldera" 
  - b2. Indicador  
"Calc-Away System" 
  - c. Vapor listo
  - d. Depósito vacío
15. Interruptor de Encendido/Apagado

## PREPARACIÓN

### 1 • ¿ Qué tipo de agua debe utilizar ?

#### El agua del grifo:

El aparato está diseñado para funcionar con el agua del grifo. Si el agua de su casa es muy calcárea, mezcle un 50% de agua del grifo y un 50% de agua desmineralizada de la tienda.

En ciertas regiones costeras, el nivel de sal en el agua puede ser elevado. En ese caso, utilice únicamente agua desmineralizada.

#### Descalcificador:

Existen varios tipos de descalcificadores y el agua que filtran la mayoría de ellos puede utilizarse en una central de vapor. Sin embargo, algunos descalcificadores y, concretamente, los que emplean productos químicos como la sal pueden generar derrames blancos o marrones; es el caso, sobre todo, de las jarras filtrantes.

Si tiene este tipo de problema, le recomendamos que utilice agua del grifo no tratada o agua embotellada.

Cuando se haya cambiado el agua, será necesario utilizar varias veces el aparato

para resolver el problema. Para evitar estropear su ropa, se recomienda probar la función de vapor por primera vez sobre una prenda que pueda tirar.

#### Recuerde:

No utilice nunca agua de lluvia ni agua con aditivos (como almidón, perfume, o agua de electrodomésticos). Dichos aditivos pueden afectar a las propiedades del vapor y, a una temperatura elevada, formar depósitos en la cámara de vaporización que podrían manchar su ropa.

### 2 • Prepare su central de vapor

Coloque la central de vapor en un lugar estable y horizontal al que no afecte el calor.

Compruebe que el aparato está desenchufado. Utilice una jarra de agua y llénela con un litro de agua como máximo y a continuación vierta el agua en el depósito sin sobrepasar el nivel Máximo. - fig.1.

Desenrolle por completo el cable eléctrico y saque el cordón de vapor de su alojamiento - fig.2.



## UTILIZACIÓN

### 3 • Encienda la central de vapor

Enchufe la central de vapor a una toma eléctrica con tierra - fig.3. Presione el interruptor luminoso encendido/apagado - fig.4 bis, se encenderá el indicador luminoso. El indicador luminoso verde del cuadro de mandos parpadea indicando que el calderín está calentándose - fig.4.

Al inicio del planchado, y regularmente durante el uso, la bomba eléctrica del aparato inyecta el agua en el calderín. Esto genera un ruido que es normal.

La central de vapor y la plancha están listas para planchar cuando el indicador de vapor se enciende y no parpadea, y el indicador de la plancha se apaga.

Durante la primera utilización, se puede producir un desprendimiento de humo y un olor que no son nocivos. Este fenómeno desaparecerá rápidamente sin consecuencias en la utilización.

### 4 • Funcionamiento del cuadro de mandos

- Indicador luminoso verde parpadea - fig.4 : el calderín está calentándose.
- Indicador verde encendido y fijo - fig.6 : el vapor está listo.
- Indicador rojo encendido y fijo - fig.9 : el depósito está vacío.
- Indicador naranja "Calc-Away System" - fig.11 o "Vaciado del calderín" - fig.17 (según modelo) parpadea: debe aclarar el colector.

### 5 • Planchar con vapor

Ponga el botón para regular la temperatura - fig.5 de la plancha sobre el tipo de tejido a planchar ver la tabla que figura a continuación.

TEJIDO	BOTÓN DE TEMPERATURA
SINTÉTICAS (Poliéster, Acetato, Acrílico, Poliamida)	• ☼
LANA / SEDA	•• ☼
ALGODÓN / LINO	••• ☼

El Indicador luminoso de la plancha se enciende. Atención: al empezar a planchar y cuando reduzca la temperatura durante la sesión de planchado, el aparato estará listo cuando el piloto de la plancha se apague y el piloto verde situado en el panel de control se quede fijo.

Durante la sesión de planchado, cuando suba la temperatura de la plancha podrá planchar inmediatamente.

Durante el planchado, el indicador luminoso situado en la plancha y el indicador vapor listo se encenderán y se apagarán según las necesidades de calentado.

Para obtener vapor, pulse el mando del vapor que se encuentra sobre del asa de la plancha - fig.7. La salida de vapor se detiene cuando suelta el mando. Si utiliza almidón, pulverice sobre el reverso del tejido a planchar.

Recomendación: En la primera utilización o si no ha utilizado el vapor desde hace algunos minutos, pulse varias veces seguidas el mando vapor - fig 7 fuera de su ropa. Esto permitirá eliminar el agua fría del circuito de vapor.

Ajuste del termostato de la plancha: Su plancha se calienta despacio, comience primeramente por los tejidos que se planchan a baja temperatura (•) y termine por los que soportan una temperatura más elevada. Si plancha tejidos con fibras mezcladas, ajuste la temperatura de planchado a la fibra más frágil.

Ajuste del mando del caudal vapor: Si plancha un tejido grueso, aumente el caudal de vapor. Si plancha a baja temperatura, ajuste el mando del caudal de vapor en la posición mínima. Para los tejidos delicados (+), accione con moderación el mando del vapor situado debajo del asa de la plancha para evitar posibles fugas de agua. Durante las pausas de planchado, no ponga la plancha en un soporte metálico. Durante las pausas de planchado, deje siempre la plancha en la placa reposa plancha de la base. Está provista de topes anti-deslizantes y se ha diseñado para resistir temperaturas altas. Si se coloca el termostato en posición "min", la plancha no se calienta.

## 6 • Planchar verticalmente

Ajuste el selector de temperatura de la plancha en la posición máxima.

Cuelgue la ropa sobre una percha y tense ligeramente el tejido con una mano.

Pulse el mando del vapor - fig.7 de manera intermitente realizando un movimiento desde arriba hacia abajo - fig.8.

El vapor que se produce es muy caliente, no desarrague nunca la ropa puesta sobre una persona vestida, utilice siempre una percha. Para los tejidos que no sean el lino o el algodón, mantenga la plancha a algunos centímetros para no quemar el tejido.

Ejemplos de uso de la función planchado vertical:

- Eliminar en una percha las arrugas de los tejidos delicados que no desea que entren en contacto con la plancha caliente.
- Refrescar una camisa o un traje justo antes de ponérselo.

## 7 • Planchado sin vapor

No pulse el mando vapor situado en el frontal de la plancha.

## 8 • Rellenar el depósito

Si el generador no produce vapor y el indicador luminoso rojo "depósito vacío" se ha encendido - fig.9 : el depósito de agua está vacío.

Desenchufe la central de vapor. Utilice una jarra de agua y llénela con un litro de agua como máximo y a continuación vierta el agua en el depósito sin sobrepasar el nivel Máximo. - fig.1.

En caso de desbordamiento, elimine el excedente.

Enchufe de nuevo la central de vapor - fig.3.

Pulse el botón de reinicio "Restart" - fig.10, situado en el panel de mandos.

La central de vapor y la plancha estarán listas para planchar cuando el indicador de vapor se encienda - fig.6 y el indicador de la plancha se apague.

## 9 • Guarde la central de vapor

Presione el interruptor luminoso funcionamiento / parada y desconecte la toma. Coloque la plancha sobre la placa soporte de la central de vapor. Recoja el cable, dóblelo en dos. Guarde el cordón vapor en su alojamiento - fig.25.

Enrolle el cable eléctrico y sujételo con el velcro. - fig.26.

Deje enfriar la central de vapor al menos una hora antes de guardarla, si va a hacerlo en un armario o un espacio estrecho. A continuación, puede guardar la central de vapor con total seguridad.

## LIMPIEZA Y

## MANTENIMIENTO

### 10 • Limpieza de su generador

No coloque nunca la plancha o su base bajo el agua del grifo. No utilice ningún producto de mantenimiento o de descalcificación para limpiar la suela o el calderín.

La suela de la plancha: limpie la base de la plancha una vez fría con una paño húmedo o una esponja no abrasiva.

La base: de vez en cuando limpie las partes plásticas con un paño suave.

## 11 • Desincruste fácilmente la central de vapor

No introduzca productos anticál (vinagre, anticál industrial,...) para aclarar el calderín: Podrían dañarlo. Antes de vaciar la central de vapor, es necesario dejarla enfriar durante más de 2 horas, para evitar cualquier riesgo de quemaduras.

Modelos con colector de cal "Calc Away-System"

Para prolongar la vida de la central de vapor y evitar los rechazos de cal, la central de vapor está provista de un colector de cal integrado. Este colector, colocado en la cuba, recupera automáticamente la cal que se forma en el interior.

### Principio de funcionamiento:

El indicador luminoso naranja "Calc-Away System" parpadea - fig.11 en el cuadro de mandos para indicar que el recolector debe ser aclarado.

**¡ATENCIÓN!** Esta operación no debe realizarse hasta que la central de vapor lleve desenchufada más de dos horas y esté completamente fría. Para realizar esta operación, la central de vapor debe estar colocada sobre un fregadero ya que podría salir el agua del depósito durante la apertura.

Una vez que la central de vapor se haya enfriado por completo, retire la tapa del colector de cal girando  $\frac{1}{4}$  de vuelta hacia la izquierda - fig.12.

Desatornille completamente el recolector y retírelo de la caja, contiene la cal acumulada en la cuba - fig.13.

Para limpiar bien el recolector basta con enjuagarlo con agua corriente para eliminar la cal que contiene - fig.14.

Vuelva a colocar el recolector en su sitio, apretándolo bien para asegurar su estanqueidad - fig.15.

Vuelva a colocar la tapa recolector de cal en su sitio - fig.16.

Además de este mantenimiento periódico, es recomendable aclarar bien con agua el recipiente cada 6 meses o bien después de 25 usos

Para conseguirlo:

- Compruebe que el generador esté frío y lleve más de 2 h desconectado
- Coloque el generador de vapor en el borde del fregadero y con la plancha al lado apoyada sobre la suela
- Retire el ocultacolector y desatornille el colector de cal
- Mantenga el generador de vapor en posición inclinada y, con una garrafa, rellene el calderín con 1/4 de litro de agua corriente
- Agite la carcasa durante unos instantes y luego vacíela por completo en el fregadero
- Coloque nuevamente el colector en su ubicación tras revisarlo por completo para garantizar su estanqueidad
- Vuelva a colocar el ocultacolector de cal en su sitio.

ES

En la siguiente utilización pulse la tecla "Restart" situada sobre el cuadro de mandos para apagar el piloto naranja "Calc-Away System" - fig.10.

### Modelos sin colector de cal

Para prolongar la vida de la central de vapor y evitar los residuos de cal, la central de vapor está equipada con un indicador naranja "Vaciado del calderín" que parpadeará en el panel de mandos cuando deba vaciar el aparato - fig.17.

Si el piloto naranja "vaciado de la caldera" parpadea, puede seguir planchando normalmente, pero no olvide lavarla antes de la próxima vez que la use.

**¡ATENCIÓN!** Esta operación no debe realizarse hasta que la central de vapor lleve desenchufada más de dos horas y esté completamente fría.

Coloque la central de vapor en el borde

del fregadero y la plancha al lado sobre su talón.

Afloje la cobertura del tapón de vaciado con 1/4 de vuelta hacia la izquierda - fig.18.

Con ayuda de una moneda, afloje con cuidado el tapón de vaciado de la caldera - fig.19.

Mantenga la central de vapor en posición inclinada, y con una jarra, llene la caldera con 1/4 de litro de agua del grifo - fig.20.

Agite la caja unos momentos - fig.21 y a continuación vacíela completamente en el fregadero - fig.22.

Le recomendamos que repita esta

operación una segunda vez para obtener un buen resultado.

Ajuste y apriete de nuevo el tapón de vaciado de la caldera con la moneda - fig.23. Vuelva a colocar la cobertura del tapón de vaciado - fig.24.

La próxima vez que utilice el aparato, pulse el botón "Restart" para apagar el piloto naranja - fig. 10.

## COMO SOLUCIONAR LOS POSIBLES PROBLEMAS ? \_\_\_\_\_

Problemas	Causas	Soluciones
La central de vapor no se enciende o el piloto de la plancha no está encendido.	El aparato no está conectado a la corriente.	Certifique-se que o aparelho está ligado e carregue no botão On/Off (Ligar/Desligar) (situado na parte da frente da base da caldeira).
El agua corre por los orificios de la suela.	Utiliza con demasiada frecuencia el vapor, por este motivo, la plancha no está suficientemente caliente.	Compruebe el ajuste del termostato. Espere a que el piloto de la plancha se haya apagado para accionar el mando de vapor. Ajuste la frecuencia de uso del gatillo para el vapor según la posición del termostato (ver § 5).
	El agua se ha condensado en los tubos, ya que está utilizando el vapor por primera vez o no lo ha utilizado desde hace algún tiempo.	Asegúrese de contar con una mesa adaptada (bandeja con rejilla que evita la condensación).
Aparecen restos de agua en la ropa.	Su funda de mesa está saturada de agua, ya que no está adaptada a la potencia de una central de vapor.	
Unos derrames blancos salen de los orificios de la suela.	Su caldera está expulsando cal, ya que no se ha lavado regularmente.	Según modelo: - Aclare el calderín cuando el indicador "Vaciado del calderín" parpadea. - Aclare el colector cuando el indicador "Calc-Away System" parpadea. Si el agua fuera muy calcárea, aumente las frecuencias.
Unos derrames marrones salen de los orificios de la suela y manchan la ropa.	Está utilizando productos químicos anticál o aditivos en el agua de planchado.	No añada nunca ningún producto en el depósito (consúltese qué agua se debe utilizar). Póngase en contacto con el centro de servicio autorizado.
La suela está sucia o amarilla y puede manchar la ropa	Está utilizando una temperatura demasiado elevada	Consulte nuestras recomendaciones sobre el ajuste de las temperaturas.
	Su ropa no se ha aclarado lo suficiente o ha planchado una prenda nueva antes de lavarla.	Asegúrese de que la ropa está lo suficientemente aclarada para eliminar los eventuales depósitos de jabón de o productos químicos en las prendas nuevas.
	Está utilizando almidón.	Pulverice siempre el almidón en la cara de la prenda que no va a planchar.
Hay poco o nada de vapor.	El depósito está vacío (piloto rojo encendido).	Llene el depósito de agua y pulse el botón "Restart" situado en el panel de mandos.
	La temperatura de la suela está ajustada al máximo.	La central de vapor funciona normalmente pero el vapor, muy caliente, es seco y por tanto, menos visible.
Sale vapor alrededor del colector / tapón (según modelo).	El tapón / colector (según modelo) está mal cerrado.	Cierre de nuevo el tapón / colector.
	La junta del tapón / colector (según modelo) está estropeada.	Póngase en contacto con el centro de servicio autorizado.
	El aparato está defectuoso.	No utilice la central de vapor y póngase en contacto con un centro de servicio autorizado.
El piloto rojo "depósito de agua vacío" está encendido.	No ha pulsado el botón "Restart" para volver a ponerlo en marcha.	Pulse el botón "Restart" de puesta en marcha situado en el panel de control hasta que se apague el piloto.
Por debajo del aparato sale vapor o agua.	El aparato está defectuoso.	No utilice la central de vapor y póngase en contacto con un centro de servicio autorizado.
El indicador naranja "Calc-Away System" o "Vaciado del calderín" (según modelo) está encendido.	No ha pulsado el botón "Restart" de reinicio.	Pulse el botón "Restart" de puesta en marcha situado en el panel de control hasta que se apague el piloto.

ES

Si no es posible determinar la causa de una avería, diríjase a un Centro de Servicio Posventa Homologado ROWENTA. Contacte con nuestro Servicio Consumidor 902 312 500.

[www.rowenta.com](http://www.rowenta.com)

AGRADECEMOS QUE CONSULTE AS INSTRUÇÕES DE SEGURANÇA NO INÍCIO DESTE FOLHETO ANTES DE UTILIZAR O APARELHO.

## DESCRIÇÃO

1. Pega do ferro
2. Comando do vapor
3. Termóstato
4. Base para repouso do ferro
5. Reservatório fixo de 1 L
6. Tampa de limpeza ☼ ou tampa do coletor de calcário ☼ (consoante o modelo)
7. Cabo eléctrico
8. Compartimento de arrumação do cabo eléctrico (velcro)
9. Luz piloto do ferro
10. Batente de posicionamento do ferro
11. Cabo de vapor
12. Clip de arrumação do cabo de vapor
13. Colector de calcário (consoante o modelo)
14. Painel de comandos
  - a. Botão "RESTART"
    - b1. Indicador luminoso "limpeza da caldeira" ☼
    - b2. Indicador luminoso "Calc-Away System" ☼
    - c. Luz piloto vapor pronto
    - d. Luz piloto depósito vazio
15. Interruptor ligar/desligar

## PREPARAÇÃO

### 1 • Que tipo de água utilizar ?

#### Água da torneira:

O seu aparelho foi concebido para funcionar com água da torneira. Se a água for muito calcária, misture 50% de água da torneira e 50% de água desmineralizada disponível no mercado. Em certas regiões junto à costa, o teor em sal da sua água pode ser muito elevado. Neste caso, utilize exclusivamente água desmineralizada.

#### Amaciador:

Existem vários tipos de amaciadores de água e a água da maioria deles pode ser utilizada na central de vapor. Contudo, determinados amaciadores e particularmente aqueles que utilizam produtos químicos como o sal, podem provocar derrames brancos ou castanhos, sendo nomeadamente o caso dos jarros filtrantes.

Se se deparar com este tipo de problema, recomendamos a utilização de água da torneira não tratada ou de água engarrafada.

Depois de mudar a água, são necessárias várias utilizações para resolver o problema. Ao experimentar a

função vapor pela primeira vez, recomenda-se que o faça sobre um pano usado que possa deitar fora, para evitar danificar as suas roupas.

#### Lembre-se:

Nunca utilize água da chuva, nem que contenha aditivos (como amido, perfumes, ou água de aparelhos electrodomésticos). Estes aditivos podem alterar as propriedades do vapor e, com temperaturas elevadas, podem formar depósitos na câmara de vaporização susceptíveis de manchar a sua roupa.

### 2 • Prepare o seu gerador de vapor

Coloque o gerador de vapor sobre uma superfície estável e horizontal, resistente ao calor.

Verifique se o aparelho está desligado. Utilize uma garrafa de água e encha-a com um litro de água no máximo e, em seguida, deite a água no reservatório sem exceder o nível Máx. - fig.1.

Desenrole por completo o cabo eléctrico e retire o cabo de vapor do respectivo compartimento - fig.2.

## UTILIZAÇÃO

### 3 • Coloque o seu gerador de vapor a funcionar

Ligue o gerador de vapor a uma tomada eléctrica de tipo "terra" - fig.3. Carregue no interruptor ligar/desligar - fig.4 bis, a luz piloto acende-se. A luz piloto verde (localizada no painel de comandos) pisca e a caldeira aquece - fig.4.

Aquando da primeira utilização, o aparelho poderá libertar fumos e odores inofensivos. Este fenómeno sem consequências, desaparecerá logo que comece a utilizar o aparelho.

A central de vapor e o ferro estão prontos a engomar quando o indicador de vapor está aceso e fixo e o indicador do ferro apagado.

Após aproximadamente um minuto, e regularmente durante a utilização, a bomba eléctrica integrada no seu aparelho injecta água para a caldeira. Esta acção irá produzir um ruído normal para este procedimento.

### 4 • Funcionamento do painel de comandos

- Luz verde intermitente - fig.4 : a caldeira está em aquecimento.
- Indicador verde aceso e fixo - fig.6 : pode começar a utilizar o vapor.
- Indicador vermelho aceso e fixo - fig.9 : o depósito está vazio.
- Indicador laranja "Calc-Away System" - fig.11 ou "Esvaziamento da caldeira" - fig.17 (consoante o modelo) pisca: deve enxaguar o colectore.

### 5 • Engomar com vapor

Regule o termóstato do ferro - fig.5 seleccionando o tipo de tecido a engomar - ver quadro mais abaixo.

A luz piloto do ferro acende-se.

Atenção: no início da sessão e quando reduz a temperatura durante a sessão, o aparelho está pronto assim que o indicador luminoso do ferro se apaga e

TECIDO	POSIÇÃO DO TERMÓSTATO
SINTÉTICO (Poliéster, Acetato, Acrílico, Poliamida)	•
LÃ / SEDA	••
ALGODÃO / LINHO	•••

que o indicador luminoso verde situado no painel de comandos fica fixo.

Durante a sessão, assim que aumenta a temperatura do ferro, pode engomar imediatamente.

Durante o funcionamento, a luz piloto do ferro e a luz piloto do vapor pronto acendem e apagam consoante as necessidades de aquecimento. Este procedimento não tem qualquer consequência na utilização do aparelho. Para obter vapor, carregue no comando do vapor que se encontra na pega do ferro - fig.7. Se soltar o comando, o vapor pára. Se utilizar amido, pulverize-o no lado oposto ao que vai ser engomado.

**Recomendação:** Se soltar o comando, o vapor pára. Aquando da primeira utilização ou se não tiver utilizado o vapor durante alguns minutos: afaste o ferro da peça de roupa e carregue repetidamente no comando do vapor - fig. 7 de modo a eliminar a água fria no circuito de vapor.

**Regulação do termóstato do ferro:** O seu ferro aquece rapidamente, comece por engomar os tecidos que só podem ser engomados a temperaturas baixas (•) e termine com os tecidos resistentes a temperaturas elevadas. Aquando de uma mudança de regulação do termóstato (consoante o tipo de tecido a engomar), aguarde até a luz piloto do ferro se apagar. Se engomar um tecido com fibras mistas, regule a temperatura para a fibra mais delicada.

PT

Se engomar peças de roupa de lã, carregue no comando do vapor do ferro por impulsos, sem pousar o ferro sobre a peça. Evitará, assim, que a roupa fique com lustro. Se pretender utilizar o vapor nos tecidos delicados (\*), carregue com moderação no comando do vapor que se encontra por baixo da pega do ferro, por forma a evitar eventuais perdas de água. Durante as pausas, não coloque o ferro sobre um suporte metálico mas sim sobre a base para repouso do ferro que se encontra equipada com protecções antiderrapantes, concebidas para resistir a altas temperaturas. Se colocar o termóstato na posição "min" o ferro não aquece.

## 6 • Engomar na vertical

Ajuste o botão de temperatura do ferro para a posição máxima.

Pendure a peça de roupa num cabide e alise ligeiramente o tecido com a mão. Carregue no comando do vapor - fig.7 de forma intermitente, efectuando um movimento de cima para baixo com o ferro - fig.8.

Uma vez que o vapor produzido é muito quente, nunca passe a ferro roupa vestida numa pessoa, utilize sempre um cabide. Para tecidos que não o linho ou o algodão, mantenha o ferro a uma distância de alguns centímetros para não queimar o tecido.

Exemplos de utilização da função de alisamento vertical:

- Alisar no cabide os tecidos delicados que não deseja que entrem em contacto com o ferro quente
- Engomar ao de leve uma camisa ou um fato imediatamente antes de vesti-lo.

## LIMPEZA E MANUTENÇÃO

### 10 • Limpar o seu gerador

Nunca coloque o ferro ou a caldeira debaixo da água da torneira. Nunca utilize produtos de limpeza ou descalcificantes para limpar a base ou a caldeira.

### 7 • Engomar sem vapor

Não pressione o comando do vapor localizado na pega do ferro.

### 8 • Encher novamente o reservatório

Produção de vapor inexistente e luz piloto vermelha "depósito vazio" acesa - fig.9 : o reservatório de água está vazio. Desligue a central de vapor. Utilize uma garrafa de água, encha-a com um litro de água no máximo e, em seguida, deite água no reservatório, tomando o devido cuidado para não ultrapassar o nível Máx. - fig.1.

Se a água transbordar, deite fora o excesso.

Volte a ligar a central de vapor - fig.3.

Pressione o botão Restart, situado no painel de comandos - fig.10.

O gerador de vapor e o ferro estão prontos para engomar quando o indicador luminoso de vapor está aceso - fig.6 e o indicador luminoso do ferro desligado.

### 9 • Arrumar o gerador de vapor

Desligue o gerador no interruptor luminoso ligar/desligar e retire a ficha da tomada. Coloque o ferro sobre a placa de repouso do ferro do gerador de vapor. Pegue no cabo, dobre-o em dois. Arrume o cabo de vapor no respectivo compartimento - fig.25.

Enrole o cabo eléctrico e prenda-o com a ajuda do velcro - fig.26.

Deixe arrefecer o gerador de vapor pelo menos uma hora antes de arrumá-lo, caso tenha de arrumá-lo num armário ou num espaço estreito. Pode, em seguida, arrumar a sua central de vapor em total segurança.

A base: limpe a base arrefecida do ferro com um pano húmido ou uma esponja não-abrasiva.

A caldeira: Regularmente, limpe as partes plásticas com um pano macio.



## 11 • Proceder à descalcificação da caldeira

### Modelos com colector de calcário "Calc Away-System"

Não coloque produtos anti-calcário (vinagre, detergentes anti-calcário industriais...) para descalcificar a caldeira por forma a não danificá-la. Antes de proceder ao esvaziamento da caldeira, é obrigatório deixá-la arrefecer durante mais de 2 horas, para evitar qualquer risco de queimadura.

Para prolongar a vida útil do gerador de vapor e evitar resíduos de calcário, o gerador de vapor está equipado com um colector de calcário integrado.

Este colector, colocado na cuba, recupera automaticamente o calcário que se forma no interior.

#### Princípio de funcionamento:

Uma luz piloto laranja "Calc-Away System" pisca - fig.11 no painel de comandos para indicar que é necessário enxaguar o colector.

**ATENÇÃO!** Esta operação não deve ser efectuada enquanto o gerador de vapor não estiver desligado há pelo menos duas horas e não estiver totalmente frio. Para efectuar esta operação, o gerador de vapor deve estar situado na proximidade de uma lava-loiça, dada a possibilidade de saída de água da cuba aquando da sua abertura.

Uma vez a central de vapor totalmente arrefecida, retire a tampa do colector de calcário, descrevendo  $\frac{1}{4}$  de volta para a esquerda - fig.12.

Desenrosque totalmente o colector e retire-o do seu compartimento. O colector contém o calcário acumulado na cuba - fig.13.

Para limpar devidamente o colector, basta enxaguá-lo com água corrente de modo a eliminar o calcário que contém - fig.14.

Volte a instalar o colector no respectivo compartimento enroscando-o na totalidade de modo a assegurar a estanquicidade - fig.15.

Volte a colocar a tampa do colector de calcário no lugar. - fig.16.

Como complemento desta manutenção regular, é recomendado proceder à lavagem completa da cuba uma vez a cada 6 meses ou a cada utilizações. Para o fazer:

- Certifique-se de que o gerador está frio e desligado há mais de 2 horas.
- Coloque o gerador de vapor junto ao lava-loiça e o ferro de lado sobre o respectivo repouso
- Retire o colector de calcário e esvazie-o.
- Mantenha o seu gerador de vapor na posição inclinada e com uma garrafa encha a caldeira com  $\frac{1}{4}$  de litro de água da torneira.
- Agite a caldeira durante alguns instantes e esvazie-a completamente no lava-loiça.
- Volte a colocar o colector no respectivo lugar enroscando-o para garantir a estanquicidade.
- Volte a colocar o encaixe do colector de calcário no lugar.

Aquando da próxima utilização, prima o botão "Restart" situado no painel de comandos para desligar o indicador laranja "Calc-Away System" - fig.10.

### Modelos sem colector de calcário

Para prolongar a duração de vida da sua central de vapor e evitar os resíduos de calcário, a sua central de vapor está equipada com um indicador laranja "Esvaziamento da caldeira" que pisca no painel de controlo sempre que tenha de proceder ao esvaziamento do aparelho - fig.17.

Se o indicador luminoso laranja "esvaziamento da caldeira" pisca, pode continuar a passar a ferro como habitualmente, mas é aconselhável enxaguar a caldeira antes da próxima utilização.

PT

**ATENÇÃO!** Esta operação não deve ser efectuada enquanto o gerador de vapor não estiver desligado há pelo menos duas horas e não estiver totalmente frio.

Coloque o gerador de vapor no rebordo do lava-loiça e o ferro ao lado, sobre a respectiva base.

Desaperte a tampa de limpeza rodando-a de 1/4 de volta para a esquerda - fig.18.

Com a ajuda de uma moeda, desaperte lentamente a tampa de limpeza da caldeira - fig.19.

Mantenha o gerador de vapor na posição inclinada e, com uma garrafa, encha a caldeira com 1/4 de litro de água da torneira - fig.20.

Agite a caldeira durante alguns momentos - fig.21 e, de seguida, esvazie-a totalmente por cima do lava-loiça - fig.22.

Aconselhamos a que repita esta operação uma segunda vez para obter um bom resultado.

Aperte e feche a tampa de limpeza da caldeira com a ajuda da moeda - fig.23.

Volte a colocar a tampa - fig.24.

Aquando da próxima utilização, carregue na tecla "Restart" para apagar o indicador luminoso laranja - fig.10.

## PROBLEMAS COM O SEU GERADOR ?

Problemas	Causas possíveis	Soluções
O gerador de vapor não liga ou o indicador luminoso do ferro não está aceso.	O aparelho não está ligado à corrente.	Certifique-se que o aparelho está ligado e carregue no botão On/Off (Ligar/Desligar) (situado na parte da frente da base da caldeira).
A água sai pelos orifícios da base do ferro.	Utiliza vapor com demasiada frequência quando o ferro não está suficientemente quente.	Verifique a regulação do termóstato. Aguarde até que o indicador luminoso do ferro se apague antes de accionar o comando de vapor.
	A água condensou-se nos tubos porque está a utilizar o vapor pela primeira vez ou não o utilizava há já algum tempo.	Ajuste a frequência de utilização do gatilho de vapor em função da posição do termóstato (cf § 5).
Aparecem vestígios de água na roupa.	A cobertura da tábua está saturada de água porque não está adaptada à potência de um gerador de vapor.	Carregue no comando de vapor fora da tábua de engomar, até que o ferro produza vapor.
	Saem derramamentos brancos dos orifícios da base do ferro.	A caldeira rejeita calcário porque não é regularmente enxaguada.
Saem derramamentos castanhos dos orifícios da base do ferro e mancham a roupa.	Está a utilizar produtos químicos descalcificantes ou aditivos na água de passar a ferro.	Consoante o modelo: - Enxágue a caldeira quando o indicador "Esvaziamento da caldeira" pisca. - Enxágue o colector quando o indicador "Calc-Away System" pisca. Se a sua água for muito calcária, aumente as frequências.
	Está a utilizar uma temperatura demasiado alta.	Nunca adicione qualquer produto no reservatório (ver § que água utilizar). Contacte um Serviço de Assistência Técnica autorizado Rowenta.
A base do ferro está suja ou acastanhada e pode manchar a roupa.	A roupa não foi suficientemente enxaguada ou engomou uma nova peça antes de a lavar.	Consulte os nossos conselhos relativos à regulação das temperaturas.
	Está a utilizar goma.	Certifique-se que a roupa está suficientemente enxaguada para eliminar os eventuais restos de detergente ou produtos químicos nas novas peças de roupa. Pulverize sempre o amido no avesso da superfície a engomar.
Há pouco vapor ou não há vapor.	O reservatório está vazio (indicador luminoso vermelho aceso).	Encha o reservatório de água e prima a tecla "Restart" situada no painel de controlo.
	A temperatura da base está regulada para o máximo.	O gerador de vapor funciona normalmente, mas o vapor, muito quente, é seco e, logo, menos visível.
Sai vapor à volta do colector / tampa (consoante o modelo).	A tampa / colector (consoante o modelo) está mal apertado.	Volte a apertar a tampa / colector.
	A junta da tampa / colector (consoante o modelo) está danificada.	Contacte um Serviço de Assistência Técnica autorizado Rowenta.
	O aparelho está defeituoso.	Não utilize o gerador de vapor e contacte um Serviço de Assistência Técnica autorizado Rowenta.
O indicador luminoso vermelho "reservatório de água vazio" está aceso.	Não carregou na tecla "Restart" para um novo arranque.	Carregue na tecla "Restart" para um novo arranque situada no painel de controlo até o indicador luminoso se apagar.
Sai vapor ou água pela parte de baixo do aparelho.	O aparelho está defeituoso.	Não utilize o gerador de vapor e contacte um Serviço de Assistência Técnica autorizado Rowenta.
O indicador laranja "Calc-Away System" ou "Esvaziamento da caldeira" (consoante o modelo) está aceso.	Não premiu a tecla "Restart" de rearranque.	Carregue na tecla "Restart" para um novo arranque situada no painel de controlo até o indicador luminoso se apagar.

PT

Se não for possível determinar a causa da avaria, dirija-se a um Serviço de Assistência Técnica autorizado ROWENTA. [www.rowenta.pt](http://www.rowenta.pt)

ΠΡΙΝ ΝΑ ΧΡΗΣΙΜΟ ΟΙΉΣΕΤΕ ΤΗ ΣΥΣΚΕΥΗ ΣΑΣ, ΑΝΑΤΡΕΞΤΕ ΣΤΙΣ ΟΔΗΓΙΕΣ ΑΣΦΑΛΕΙΑΣ ΣΤΗΝ ΑΡΧΗ ΤΟΥ ΑΡΟΝΤΟΣ ΕΓΧΕΙΡΙΔΙΟΥ.

## ΠΕΡΙΓΡΑΦΗ

1. Λαβή του σίδερου
2. Διακόπτης ατμού
3. Θερμοστάτης ρύθμισης θερμοκρασίας της πλάκας
4. Πλάκα για την στήριξη του σίδερου
5. Δοχείο νερού 1 λ
6. Καπάκι της τάπας εκκένωσης ☼ ή καπάκι του συλλέκτη αλάτων ☼ (ανάλογα με το μοντέλο)
7. Καλώδιο ρεύματος
8. Αποθήκευση του καλωδίου ρεύματος (βέλκρο)
9. Φωτεινή ένδειξη θερμοκρασίας της πλάκας του σίδερου
10. Σύστημα τοποθέτησης σίδερου
11. Καλώδιο ατμού
12. Πιαστράκι αποθήκευσης του καλωδίου ατμού
13. Συλλέκτης αλάτων (ανάλογα με το μοντέλο)
14. Πίνακας λειτουργιών
  - a. Πλήκτρο επανεκκίνησης
  - b1. Ένδειξη "Καθαρισμός του μπόιλερ" ☼
  - b2. Ένδειξη "Calc-Away System" ☼
  - c. Φωτεινή ένδειξη ότι ο ατμός είναι έτοιμος
  - d. Φωτεινή ένδειξη ότι το δοχείο νερού είναι άδειο
15. Φωτεινός διακόπτης λειτουργίας ON/OFF

## ΠΡΟΕΤΟΙΜΑΣΙΑ

### 1 - Τι είδους νερό πρέπει να χρησιμοποιώ?

#### Νερό βρύσης

Η συσκευή σας σχεδιάστηκε για να λειτουργεί με νερό της βρύσης. Αν το νερό σας είναι πολύ σκληρό, αναμίξτε 50% νερό της βρύσης και 50% απιονισμένο νερό του εμπορίου. Σε κάποιες παραθαλάσσιες περιοχές, η περιεκτικότητα του νερού σε άλατα μπορεί να είναι υψηλή. Σε αυτή την περίπτωση, χρησιμοποιήστε αποκλειστικά απιονισμένο νερό.

#### Μαλακτικό

Υπάρχουν πολλοί τύποι μαλακτικών και νερό των περισσότερων από αυτά μπορεί να χρησιμοποιηθεί στην κεντρική μονάδα ατμού. Ωστόσο, ορισμένα μαλακτικά και ιδιαίτερα όσα χρησιμοποιούν χημικά προϊόντα, όπως το αλάτι, είναι δυνατό να προκαλέσουν λευκούς ή καφετί λεκέδες, ιδίως στην περίπτωση των κανατών με φίλτρο. Αν συναντήσετε αυτό το πρόβλημα, σας συνιστούμε να χρησιμοποιήσετε ακατέργαστο νερό βρύσης ή εμφιαλωμένο νερό. Μόλις αλλαχτεί το νερό, θα

απαιτούνται πολλές χρήσεις για να λυθεί το πρόβλημα. Συνιστάται να δοκιμάσετε τη λειτουργία ατμού για πρώτη φορά σε ένα χρησιμοποιημένο πανί, το οποίο να μπορείτε στη συνέχεια να πετάξετε, προκειμένου να μην προκαλέσετε ζημιές στα ρούχα σας.

#### Μην Ξεχνάτε

Δεν πρέπει να χρησιμοποιείτε ποτέ νερό βροχής ή νερό που περιέχει πρόσθετα (όμως άμυλο, αρώματα ή νερό προερχόμενο από οικιακές συσκευές). Τα πρόσθετα αυτά είναι δυνατό να επηρεάσουν τις ιδιότητες του ατμού και, σε υψηλή θερμοκρασία, να σχηματίσουν, μέσα στο διαμέρισμα δημιουργίας ατμού, εναποθέσεις, οι οποίες ενδέχεται να λερώσουν τα ρούχα σας

### 2 - Προετοιμασία του ατμοσίδηρου

Τοποθετήστε το ατμοσίδηρο σε σταθερή και οριζόντια επιφάνεια που είναι ανθεκτική στη θερμότητα.

Βεβαιωθείτε ότι η συσκευή είναι

αποσυνδεδεμένη από το ρεύμα. Χρησιμοποιήστε μια κανάτα νερού, γεμίστε την κατά μέγιστο με ένα λίτρο νερού και στη συνέχεια ρίξτε το νερό μέσα στο δοχείο δίχως να υπερβείτε την ένδειξη μέγιστης

στάθμης (Max). - fig.1.

Ξετυλίξτε εντελώς το ηλεκτρικό καλώδιο και βγάλτε το καλώδιο ατμού από τη θήκη του - fig.2.

## ΧΡΗΣΗ

### 3 - Έναρξη λειτουργίας του ατμοσίδηρου

Συνδέστε το ατμοσίδηρο σε μια ηλεκτρική πρίζα με γείωση - fig.3. Πιέζετε το διακόπτη λειτουργίας On/Off - fig.4 bis, αναβοσβήνει. Η πράσινη φωτεινή ένδειξη (πάνω στον πίνακα ρυθμίσεων) αναβοσβήνει και το μπόιλερ θερμαίνεται) - fig.4.

Μετά από περίπου ένα λεπτό, και τακτικά κατά τη χρήση, η ηλεκτρική αντλία που διαθέτει η συσκευή σας τροφοδοτεί το λέβητα με νερό. Αυτό δημιουργεί ένα θόρυβο που είναι φυσιολογικός.

Το ατμοσίδηρο είναι έτοιμο για σιδέρωμα όταν η ένδειξη ατμού ανάψει και παραμένει αναμμένη και η ένδειξη του σίδερου σβήσει.

Κατά την πρώτη χρήση, η συσκευή μπορεί να παράγει μια εκπομπή καπνού και μια αβλαβή μυρωδιά. Αυτό το φαινόμενο που δεν επηρεάζει τη χρήση της συσκευής θα εξαφανιστεί γρήγορα.



### 4 - Λειτουργίες του πίνακα ρυθμίσεων

- Η πράσινη φωτεινή ένδειξη αναβοσβήνει - fig.4 : η συσκευή σας θερμαίνεται.
- Πράσινη ένδειξη αναμμένη και σταθερή - fig.6 : ο ατμός είναι έτοιμος.
- Κόκκινη ένδειξη αναμμένη και σταθερή - fig.9 : το δοχείο του νερού είναι άδειο.
- Η πορτοκαλί ένδειξη "Calc-Away System" - fig.11 ή "Καθαρισμός του μπόιλερ" - fig.17 (ανάλογα με το μοντέλο) αναβοσβήνει: πρέπει να ξεπλύνετε τον συλλέκτη αλάτων ή να ξεπλύνετε το λέβητα.

### 5 - Σιδερώστε με ατμό

Ρυθμίστε την ένδειξη - fig.5 του θερμοστάτη ανάλογα με την υφή που πρόκειται να

σιδερώστε συμβουλευτείτε τον παρακάτω πίνακα.

ΥΦΑΣΜΑΤΑ	ΘΕΣΗ ΤΟΥ ΔΕΙΚΤΗ ΤΟΥ ΘΕΡΜΟΣΤΑΤΗ	
Χημικές ίνες π.χ. βισκόζη, πολυεστέρας	•	
μάλλινα / μεταξωτά	••	
βαμβακερά, λινά	•••	

Προσοχή : με την έναρξη του σιδερώματος και όταν μειώνετε τη θερμοκρασία κατά το σιδέρωμα, η συσκευή είναι έτοιμη όταν η ένδειξη του θερμοστάτη σβήσει και όταν η πράσινη φωτεινή ένδειξη που βρίσκεται στον πίνακα ρυθμίσεων παραμένει σταθερή. Κατά το σιδέρωμα, όταν αυξήσετε τη θερμοκρασία του σίδερου, μπορείτε να σιδερώσετε αμέσως, προσέξτε όμως να μην αυξήσετε τη ροή ατμού παρά μόνο μία φορά όταν η φωτεινή ένδειξη του σίδερου είναι σβησμένη.

Κατά τη διάρκεια του σιδερώματος, η φωτεινή ένδειξη του σίδερου και η φωτεινή ένδειξη ότι ο ατμός είναι έτοιμος ανάβουν και σβήνουν, αυτό δεν επηρεάζει το σιδέρωμα.

Για την απόκτηση ατμού, πατήστε τον διακόπτη ατμού ο οποίος βρίσκεται κάτω από τη λαβή του σίδερου - fig.7. Η ροή ατμού διακόπτεται εάν σταματήσετε να πατάτε το διακόπτη.

Πάντα ψεκάζετε το προϊόν κολλαρίσματος από την ανάποδη πλευρά του ρούχου και όχι από αυτή που σιδερώνετε.

Σας συμβουλευόμαστε: Κατά την πρώτη χρήση ή εάν δεν έχετε χρησιμοποιήσει τον ατμό για μερικά λεπτά πιέστε αρκετές φορές διαδοχικά το διακόπτη ατμού μακριά

από το ρούχο - fig.7. Αυτό θα επιτρέψει την απομάκρυνση του κρούου νερού από το κύκλωμα ατμού.

Ρύθμιση του θερμοστάτη του σίδερου: Αρχίστε με τα υφάσματα που σιδερώνονται σε χαμηλή θερμοκρασία και τελειώστε με εκείνα που αντέχουν πιο υψηλές θερμοκρασίες. Εάν σιδερώνετε μάλλινα ρούχα, πιέστε ελαφρά και επανειλημμένα με το διακόπτη ατμού, χωρίς να φέρετε το σίδερο σε επαφή με το ρούχο. Εάν σιδερώνετε κάποιο χοντρό ύφασμα, αυξήστε τη ροή του ατμού. Εάν σιδερώνετε σε χαμηλή θερμοκρασία, ρυθμίστε το κουμπί της ροής ατμού, στη θέση mini.

Μην τοποθετείτε το σίδερο σε μεταλλική βάση αλλά στη βάση της γεννήτριας. Η πλάκα της βάσης της γεννήτριας διαθέτει αντιολισθητικά πέλαμα και έχει σχεδιαστεί ώστε να είναι ανθεκτική στις υψηλές θερμοκρασίες. Αν θέσετε το θερμοστάτη σας στη θέση "min", το σίδερο δεν θα ζεσταθεί.

## 6 - Σιδερώνετε κάθετα

Ρυθμίστε τον διακόπτη θερμοκρασίας που βρίσκεται πάνω στο σίδερο στη μέγιστη θέση.

Κρεμάστε τα ρούχα σε μια κρεμάστρα τεντώνοντας ελαφριά το ύφασμα με το χέρι.

Πιέζετε συνεχόμενα την λειτουργία ατμού - fig.7 (που βρίσκεται πάνω στο σίδερο) σιδερώνοντας το ρούχο με κινήσεις από τα πάνω προς τα κάτω - fig.8.

Ο παραγόμενος ατμός είναι πολύ καυτός: μην σιδερώνετε ποτέ κάθετα ένα ρούχο πάνω σε ένα άτομο, αλλά πάντα πάνω στον καλόγερο. Για τα υφάσματα που δεν είναι λινά ή βαμβακερά κρατήστε το σίδερο μερικά εκατοστά μακριά από το ύφασμα ώστε να αποφύγετε το κάψιμο του υφάσματος.

Παραδείγματα χρήσης της λειτουργίας κάθετου σιδερώματος:

- Σιδέρωμα σε καλόγερο των ευαίσθητων υφασμάτων που δεν θέλετε να έρθουν σε επαφή με το καυτό σίδερο
- Φρεσκάρισμα πουκαμίσου ή κουστουμιού ακριβώς πριν φορεθεί.

## 7 - Στεγνό σιδέρωμα

Μην πιέζετε το διακόπτη ατμού που βρίσκεται πάνω από τη λαβή του σίδερου.

## 8 - Γεμίστε πάλι το δοχείο νερού

Όταν η κόκκινη φωτεινή ένδειξη «το δοχείο νερού είναι άδειο» ανάβει: δεν υπάρχει άλλος ατμός - fig.9.

Αποσυνδέστε το ατμοσίδηρο από το ρεύμα. Χρησιμοποιήστε μια κανάτα νερού, γεμίστε την κατά μέγιστο με ένα λίτρο νερού και στη συνέχεια ρίξτε το νερό μέσα στο δοχείο φροντίζοντας να μην υπερβείτε την ένδειξη μέγιστης στάθμης (Max). - fig.1.

Αν υπερχειλίσει αφαιρέστε το παραπάνω νερό.

Συνδέστε πάλι το ατμοσίδηρο στο ρεύμα - fig.3.

Πατήστε το πλήκτρο επανεκκίνησης Restart που βρίσκεται πάνω στον πίνακα οργάνων - fig.10.

Το ατμοσίδηρο είναι έτοιμο για σιδέρωμα όταν η ένδειξη ατμού ανάψει - fig.6 και η ένδειξη του σίδερου σβήσει.

## 9 - Αποθήκευση του ατμοσίδηρου

Σταματήστε τη λειτουργία της γεννήτριας ατμού με τον φωτεινό διακόπτη λειτουργίας ON/OFF και αποσυνδέστε την από το ρεύμα. Τοποθετήστε το σίδερο πάνω στη βάση της γεννήτριας. Κρατήστε το καλώδιο και διπλώστε το στα δύο. Φυλάξτε το καλώδιο ατμού στη θέση του - fig.25.

Τυλίξτε το καλώδιο ρεύματος και στερεώστε το με τη βοήθεια του βέλκρο - fig.26.

Αφήστε το ατμοσίδηρο να κρυώσει για τουλάχιστον μία ώρα προτού το φυλάξετε, σε περίπτωση που επιθυμείτε να το αποθηκεύσετε σε ντουλάπι ή στενό χώρο. Μπορείτε στη συνέχεια να φυλάξετε το ατμοσίδηρο με κάθε ασφάλεια.

## ΣΥΝΤΗΡΗΣΗ ΚΑΙ ΚΑΘΑΡΙΣΜΟΣ

### 10 - Καθαρίστε τη γεννήτρια ατμού

Μην χρησιμοποιείτε ποτέ ισχυρά καθαριστικά ή αντιαλκαλικά προϊόντα για να καθαρίσετε την πλάκα ή τον ατμολέβητα. Μην βάζετε ποτέ το σίδερο ή το δοχείο του απευθείας κάτω από τη βρύση.

Η πλάκα του σίδηρου: καθαρίστε την κρύα πλάκα του σίδηρού σας με ένα υγρό πανί ή ένα μη λειαντικό σφουγγάρι.

Το δοχείο: Καθαρίζετε ανά τακτά χρονικά διαστήματα τα πλαστικά του τμήματα με μαλακό πανάκι.

### 11 - Εύκολη αφαλάτωση του ατμοσίδηρου

Μην βάζετε προϊόντα αφαίρεσης αλάτων (ξίδι, βιομηχανικά προϊόντα αφαίρεσης αλάτων) για να ξεπλύνετε το λέβητα: μπορεί να του κάνουν ζημιά. Προτού προχωρήσετε στην εκκένωση του δοχείου νερού του ατμοσίδηρου, πρέπει οπωσδήποτε να αφήσετε το ατμοσίδηρο να κρυώσει για δύο ώρες για να αποφευχθεί κάθε κίνδυνος εγκαύματος.

Μοντέλα με συλλέκτη αλάτων "Calc-Away System" 

Για να παρατείνετε τη διάρκεια ζωής του ατμοσίδηρού σας και να αποφύγετε το να παραμένουν άλατα μέσα στο μπόιλερ, το ατμοσίδηρο διαθέτει ενσωματωμένο συλλέκτη αλάτων. Ο συλλέκτης αυτός, ο οποίος βρίσκεται πάνω στο δοχείο, μαζεύει αυτόματα τα άλατα που σχηματίζονται στο εσωτερικό.

#### Αρχή λειτουργίας:

Μια πορτοκαλί ένδειξη "Calc-Away System" αρχίζει - fig.11 να αναβοσβήνει στον πίνακα οργάνων επισημαίνοντάς σας ότι πρέπει να ξεπλύνετε το συλλέκτη.

Προσοχή! Η διαδικασία αυτή πρέπει να γίνεται εφόσον η γεννήτρια ατμού δεν είναι στο ρεύμα για τουλάχιστον δύο ώρες και έχει κρυώσει τελείως. Για να κάνετε αυτή τη

διαδικασία, η γεννήτρια ατμού πρέπει να βρίσκεται κοντά σε νεροχύτη διότι μπορεί να τρέξει νερό από το δοχείο όταν την ανοίξετε.

Μόλις κρυώσει πλήρως το ατμοσίδηρο, αφαιρέστε το καπάκι του συλλέκτη αλάτων περιστρέφοντάς το κατά ¼ στροφής προς τα αριστερά - fig.12.

Ξεβιδώστε τελείως το συλλέκτη αλάτων και βγάλτε τον από τη βάση. Περιέχει τα άλατα που συσσωρεύτηκαν μέσα στο δοχείο - fig.13.

Για να καθαρίσετε καλά το συλλέκτη αλάτων, ξεπλύνετε τον απλά στη βρύση για να βγάλετε τα άλατα που περιέχει - fig.14.

Τοποθετήστε το συλλέκτη αλάτων πίσω στην θέση του και βιδώστε καλά, ώστε να μην υπάρξει διαροή νερού - fig.15. Τοποθετήστε το καπάκι του συλλέκτη πίσω στην θέση του - fig.16.

Εκτός από αυτή την τακτική συντήρηση, συνιστάται να πραγματοποιείτε πλήρες ξέπλυμα του κάδου κάθε έξι μήνες ή κάθε 25 χρήσεις.

Γι' αυτό :

- Ελέγξτε αν η γεννήτρια είναι κρύα και εκτός πρίζας για πάνω από 2 ώρες
- Τοποθετήστε τη γεννήτρια ατμού στο χείλος του νεροχύτη σας και το σίδερο δίπλα, επάνω στη βάση στήριξής του
- Βγάλτε το σφράγισμα του συλλέκτη και ξεβιδώστε το συλλέκτη αλάτων
- Κρατήστε τη γεννήτρια ατμού σε κεκλιμένη θέση και, με ένα δοχείο, γεμίστε το δοχείο νερού με 1/4 λίτρο νερό της βρύσης
- Ανακινήστε το σκεύος για λίγο, κατόπιν αδειάστε το στο νεροχύτη
- Ξαναβάλτε στη θέση του το συλλέκτη αλάτων και βιδώστε τον καλά, για να εξασφαλίσετε τη στεγανότητά του
- Τοποθετήστε ξανά το σφράγισμα του συλλέκτη αλάτων στη θέση του.

Την επόμενη φορά που θα χρησιμοποιήσετε την γεννήτρια, πιέστε το πλήκτρο "Restart" πάνω στον πίνακα ελέγχου για να σβήσετε την πορτοκαλί φωτεινή ένδειξη "Calc-Away System" - fig.10.

EL

Μοντέλα χωρίς συλλέκτη αλάτων ☼  
 Για να παρατείνετε τη διάρκεια ζωής του ατμοσίδηρού σας και να αποφύγετε τις εκκρίσεις επικαθίσεων αλάτων, το ατμοσίδηρό σας διαθέτει μια πορτοκαλί ένδειξη “Καθαρισμός του μπόιλερ” που αναβοσβήνει στον πίνακα οργάνων όταν πρέπει να εκτελέσετε καθαρισμό του λέβητα - fig.17.

Εάν πορτοκαλί ένδειξη “Καθαρισμός του μπόιλερ” αναβοσβήνει, μπορείτε να συνεχίσετε κανονικά να σιδερώνετε, αλλά θυμηθείτε εκ των προτέρων να ξεπλύνετε τον λέβητα πριν από την επόμενη χρήση.

Προσοχή ! Η διαδικασία αυτή πρέπει να γίνεται εφόσον η γεννήτρια ατμού δεν είναι στο ρεύμα για τουλάχιστον δύο ώρες και έχει κρυώσει τελείως.

Τοποθετήστε το ατμοσίδηρο στην άκρη του νεροχύτη με το σίδερο να είναι στο πλάι πάνω στην πτέρνα του.

Ξεβιδώστε το καπάκι της τάπας εκκένωσης περιστρέφοντάς το κατά  $\frac{1}{4}$  στροφής προς τα αριστερά - fig.18.

Με τη βοήθεια ενός κέρματος, ξεβιδώστε απαλά την τάπα εκκένωσης του λέβητα - fig.19.

Κρατήστε το ατμοσίδηρο σε κεκλιμένη θέση, και με μια κανάτα, γεμίστε αργά τον λέβητα με  $\frac{1}{4}$  λίτρου νερό βρύσης - fig.20.

Ανακινήστε για λίγα δευτερόλεπτα τη βάση - fig.21 και μετά αδειάστε την τελείως στο κάτω μέρος του νεροχύτη σας - fig. 22.

Για να επιτύχετε καλύτερο αποτέλεσμα, σας συνιστούμε να επαναλάβετε τη διαδικασία μία φορά ακόμα.

Βιδώστε πάλι και σφίξτε την τάπα εκκένωσης του λέβητα με το κέρμα - fig.23. Τοποθετήστε πάλι στη θέση του το καπάκι της τάπας εκκένωσης - fig.24.

Κατά την επόμενη χρήση, πατήστε το κουμπί “Restart” για να σβήσει η πορτοκαλί ένδειξη - fig.10.







## ΠΙΘΑΝΕΣ ΔΥΣΛΕΙΤΟΥΡΓΙΕΣ ΤΗΣ ΓΕΝΝΗΤΡΙΑΣ ΣΑΣ

ΠΡΟΒΛΗΜΑΤΑ	ΠΙΘΑΝΕΣ ΑΙΤΙΕΣ	ΛΥΣΕΙΣ
Το ατμοσίδηρο δεν ενεργοποιείται ή η ένδειξη σίδηρου δεν ανάβει.	Η συσκευή δεν έχει τεθεί σε λειτουργία.	Ελέγξτε εάν η συσκευή σας είναι σωστά συνδεδεμένη στην πρίζα και πιέστε το φωτεινό διακόπτη λειτουργίας On/Off που βρίσκεται στο μπροστινό μέρος της γεννήτριας ατμού.
Παρατηρείται διαρροή νερού από τις τρύπες της πλάκας του σίδηρου.	Συμπυκνωμένη ποσότητα νερού έχει απομείνει μέσα στους σωλήνες, γιατί η συσκευή χρησιμοποιείται για πρώτη φορά ή δεν έχει χρησιμοποιηθεί για μεγάλο χρονικό διάστημα.  Χρησιμοποιείτε υπερβολικά συχνά τον ατμό ενώ το σίδηρο δεν είναι αρκετά ζεστό.	Πατήστε τον διακόπτη ατμού μακριά από τη σιδερώστρα σας, μέχρις ότου το σίδηρο να εκπέμψει ατμό.  Ελέγξτε τη ρύθμιση του θερμοστάτη. Περιμένετε έως ότου να σβήσει η ένδειξη του σίδηρου προτού πατήσετε τον διακόπτη ατμού.  Προσαρμόστε τη συχνότητα χρήσης του διακόπτη ατμού ανάλογα με τη θέση του θερμοστάτη (βλέπε την Α 5).
Εμφανίζονται λωρίδες νερού πάνω στα ρούχα.	Η σιδερώστρα σας έχει γεμίσει με νερό, διότι δεν είναι κατάλληλη για χρήση με γεννήτρια ατμού.	Ελέγξτε ότι η επιφάνεια εργασίας σας είναι κατάλληλη. Μια δικτυωτή επιφάνεια εργασίας πρέπει να χρησιμοποιηθεί, ώστε ο παραπάνω ατμός να δραστηριοποιείται.
Παρατηρείτε διαρροή λευκών σπυγμάτων από τις τρύπες της πλάκας του σίδηρου.	Ο λέβητας έχει γεμίσει άλατα γιατί δεν έχει γίνει τακτικός καθαρισμός.	Ανάλογα με το μοντέλο: - Να ξεπλύνετε τον λέβητα όταν αναβοσβήνει η ένδειξη "Καθαρισμός του λέβητα". - Να ξεπλύνετε τον σωλήνα όταν αναβοσβήνει η ένδειξη "Calc-Away System". Εάν το νερό σας περιέχει πολλά άλατα, αυξήστε τη συχνότητα Καθαρισμού.
Ακαθαρσίες τρέχουν από την πλάκα του σίδηρου και λεκιάζουν τα υφάσματά σας.	Χρησιμοποιείτε πρόσθετα υλικά μέσα στο νερό του δοχείου (αρωματικά πρόσθετα και προϊόντα για κολλάριασμα).	Ποτέ μην προσθέτετε οποιοδήποτε προϊόν μέσα στο δοχείο ή στο μπύλερ (βλέπε την παράγραφο 1 τι είδος νερού πρέπει να χρησιμοποιεί). Επικοινωνήστε με ένα εξουσιοδοτημένο κέντρο σέρβις.
Η πλάκα του σίδηρου είναι βρώμικη ή καφέ και λεκιάζει τα ρούχα.	Ξιδρώνεται σε πολύ υψηλή θερμοκρασία.  Τα ρούχα σας δεν έχουν ξεπλυθεί σωστά ή σιδερώσατε ένα καινούργιο ρούχο προτού το πλύνετε.  Χρησιμοποιείτε προϊόν κολλάριασματος.	Παρακαλώ διαβάστε τις οδηγίες σχετικά με την διαχείριση της θερμοκρασίας.  Βεβαιωθείτε ότι τα ρούχα έχουν ξεπλυθεί σωστά ώστε να έχουν αφαιρεθεί τα ενδεχόμενα κατακάθια απορρυπαντικού ή τα χημικά προ όντα από τα καινούργια ρούχα.  Να ψεκάζετε πάντα το προϊόν κολλάριασματος στην ανάποδη πλευρά του υφάσματος που σιδεράνετε.
Εκπέμπεται λίγος ή καθόλου ατμός.	Το δοχείο νερού είναι άδειο (ανάβει η φωτεινή ένδειξη).  Η θερμοκρασία της πλάκας του σίδηρου έχει οριστεί στο maximum.	Γεμίστε το δοχείο νερού και πατήστε το πλήκτρο "Restart" που βρίσκεται πάνω στον πίνακα οργάνων.  Το ατμοσίδηρο λειτουργεί κανονικά αλλά ο πολύ ζεστός ατμός είναι ξηρός, συνεπώς λιγότερο ορατός.
Εκπέμπεται ατμός γύρω από την τάπα του συλλέκτη (ανάλογα με το μοντέλο).	Η τάπα του συλλέκτη (ανάλογα με το μοντέλο) δεν είναι σωστά σφηνωμένη.  Ο σύνδεσμος στεγανοποίησης της τάπας του συλλέκτη (ανάλογα με το μοντέλο) έχει υποστεί φθορά.  Η συσκευή παρουσιάζει βλάβη.	Βιδώστε την τάπα του συλλέκτη.  Επικοινωνήστε με ένα εξουσιοδοτημένο κέντρο σέρβις και ζητήστε ένα καινούργιο συλλέκτη αλάτων.  Μη χρησιμοποιήσετε άλλο το ατμοσίδηρο και επικοινωνήστε με ένα εξουσιοδοτημένο κέντρο σέρβις.
Παραμένει αναμμένη η κόκκινη ένδειξη «άδειο δοχείο».	Δεν πατήσατε το πλήκτρο λειτουργίας «Restart».	Πατήστε το πλήκτρο Restart έως ότου σβήσει η φωτεινή ένδειξη.
Εκπέμπεται ατμός ή τρέχει νερό από το κάτω μέρος της συσκευής.	Η συσκευή παρουσιάζει βλάβη.	Μη χρησιμοποιήσετε άλλο το ατμοσίδηρο και επικοινωνήστε με ένα εξουσιοδοτημένο κέντρο σέρβις.
Η πορτοκαλί ένδειξη "Calc-Away System" ή "Καθαρισμός του λέβητα" (ανάλογα με το μοντέλο) είναι αναμμένη.	Δεν έχετε πατήσει το πλήκτρο επανεκκίνησης "Restart".	Πατήστε το πλήκτρο Restart έως ότου σβήσει η φωτεινή ένδειξη.

Σε περίπτωση που δεν μπορείτε να βρείτε την αιτία της βλάβης απευθυνθείτε σε ένα εξουσιοδοτημένο κέντρο σέρβις της Rowenta.

LÜTFEN, CİHAZI KULLANMADAN ÖNCE BU KULLANIM KILAVUZUNUN BAŞINDA VERİLEN EMNİYET TALİMATLARINI İNCELEYİN.

## TANIM

1. Konforlu sap
2. Buhar kontrol düğmesi
3. Ütü tabanı sıcaklığını ayarlama düğmesi
4. Ütü tabanlılığı plakası
5. Sabit hazne 1 L
6. Boşaltma tıpasının kapağı  veya kireç kolektörü kapağı  (modele göre)
7. Elektrik kordonu
8. Elektrik kordonunun yerleştirilmesi (velcro)
9. Ütü ısı kontrol lambası
10. Ütü yerleştirme ayarı
11. Buhar kordonu
12. Buhar kordonu yerleştirilme klipsi
13. Kireç toplayıcı (modele göre)
14. Gösterge tablosu
  - a. "Restart" düğmesi (yeniden bağlatma)
  - b1. "Kazan boşaltma" gösterge ışığı 
  - b2. "Calc-Away System" ışıklı göstergesi 
  - c. Buhar hazır ışıklı göstergesi
  - d. "Hazne boş" ışıklı göstergesi
15. Işıklı açma/Kapama düğmesi

## HAZIRLAMA

### 1 • Ne tür su kullanılmalıdır?

#### Musluk suyu:

Cihazınızın musluk suyuyla çalışacak şekilde tasarlanmıştır. Suyunuzun kireç oranı yüksek ise, %50 musluk suyu ve %50 saf suyu karıştırarak kullanabilirsiniz. Deniz kenarında bulunan bazı bölgelerde, suda bulunan tuz oranı yüksek olabilmektedir. Bu durumda yalnızca saf su kullanın.

#### Yumuşatıcı

Birçok yumuşatıcı çeşidi bulunmaktadır; bunlardan bir çoğunu buhar santralinizde kullanabilirsiniz. Yine de bazı yumuşatıcılar, özellikle de tuz gibi kimyasallar, tekstil üzerinde koyu lekeler veya ağarlaşmaya neden olabilirler. Bu durum bilhassa da su arıtma filtresi kullanılması halinde geçerlidir. Bu tip sorunlarla karşılaşmanız halinde, işleme tabi tutulmamış musluk suyu veya şişe suyu kullanmanızı tavsiye ediyoruz. Suyu değiştirmenizi takiben, sorun ancak birkaç kullanım sonunda ortadan kalkacaktır. Giysilerinize zarar vermemek

için, buhar fonksiyonunu kullanmadan önce, eski bir bez üzerinde deneme yapmanızı öneriyoruz.

#### Unutmayın

Asla yağmur suyu veya katkı maddeleri içeren sular kullanmayın (nişasta, parfüm veya elektrikli ev aletlerinden elde edilen sular). Bu tip katkı maddeleri, buharın özelliğini ve sıcaklığını olumsuz yönde etkileyebilir ve cihazın buhar üretme haznesinde tekstilinizin lekelenmesine neden olabilecek birikimlere neden olabilirler.

### 2 • Buhar Jeneratörünüzü Hazırlayın

Buhar jeneratörünüzü sabit ve sığa dayanıklı yatay bir yüzey üzerine yerleştirin. Cihazın fişinin elektrik prizinden çekilmiş olmasını kontrol edin. Bir sürahi kullanın ve bu sürahiyi maksimum bir litre su ile doldurun ve ardından suyu Max. seviyesini aşmadan hazne içerisine boşaltın. – şekil 1.

Elektrik kordonunu tamamen açın ve buhar kordonunu bölmesinden çıkarın – şekil 2.

## KULLANIM

### 3 • Buhar Jeneratörünüzü çalıştırın

Buhar jeneratörünüzün fişini «topra-klama» tipi bir elektrik prizine takın - **şekil 3**. Işıklı açma/kapama düğmesine basın - **şekil 4** bis, ışık yanar. Gösterge tablosu üzerinde yer alan yeşil ışık yanıp söner - **şekil 4**. Yaklaşık bir dakika sonra ve kullanım esnasında düzenli olarak, cihazınızda bulunan elektrikli pompa kazan içerisine su enjekte eder. Bu normal olan bir ses çıkarır. Buhar gösterge ışığı sabit olarak yandığında ve ütünün ışığı söndüğünde buhar santrali ve ütü ütöleme işlemi için hazırdır.



İlk kullanım süresince, zararsız bir duman ve koku olabilir. Bu olayın cihazın kullanımını üzerinde bir etkisi yoktur ve hemen kaybolacaktır.

### 4 • Gösterge tablosunun işleyişi

- Yeşil ışık yanıp sönmüyor - **şekil 4**: kazan ısınmıyor.
- Yeşil gösterge ışığı sabit olarak yanıyor - **şekil 6**: buhar hazırdir.
- Kırmızı gösterge ışığı sabit olarak yanıyor - **şekil 9**: hazne boş.
- Turuncu "Calc-Away System" gösterge ışığı - **şekil 11** veya "Kazan boşaltma" gösterge ışığı - **şekil 17** (modele göre) yanıp sönmüyor: kireç toplayıcınızı durulamanız gerekmektedir.

### 5 • Buharlı ütöleme

Termostatı - **şekil 5**, ütölenecek kumaş türü üzerine getirin - aşağıdaki tabloya bakınız. Ütünün ışığı yanar.

KUMAŞLAR	TERMOSTAT KONUMU
SENTETİKLER (Polyester, Asetat, Akrilik, Polyamit)	• 
YÜN / İPEK	•• 
KETEN / PAMUK	••• 

Ütöleme süresince, ütü üzerindeki ıslık ve buhar hazır ışıklı göstergesi yanar ve kullanım üzerinde etkisi olmadan sıcaklık ihtiyacına göre söner.

Dikkatli olun: Ütöleme işleminin başında ve ütöleme sırasında sıcaklığı azalttığınızda, ütünün ışığı söndüğünde ve yeşil ışık sabit kaldığında cihaz kullanıma hazırdır.

Ütöleme işlemi sırasında, sıcaklığı arttırdığınız zaman, ütölemeye hemen başlayabilirsiniz; ancak buhar debisini ancak ütünün ışığı söndüğünde arttırın.

Buhar elde etmek için, ütünün sap kısmına üzerinde yer alan buhar kontrolü düğmesi üzerine basınız - **şekil 7**. Buhar kontrol düğmesine basmayı bıraktığınızda buhar kesilir.

Eğer çamaşır kolası kullanıyorsanız, çamaşır kolasını ütölenecek yüzün ters tarafına püskürtün.

Öneri : İlk kullanım esnasında veya birkaç dakika boyunca buharı kullanmadı iseniz: ütünün buhar kontrol düğmesine kıyafetin dışında birkaç kere ard arda basın - **şekil 7**. Böylece buhar döngüsündeki soğuk su giderilecektir.

TR

Ütünün sıcaklığının ayarlanması: Ütünüz çok çabuk ısınır, Önce düşük sıcaklıkta ütölenen kumaşlardan başlayın ve daha yüksek sıcaklıklar gerektiren kumaşlarla ütöleme işinizi sonlandırın. Eğer karışık dokulu kumaşlar ütölüyorsanız, en hassas kumaş türünü seçin. Buhar yoğunluğunu ayarlama düğmesi : Eğer kalın bir kumaş ütölüyorsanız, buhar yoğunluğunu artırın. Eğer düşük sıcaklıkta ütü yapıyorsanız, buhar yoğunluk düğmesini mini pozisyonuna ayarlayın. Hassas kumaşlar için (+), olası akıntıları önlemek amacıyla buhar kontrolünü çok ölçülü bir şekilde ayarlayın. Ütöleme işlemine ara verdiğinizde, ütüyü asla metal bir ütü tabanlığı üzerine koymayın, ütüye zarar verir, ütünün taban plakasına koyabilirsiniz: kaymaz yüzeyi sayesinde ve çok yüksek sıcaklıklara dayanabilecek

şekilde tasarlanmıştır. Termostatı "min" pozisyonuna getirirseniz, ütü ısınmaz.

## 6 • Dikey olarak kırışıklık gidermek

Ütünün sıcaklık düğmesini maksimum pozisyonuna ayarlayın. Kıyafeti bir askıya asın ve kumaşı bir elinizce hafifçe gerin. Yukarıdan aşağıya doğru hareket ettirerek – **şekil 7** buhar kontrol düğmesine sürekli olarak basın – **şekil 8**.

Çıkan buhar çok sıcak olduğundan bir kıyafetin kırışıklığını asla bir insan üzerinde değil her zaman bir askı üzerinde giderin. Keten ve pamuk dışındaki kumaşlar kumaşlarda, kumaşı yakmamak için ütüyü birkaç santimetre uzakta tutun.

Dikey buruşukluk giderme fonksiyonunun kullanım örnekleri:

- Sıcak ütü ile temas etmesini istemediğiniz hassas kumaşların buruşukluklarını askı üzerinde giderin.
- Bir gömleği veya bir kıyafeti giymeden önce soğumasını bekleyin.

## 7 • Kuru olarak ütüleme

Buhar kontrol düğmesine basmayın.

## 8 • Hazneyi yeniden doldurun.

Buhar gelmiyor ve "Hazne boş " gösterge ışığı yanıyor – **şekil 9** : su haznesi boştur.  
Buhar jeneratörünün fişini elektrik

## BAKIM VE TEMİZLİK

### 10 • Buhar jeneratörünüzü temizleyin

Ütüyü veya standını asla akan musluk suyu altına tutmayın. Ütü tabanını veya kutuyu temizlemek için hiçbir bakım veya kireç giderme ürünü kullanmayın

Taban: soğumuş olan ütü tabanını nemli bir bezle veya aşındırıcı olmayan bir süngerle temizleyin.

Kutu : Cihazın plastik bölümlerini ara sıra hafif nemli yumuşak bir bez yardımıyla temizleyin.

prizinden çekin. Bir sürahi kullanın ve bu sürahiyi maksimum bir litre su ile doldurun ve ardından suyu Max. seviyesini aşmadan hazne içerisine boşaltın – **şekil 1**.

Buhar jeneratörünüzün fişini yeniden elektrik prizine takın – **şekil 3**.

Gösterge tablosu üzerinde yer alan "Restart" – **şekil 10** yeniden başlatma düğmesine basın.

Buhar ışığı yandığında ve ütü ışığı söndüğünde buhar jeneratörü – **şekil 6** ve ütü ütüleme işlemi için hazırdir.

### 9 • Buhar jeneratörünü kaldırılması

Açma/kapama düğmesini kapatın ve fişini elektrik prizinden çekin. Ütüyü, buhar jeneratörün ütü tabanlılığı plakası üzerine koyun. Kordonu tutun ve ikiye katlayın. Buhar kordonu bölmesine yerleştirin – **şekil 26**.

Elektrik kordonu sarın ve velcro yardımıyla bağlayın – **şekil 25**.

Eğer bir dolap içerisine veya dar bir alana kaldırmazın gerekiyorsa, kaldırmadan önce buhar merkezinin soğumasını bekleyin. Ardından buhar jeneratörünüzü güvenle kaldırabilirsiniz.

### 11 • Buhar jeneratörünün kirecini kolayca giderin

Kazanın durulanması için kireç giderici ürünler (sirke, endüstriyel kireç gidericiler...) kullanmayın : bunlar zarar verebilir. Buhar jeneratörünün boşaltılmasına başlamadan önce, her türlü yanma riskini önlemek için buhar 32. jeneratörünün soğuk ve fişinin elektrik prizinden 2 saatten fazla bir süre öncesinde çekilmiş olması gerekmektedir.

“Calc Away-System” kireç toplayıcılı model

Buhar jeneratörünün kullanım ömrünü uzatmak ve kireç atıklarını önlemek için, buhar jeneratörünüz entegre bir kireç toplayıcı ile donanımlıdır. Hazne içerisinde yer alan bu bu kireç toplayıcı, cihaz içinde oluşan kireci otomatik olarak toplamaktadır.

#### Çalışma prensibi:

Size kireç toplayıcının durulanması gerektiğini bildiren turuncu bir “Calc-Away System” ışıklı göstergesi gösterge tablosunda yanıp söner – **şekil 11**.

**DİKKAT!** Bu işlem, buhar jeneratörünün fişi en az iki saat önceden çekilmeden ve tamamen soğumadan gerçekleştirilmemelidir. Bu işlemi gerçekleştirmek için, buhar jeneratörünüzün bir evye yanında olması gerekmektedir çünkü açılması esnasında haznedeki su akabilir.

Buhar jeneratörü tamamen soğuduğunda, sola doğru ¼ tur çevirerek kireç toplayıcı kapağını çıkarın – **şekil 12**.

Toplayıcıyı tamamen açın ve kutudan çıkarın, hazne içerisinde biriken kireci içermektedir – **şekil 13**. Kireç toplayıcısı iyice temizlemek için, içerdiği kireci gidermek için akan su ile durulanması yeterlidir – **şekil 14**. Sızdırmazlığı sağlamak için tamamen sıkarak kolektörü yeniden yerine takın – **şekil 15**. Kireç kolektör kapağını yeniden yerine takın – **şekil 16**.

- Bu düzenli bakıma ek olarak, haznenin altı ayda bir veya her 25 kullanımda bir tamamen sudan geçirilmesini tavsiye ederiz. Bunun için:
  - Jeneratörün soğuduğunu ve fişinin 2 saatten fazla bir süre önce prizden çıkarıldığını kontrol edin.
  - Buhar jeneratörünün evyenizin kenarına yerleştirin ve ütüyü ise sırtı üzerinde yanına bırakın.
  - Toplayıcı koruma ünitesini yerinden çıkarın ve kireç toplayıcıyı gevşetin.
  - Buhar jeneratörünü yatay pozisyonda

tutun ve ısıtma ünitesini 1/4 litre musluk suyu ile, bir sürahi kullanarak doldurun.

- Kutuyu bir süre çalkalayın, ardından evyenizin üzerinden boşaltın.
- Toplayıcıyı su sızdırmadığından emin olacak şekilde sıkıştırarak yuvasına yerleştirin.
- Kireç toplayıcı koruma ünitesini yerine takın.

Bir sonraki kullanım esnasında, turuncu “Calc-Away System” göstergesi ışığının sönmeye işareti gösterge tablosu üzerinde yer alan “Restart” düğmesi üzerine basınç – **şekil 10**.

Kireç toplayıcı olmayan modeller  
Buhar jeneratörünüzün kullanım ömrünü uzatmak ve kireç kalıntıları oluşmasını önlemek için buhar jeneratörünüz, cihazı boşaltma işlemini gerçekleştirmeniz gerektiğinde gösterge tablosunda yanıp sönen turuncu «Kazan boşaltma» göstergesi ışığı donanımlıdır – **şekil 17**.

Eğer «kazan boşaltılması» turuncu ışıklı göstergesi yanıp sönyorsa, ütüleme işinize normal bir şekilde devam edebilirsiniz, ama bir sonraki kullanımdan önce kazanınızı durulamayı unutmayın.

**DİKKAT!** Bu işlem, buhar jeneratörünün fişi en az iki saat önceden çekilmeden ve tamamen soğumadan gerçekleştirilmemelidir.

Buhar merkezini evyenin kenarına ve ütüyü onun yanına yerleştirin.

Sola doğru ¼ tur çevirerek boşaltma tıpası kapağını açın – **şekil 18**.

Bir bozuk para yardımıyla, kazanın boşaltma kapağını yavaşça açın – **şekil 19**. Buhar jeneratörünü eğik bir şekilde tutun ve bir sürahi ile, kazanı ¼ litre musluk suyu ile doldurun – **şekil 20**.

Hazneyi birkaç – **şekil 21** saniye çalkalayın ve lavabo içine tamamen boşaltın – **şekil 22**. İyi bir sonuç elde etmeniz için bu işlemi ikinci bir kez tekrarlamamızı öneriyoruz.

Yine bozuk para yardımıyla kazanın

TR

boşaltma tıpasını yeniden vidalayın ve sıkın  
- **şekil 23.**

Boşaltma tıpası kapağını yeniden yerine  
takın - **şekil 24.**

Bir sonraki kullanım esnasında, turuncu  
ışığın sönmesi için "Restart" düğmesi  
üzerine basın - **şekil 10.**

## JENERATÖRÜNÜZLE İLGİLİ SORUNLAR

Sorunlar	Olası sebepler	Çözümler
Buhar jeneratörü çalışmıyor veya ününün ışığı yanmıyor.	Cihaz elektriğe bağlı değildir.	Cihazın çalışan bir priz üzerine takılı olmasını ve cihaz elektrik geliyor olmasını kontrol edin (ışıklı açma/kapama düğmesi).
Tabanın deliklerinden su akıyor.	Ününüz yeterince sıcak olmadığı halde buharı çok sık kullanıyorsunuz.	Yetkili bir Servis Merkezi ile irtibat kurun.
	Ününüz yeterince sıcak olmadığı halde buhar kullanabiliyorsunuz.	Termostat pozisyonuna göre buhar düğmesinin kullanım sıklığını ayarlayın (bakınız § 5).
		Termostat ayarını kontrol edin. Buhar kumanda düğmesini kullanmadan önce ününün ışığının sönmelerini bekleyiniz.
Tabanın deliklerinden su akıyor.	Su, borular içerisinde birikmiş, çünkü buharı ilk defa kullanıyorsunuz veya bir süredir kullanmadınız.	Ütü masası kılıfınız suya doymuş çünkü bir buhar jeneratörünün gücüne uygun değil.
Çamaşır üzerinde su izleri oluşuyor.	Ütü masası kılıfınız suya doymuş çünkü bir buhar merkezinin gücüne uygun değil.	Modele göre: "Kazan boşaltma" göstere ışığı yanıp söndüğünde kazanı durulayın. "Calc-Away System" göstere ışığı yanıp söndüğünde kireç toplayıcı durulayın. Eğer suyunuz çok kireçliyse, sıklıkları artırın.
Tabanın deliklerinden kahverengi renkte akıntılar çıkıyor ve çamaşırı lekeliyor.	Ütuleme suyunda kireç giderici veya yardımcı kimyasal ek ürünler kullanıyorsunuz.	Hazneye asla hiçbir ürün eklemeyin (bakınız § hangi türde su kullanılmalıdır). Yetkili bir Servis Merkezi ile irtibat kurun.
Ütü tabanı kirlili veya kahverengi renkte ve çamaşırı lekeleyebilir.	Çok yüksek bir sıcaklık kullanıyorsunuz.	Sıcaklık ayarlamaya ile ilgili önerilerimizi dikkate alınız.
	Çamaşırınız yeterince durulanmamış veya onu yıkamadan önce yeni bir kıyafet ütulediniz.	Yeni kıyafetler üzerinde olası sabun veya kimyasal ürün kalıntılarını gidermek için, çamaşırınızın yeterince durulanmasından emin olun.
	Nişasta kullanıyorsunuz.	Nişastayı her zaman ütünecek yüzün tersinden püskürtün.
Az buhar var veya hiç buhar yok.	Hazne boştur (kırmızı ışık yanar).	Haznenizi su ile doldurun ve gösterge tablosu üzerinde yer alan "Restart" düğmesi üzerine basın.
	Tabanın sıcaklığı maksimuma ayarlanmış.	Buhar jeneratörü normal bir şekilde çalışıyor ama çok sıcak olan buhar kuru ve dolaysıyla görünmüyor.
Kireç toplayıcının/tapanın (modele göre) etrafından buhar çıkıyor.	Tapa/kolektör (modele göre) iyi sikilmemiş.	Tapayı/kolektörü yeniden sıkın.
	Tapa/kolektör (modele göre) contası zarar görmüş.	Yetkili bir Servis Merkezi ile irtibat kurun.
	Cihaz arızalı.	Buhar Jeneratörünüzü kullanmayın ve yetkili bir Servis Merkezi ile irtibat kurun.
Kırmızı "su haznesi boş" ışığı yanıyor.	Yeniden başlatmak için "Restart" düğmesine basmanız.	Kontrol panel üzerindeki kırmızı ışıklı göstere sönene kadar "Restart" düğmesine basın.
Cihazın üzerinden buhar veya su çıkıyor.	Cihaz arızalı.	Buhar jeneratörünüzü kullanmayın ve yetkili bir Servis Merkezi ile irtibat kurun.
Türüncü "Calc-Away System" veya "Kazan boşaltma" göstere ışığı yanıyor.	"Restart" yeniden başlatma düğmesi üzerine basmadınız.	Kontrol panel üzerindeki kırmızı ışıklı göstere sönene kadar "Restart" düğmesine basın.

Eğer bir arızanın sebebinin belirleyemiyorsanız Yetkili bir ROWENTA Satış Sonrası Servis Merkezine müracaat ediniz. ROWENTA, ülkenizdeki özel yasalar haricinde, satın alım tarihinden itibaren cihaz için 1 sene ve hazne için 2 sene garanti vermektedir.

[www.rowenta.com.tr](http://www.rowenta.com.tr)

<b>INTERNATIONAL GUARANTEE : COUNTRY LIST</b>			
			
 <b>ALGERIA</b>	CJA 9 rue Puvis de Chavannes Saint Euquene Oran	1 an 1 year	<b>(0)41 28 18 53</b>
<b>ARGENTINA</b>	GRUPE SEB ARGENTINA S.A. Billinghurst 1833 3° C1425DTK Capital Federal Buenos Aires	2 años 2 years	<b>0800-122-2732</b>
 <b>ARMENIA</b>	ՓԲԸ «Գրուպուս ՍԵԲ», 125171, Մոսկվա, Լենինգրադյան խնուրի, 16A, հին.3	2 տարի 2 years	<b>(010) 55-76-07</b>
<b>AUSTRALIA</b>	GRUPE SEB AUSTRALIA PO Box 7535, Silverwater NSW 2128	1 year	<b>02 97487944</b>
<b>ÖSTERREICH AUSTRIA</b>	SEB ÖSTERREICH HmbH Campus 21 - Businesspark Wien Süd Liebermannstr. A02 702 2345 Brunn am Gebirge	2 Jahre 2 years	<b>01 866 70 299 00</b>
<b>BELGIQUE BELGIE BELGIUM</b>	GRUPE SEB BELGIUM SA NV 25 avenue de l'Espérance - ZI 6220 Fleurus	2 ans 2 years	<b>070 23 31 59</b>
<b>БЕЛАРУСЬ BELARUS</b>	ЗАО «Група СЕБ-Восток», 125171, Москва, Ленинградское шоссе, д. 16А, стр. 3	2 года 2 years	<b>017 2239290</b>
<b>BOSNA I HERCEGOVINA</b>	SEB Développement Predstavništvo u BiH Vrazova 8/II 71000 Sarajevo	2 godine 2 years	<b>Info-linija za potrošače 033 551 220</b>
<b>BRASIL BRAZIL</b>	SEB DO BRASIL PRODUTOS DOMÉSTICOS LTDA Avenida Arno, 146 Mooca 03108-900 São Paulo SP	1 ano 1 year	<b>0800-119933</b>
<b>БЪЛГАРИЯ BULGARIA</b>	ГРУП СЕБ БЪЛГАРИЯ ЕООД Ул. Борово 52 Г, ет. 1, офис 1, 1680 София	2 години 2 years	<b>0700 10 330</b>
<b>CANADA</b>	GRUPE SEB CANADA 345 Passmore Avenue Toronto, ON M1V 3N8	1 an 1 year	<b>800-418-3325</b>
<b>CHILE</b>	GRUPE SEB CHILE Comercial Ltda Av. Providencia, 2331, piso 5, oficina 501 Santiago	2 años 2 years	<b>12300 209207</b>
<b>COLOMBIA</b>	GRUPE SEB COLOMBIA Apartado Aereo 172, Kilometro 1 Via Zipaquirá Cajica Cundinamarca	2 años 2 years	<b>18000919288</b>



<b>HRVATSKA CROATIA</b>	SEB Developpement S.A.S. Vodnjanska 26 10000 Zagreb	2 godine 2 years	<b>01 30 15 294</b>
<b>ČESKÁ REPUBLIK CZECH REPUBLIC</b>	GRUPE SEB ČR spol. s r. o. Jankovcova 1569/2c 170 00 Praha 7	2 roky 2 years	<b>731 010 111</b>
<b>DANMARK DENMARK</b>	GRUPE SEB NORDIC AS Tempovej 27 2750 Ballerup	2 år 2 years	<b>44 663 155</b>
<b>DEUTSCHLAND GERMANY</b>	GRUPE SEB DEUTSCHLAND GmbH / KRUPS GmbH Herrrainweg 5 63067 Offenbach	2 Jahre 2 years	<b>0212 387 400</b>
<b>EESTI ESTONIA</b>	GRUPE SEB POLSKA Sp. z o.o. ul. Bukowińska 22b 02-703 Warszawa	2 aastat 2 years	<b>5 800 3777</b>
<b>SUOMI FINLAND</b>	Grupe SEB Finland Kutojantie 7 02630 Espoo	2 Vuotta 2 years	<b>09 622 94 20</b>
<b>FRANCE</b> Incluant uniquement Guadeloupe, Martinique, Réunion, Saint-Martin	GRUPE SEB FRANCE Service Consommateur Moulinex BP 15 69131 ECULLY CEDEX	1 an 1 year	<b>09 74 50 47 74</b>
<b>ΕΛΛΑΔΑ GREECE</b>	SEB GROUPE ΕΛΛΑΔΟΣ Α.Ε. Οδός Καβαλιεράτου 7 Τ.Κ. 145 64 Ν. Κηφισιά	2 χρόνια 2 years	<b>2106371251</b>
<b>香港 HONG KONG</b>	SEB ASIA Ltd. Room 903, 9/F, South Block, Skyway House 3 Sham Mong Road, Tai Kok Tsui, Kowloon Hong-Kong	1 year	<b>852 8130 8998</b>
<b>MAGYARORSZÁG HUNGARY</b>	GRUPE SEB CENTRAL-EUROPE Kft. Táviró köz 4 2040 Budaörs	2 év 2 years	<b>06 1 801 8434</b>
<b>INDONESIA</b>	GRUPE SEB INDONESIA (Representative office) Sudirman Plaza, Plaza Marein 8th Floor JL Jendral Sudirman Kav 76-78, Jakarta 12910, Indonesia	1 year	<b>+62 21 5793 6881</b>
<b>ITALIA ITALY</b>	GRUPE SEB ITALIA S.p.A. Via Montefeltro, 4 20156 Milano	2 anni 2 years	<b>199207815</b>
<b>JAPAN</b>	GRUPE SEB JAPAN Co. Ltd. 1F Takanawa Muse Building, 3-14-13, Higashi Gotanda, Shinagawa-Ku, Tokyo 141-0022	1 year	<b>0570-077772</b>
<b>ҚАЗАҚСТАН KAZAKHSTAN</b>	ЖАҚ «Группа СЕБ- Восток» 125171, Мәскеу, Ленинградское шоссесі, 16А, 3 үйі	2 жыл 2 years	<b>727 378 39 39</b>
<b>한국어 KOREA</b>	(유)그룹 세브 코리아 서울시 종로구 서린동 88 서린빌딩 3층 110-790	1 year	<b>1588-1588</b>

<b>LATVIA</b> LATVIA	GROUPE SEB POLSKA Sp. z o.o. ul. Bukowińska 22b 02-703 Warszawa	2 gadi 2 years	<b>6 716 2007</b>
<b>LITHUANIA</b> LIETUVA	GROUPE SEB POLSKA Sp. z o.o. ul. Bukowińska 22b 02-703 Warszawa	2 metai 2 years	<b>6 470 8888</b>
<b>LUXEMBOURG</b>	GROUPE SEB BELGIUM SA NV 25 avenue de l'Espérance - ZI 6220 Fleurus	2 ans 2 years	<b>0032 70 23 31 59</b>
<b>MACEDONIA</b>	Groupe SEB Bulgaria EOOD Office 1, floor 1, 52G Borovo St., 1680 Sofia - Bulgaria ГРУП СЕБ БЪЛГАРИЯ ДООЕЛ Ул. Борово 52 Г, ст. 1, офис 1, 1680 София, България	2 години 2 years	<b>(0)2 20 50 022</b>
<b>MALAYSIA</b>	Unit No.402-403, Level 4, Uptown 2, No.2, Jalan SS21/37, Damansara Uptown, 47400 Petaling Jaya, Selangor D.E., Malaysia.	1 year	<b>(603) 7710 8000</b>
<b>MEXICO</b>	Groupe.S.E.B. México, S.A. DE C.V. Goldsmith 38 Desp. 401, Col. Polanco Delegación Miguel Hildalgo 11 560 México D.F.	1 año 1 year	<b>(01800) 112 8325</b>
<b>MOLDOVA</b>	ТОВ «Груп СЕБ Україна» 02121, Харківське шосе, 201-203, 3 поверх, Київ, Україна	2 ani 2 years	<b>(22) 929249</b>
<b>NETHERLAND</b> The Netherlands	GROUPE SEB NEDERLAND BV Generatorstraat 6 3903 LJ Veenendaal	2 jaar 2 years	<b>0318 58 24 24</b>
<b>NEW ZEALAND</b>	GROUPE SEB NEW ZEALAND Unit E, Building 3, 195 Main Highway, Ellerslie, Auckland	1 year	<b>0800 700 711</b>
<b>NORGE</b> NORWAY	GROUPE SEB NORDIC AS Tempovej 27 2750 Ballerup DANMARK	2 år 2 years	<b>815 09 567</b>
<b>PERU</b>	Groupe SEB Perú Av. Camino Real N° 111 of. 805 B San Isidro - Lima - Perú	1 año 1 year	<b>441 4455</b>
<b>POLSKA</b> POLAND	GROUPE SEB POLSKA Sp. z o.o. ul. Bukowińska 22b 02-703 Warszawa	2 lata 2 years	<b>0801 300 423</b> koszt jak za połączenie lokalne
<b>PORTUGAL</b>	GROUPE SEB IBÉRICA SA Urb. da Matinha Rua Projectada à Rua 3 Bloco1 - 3° B/D 1950 - 327 Lisboa	2 anos 2 years	<b>808 284 735</b>
<b>REPUBLIC OF</b> IRELAND	GROUPE SEB IRELAND Unit B3 Aerodrome Business Park, College Road, Rathcoole, Co. Dublin	1 year	<b>01 677 4003</b>
<b>ROMÂNIA</b> ROMANIA	GROUPE SEB ROMÂNIA Str. Daniel Constantin nr. 8 010632 București	2 ani 2 years	<b>0 21 316 87 84</b>
<b>РОССИЯ</b> RUSSIA	ЗАО «Группа СЕБ-Востоко», 125171, Москва, Ленинградское шоссе, д. 16А, стр. 3	2 года 2 years	<b>495 213 32 37</b>

<b>SRBIJA SERBIA</b>	SEB Developpement Đorđa Stanojevića 11b 11070 Novi Beograd	2 godine 2 years	<b>060 0 732 000</b>
<b>SINGAPORE</b>	GROUPE SEB SINGAPORE Pty Ltd. 59 Jalan Pemimpin, #04-01/02 L&Y Building Singapore 577218	1 year	<b>65 6550 8900</b>
<b>SLOVENSKO SLOVAKIA</b>	GROUPE SEB Slovensko, spol. s r.o. Rybničná 40 831 06 Bratislava	2 roky 2 years	<b>233 595 224</b>
<b>SLOVENIJA SLOVENIA</b>	SEB d.o.o Gregorčičeva ulica 6 2000 MARIBOR	2 leti 2 years	<b>02 234 94 90</b>
<b>ESPAÑA SPAIN</b>	GROUPE SEB IBÉRICA S.A. C/ Almogàvers, 119-123, Complejo Ecourban 08018 Barcelona	2 años 2 years	<b>902 31 25 00</b>
<b>SVERIGE SWEDEN</b>	TEFAL SVERIGE SUBSIDIARY OF GROUP SEB NORDIC Truckvägen 14 A, 194 52 Upplands Väsby	2 år 2 years	<b>08 594 213 30</b>
<b>SUISSE CHWEIZ SWITZERLAND</b>	GROUPE SEB SCHWEIZ GmbH Thurgauerstrasse 105 8152 Glattbrugg	2 ans 2 Jahre 2 years	<b>044 837 18 40</b>
<b>TAIWAN</b>	SEB ASIA Ltd. Taipei International Building, Suite B2, 6F-1, No. 216, Tun Hwa South Road, Sec. 2 Da-an District Taipei 106, R.O.C.	1 year	<b>886-2-27333716</b>
<b>THAILAND</b>	GROUPE SEB THAILAND 2034/66 Italthai Tower, 14th Floor, n° 14-02, New Phetchburi Road, Bangkapi, Huaykwang, Bangkok, 10320	2 years	<b>662 351 8911</b>
<b>TÜRKIYE TURKEY</b>	GROUPE SEB ISTANBUL AS Beybi Giz Plaza Dereboyu Cad. Meydan Sok. No: 28 K.12 Maslak	2 YIL 2 years	<b>216 444 40 50</b>
<b>U.S.A.</b>	GROUPE SEB USA 2121 Eden Road Millville, NJ 08332	1 year	<b>800-769-3682</b>
<b>Україна UKRAINE</b>	ТОВ «Груп СЕБ Україна» 02121, Харківське шосе, 201-203, 3 поверх, Київ, Україна	2 роки 2 years	<b>044 492 06 59</b>
<b>UNITED KINGDOM</b>	GROUPE SEB UK LTD Riverside House Riverside Walk Windsor Berkshire, SL4 1NA	1 year	<b>0845 602 1454</b>
<b>VENEZUELA</b>	GROUPE SEB VENEZUELA Av Eugenio Mendoza, Centro Letonia, Torre ING Bank, Piso 15, Ofc 155 Urb. La Castellana, Caracas	2 años 2 years	<b>0800-7268724</b>
<b>VIETNAM</b>	GROUPE SEB VIETNAM (Representative office) 127-129 Nguyen Hue Street District 1, Ho Chi Minh City, Vietnam	1 year	<b>+84-8 3821 6395</b>

 : [www.rowenta.com](http://www.rowenta.com)

# ROWENTA INTERNATIONAL GUARANTEE

**Date of purchase:** ..... / Date d'achat / Fecha de compra / Data da compra / Data d'acquisto / Kaufdatum / Aankoopdatum / Købsdato / Inköpsdatum / Kjøpsdato / Ostopäivä / Data zakupu / Data vânzării / Įsigijimo data / Ostukuupäev / Datum nakupa / Sorozatszám / Dátum nákupu / Pirkuma datums / Datum Kupovine / Datum kupnje / Data cumpărării / Datum nákupu / Tarikh pembelian / Tanggal pembelian / Ngày mua hàng / Satin alma tarihi / Дата продажи / Дата на закупуване / Датум на купување / Сатылган мөзгөүмү / Ημερομηνία αγοράς / Ὑψιβήτων ὄργανο / วันที่ซื้อ / 購買日期 / 購入日 / 구입일자 / تاريخ شراء / تاريخ خريد / تاریخ خرید

**Product reference:** ..... / Référence du produit / Referencia del producto / Nome do produto / Tipo de prodotto / Typnummer des Gerätes / Artikelnummer van het apparaat / Referencenummer / Produktreferens / Artikelnummer / Tuotenumero / referencia produktu / Model / Gaminio numeris / Toote viitenumber / Tip aparata / Vásárlás kelte / Typ výrobku / Produkta atsauces numurs / Model proizvoda / Oznaka proizvoda / Cod produs / Produk rujukan / Referensi produk / Mã sản phẩm/ Ürün kodu / Модель / Модель / Модел на уреда / Моделі / Κωδικός προϊόντος / Ὑψηλὴ / รุ่นผลิตภัณฑ์ / 產品模型 / 製品レファレンス番号 / 제품명 / مرجع محصول / مرجع المنتج

**Retailer name & address:** ..... / Nom et adresse du vendeur / Nombre y dirección del minorista / Nome e endereço do revendedor / Nome e indirizzo del negozio / Name und Anschrift des Händlers / Naam en adres van de dealer / Forhandler navn & adresse / Återförsäljarens namn och adress / Forhandler navn og adresse / Jälleenmyyjän nimi ja osoite / nazwa i adres sprzedawcy / Numele și adresa vânzătorului / Parduotuvės pavadinimas ir adresas / Müüja kauplus ja aadress / Naziv in naslov trgovine / Tipusszám / Názov a adresa predajcu / Veikala nosaukums un adrese / Naziv i adresa maloprodaje / Naziv i adresa prodavca / Naziv i adresa prodajnog mjesta / Nume și adresă vânzător / Název a adresa prodejece / Nama dan alamat peruncit / Nama Toko Penjual dan alamat / Tên và địa chỉ cửa hàng bán/ Satıcı firmanın adı ve adresi / Название и адрес продавца / Назва i адреса продавца / Τυροβόκι οβέκτ / Назив и адреса на продавницата / Сатушының аты және мекен-жайы / Επωρυμία και διεύθυνση καταστήματος / Ὑψιβήτων ὄργανο ἡμερῶν / ชื่อและที่อยู่ของห้าง/วันที่ซื้อ / 零售商的店名和地址 / 販売店の名前、住所/소매점 이름과 주소 / عنوانه / اسم بائع التجزئة وادرس / نام خرده فروش / نام خرده فروخته

**Distributor stamp:** ..... / Cachet distributeur / Sello del distribuidor / Carimbo do revendedor / Timbro del negozio / Händlerstempel / Stempel van de dealer / Forhandler stempel / Återförsäljarens stämpel / Forhandler stempel / Jälleenmyyjän leima / pieczęć sprzedawcy / Ştampila vânzătorului / Antspaudas / Tempel / Žig trgovine / Eladó neve, címe / Razitko predajcu / Zīmogs / Pečat maloprodaje/ Pečat prodavca / Pečat prodajnog mjesta / Ştampila vânzătorului/ Razitko prodejece / Cap peruncit / Cap dari Toko Penjual / Cửa hàng bán đóng dấu/ Satıcı Firmanın Kaşesi / Печать продавца / Печатка продавца / Печат на търговския обект / Печат на продавницата / Сатушының мөрі / Σφραγίδα καταστήματος / Ὑψιβήτων ὄργανο / ตราประทับของห้าง/วันที่ซื้อ / 零售商的蓋印 / 販売店印 / 소매점 직인 / مهر خرده فروخته / ختم بائع التجزئة

03/2012