

The page features several decorative orange elements: a large circle in the top right containing a pattern of small orange birds, a smaller circle below it, and a large circle in the bottom right containing the CMX logo. Two thin orange lines cross the page diagonally.

PDT 4140

Bedienungsanleitung

Portable DVD- Player mit DVB-T

Bitte lesen Sie vor dem Gebrauch des Gerätes diese Anleitung durch. Für spätere Fragen bewahren Sie die Anleitung sorgfältig auf.

Erstellungsdatum: 10 / 2012
Version 1

cmx

CREATE MORE XITEMENT

Impressum

Alle Rechte vorbehalten. Reproduktion aller Art ohne Zustimmung der Firma cmx®, dürfen nicht in Verkehr gebracht werden.

cmx® behält sich Erweiterungen und Änderungen des Gerätes vor.

Das neueste Handbuch können Sie sich auf www.cmx-electronics.com unter der jeweiligen Rubrik, beim Produkt unter dem Punkt „Support“ downloaden.

Designed by cmx® in Europe | Assembled in China

TM©2012 cmx electronics

INHALTSVERZEICHNIS

| | | |
|-----------|---|-----------|
| 1. | <u>ALLGEMEINE INFORMATIONEN</u> | 8 |
| 1.1 | GRUNDLEGENDE SICHERHEITSHINWEISE | 8 |
| 1.2 | STROMSCHLAGGEFAHR | 8 |
| 1.3 | BRAND- UND VERLETZUNGSGEFAHR | 9 |
| 1.4 | SICHERHEIT FÜR KINDER | 9 |
| 1.5 | ENTSORGUNG DES ALTGERÄTES | 11 |
| 1.6 | ENTSORGUNG VON BATTERIEN | 11 |
| 1.7 | HINWEIS ZUM URHEBERRECHT | 11 |
| 1.8 | GEHÖRSCHUTZ | 11 |
| 1.9 | MACROVISION | 12 |
| 1.10 | WARTUNG UND PFLEGE | 12 |
| 1.11 | INFORMATIONEN ZUM BILDSCHIRM | 13 |
| 2. | <u>HINWEIS ZU DIGITAL TV</u> | 15 |
| 2.1 | DIGITAL TV – DVB-T | 15 |
| 3. | <u>LEISTUNGSBESCHREIBUNG</u> | 16 |
| 4. | <u>BEDIENFELD UND ANSCHLÜSSE</u> | 17 |
| 4.1 | BEDIENFELD AM GERÄT | 17 |
| 4.2 | ANSCHLÜSSE | 20 |

| | | |
|-----------|---|-----------|
| 5. | <u>VORBEREITUNG</u> | 21 |
| 5.1 | ANTENNENANSCHLUSS | 21 |
| 5.2 | AUFLADEN DES AKKUS | 22 |
| 6. | <u>ANSCHLUSS VON ZUSATZGERÄTEN</u> | 23 |
| 6.1 | AUDIO/VIDEO EINGANG | 23 |
| 6.2 | AUDIO/VIDEO AUSGANG | 23 |
| 6.3 | ANSCHLUSS ÜBER USB 2.0 | 23 |
| 6.4 | ANSCHLUSS VON KOPFHÖRERN | 23 |
| 6.5 | KARTENSTECKPLATZ | 23 |
| 7. | <u>GRUNDFUNKTIONEN</u> | 24 |
| 7.1 | FERNBEDIENUNG | 24 |
| 7.1.1 | EINLEGEN DER BATTERIEN | 24 |
| 7.1.2 | TASTENFUNKTIONEN | 25 |
| 8. | <u>FERNSEHEN</u> | 28 |
| 8.1 | ERSTINSTALLATION | 28 |
| 9. | <u>ALLGEMEINE KONFIGURATION</u> | 29 |
| 9.1 | SYSTEM | 29 |
| 9.2 | BILD | 29 |
| 9.3 | SOUND | 29 |





| | |
|---|-----------|
| <u>10. NUTZUNG DES DVD-PLAYERS</u> | 30 |
| 10.1 DVD-MENÜ | 30 |
| 10.1.1 SYSTEM | 30 |
| 10.1.2 SPRACHE | 32 |
| 10.1.3 AUDIO | 32 |
| 10.1.4 VIDEO | 32 |
| <u>11. WEITERE FUNKTIONEN – DVD-PLAYER</u> | 33 |
| 11.1 PROGRAMMIEREN | 33 |
| 11.2 A-B WIEDERHOLUNGSSCHLEIFE | 33 |
| 11.3 WIEDERHOLEN | 34 |
| 11.4 MP3- UND WMA-CD'S | 34 |
| <u>12. NUTZUNG DES DVB-T TUNERS</u> | 35 |
| 12.1 DVB-T MENÜ | 35 |
| 12.1.1 SENDERMANAGER | 35 |
| 12.1.2 INSTALLATION | 36 |
| 12.1.3 EINSTELLUNGEN | 37 |
| 12.1.4 AKTUALISIEREN | 37 |
| 12.1.5 WERKSEINSTELLUNGEN | 37 |
| 12.1.6 VERSIONSANGABE | 38 |
| <u>13. WEITERE FUNKTIONEN – DVB-T</u> | 39 |

| | | |
|-------------------|--------------------------------------|------------------|
| 13.1 | ELEKTRONISCHER PROGRAMMFÜHRER | 39 |
| 13.2 | TELETEXT | 39 |
| <u>14.</u> | <u>USB 2.0</u> | <u>40</u> |
| 14.1 | ANFORDERUNGEN USB-GERÄT | 40 |
| 14.2 | ABSPIELEN VON FOTOS | 40 |
| 14.3 | ABSPIELEN VON MUSIK | 41 |
| 14.4 | ABSPIELEN VON VIDEOS | 41 |
| <u>15.</u> | <u>SPEICHERKARTEN</u> | <u>42</u> |
| 15.1 | ANFORDERUNGEN SPEICHERKARTE | 42 |
| 15.2 | ABSPIELEN VON FOTOS | 42 |
| 15.3 | ABSPIELEN VON MUSIK | 43 |
| <u>16.</u> | <u>WEITERE INFORMATIONEN</u> | <u>44</u> |
| 16.1 | FEHLERBEHEBUNG | 44 |
| 16.2 | TECHNISCHE DATEN | 46 |
| 16.3 | LIEFERUMFANG | 48 |
| 16.4 | BEGRIFFE / INFORMATIONEN | 49 |
| 16.4.1 | VIDEO-/ TELETEXT | 49 |
| 16.5 | KONFORMITÄTSERKLÄRUNG | 50 |
| <u>17.</u> | <u>GARANTIE</u> | <u>51</u> |

| | | |
|-------------|--|-----------|
| 17.1 | GARANTIEFALL WAS IST ZU TUN | 52 |
| 17.2 | GARANTIE IST ABGELAUFEN | 52 |
| 17.3 | EINSENDUNG NACH RÜCKSPRACHE INS SERVICECENTER | 52 |

1. Allgemeine Informationen

1.1 Grundlegende Sicherheitshinweise



-  Als Spannungsquelle darf nur eine Netzsteckdose (230 Volt/50 Hz) des öffentlichen Versorgungsnetzes verwendet werden.
-  Trennen Sie das Gerät bei Gewitter vom Netz.
-  Lassen Sie das Gerät nach dem Kauf für eine Stunde stehen, damit das Gerät sich an die Temperatur anpassen kann.
-  Im Standby-Betrieb verbraucht das Gerät etwas Strom. Um es vollständig vom Netz zu trennen, muss das Gerät vom Strom genommen werden.

1.2 Stromschlaggefahr



WARNUNG

Stellen Sie das Gerät nicht in der Nähe von Wasser oder anderen Flüssigkeiten auf, z.B. Waschbecken.

-  Gerät kann einen Kurzschluss verursachen.
-  Sie können einen Stromschlag bekommen.



Stecken Sie das Gerät beim Verbinden mit anderen Geräten (auch Antennenanschluss), Störungen oder bei der Reinigung des Gerätes aus.

GEFAHR

- Gerät kann einen Kurzschluss verursachen.
 - Gerät kann einen Brand auslösen.
 - Sie können einen elektrischen Schlag bekommen.
-

1.3 Brand- und Verletzungsgefahr



GEFAHR

Vor jeder Inbetriebnahme überprüfen Sie das Gerät. Es darf nicht in Betrieb genommen werden, wenn

- das Gerät sichtbare Schäden aufweist
 - das Gerät einmal heruntergefallen ist
 - das Kabel beschädigt ist
 - Gerät kann einen Kurzschluss verursachen.
 - Gerät kann einen Brand auslösen.
 - Sie können einen elektrischen Schlag bekommen.
-

- Setzen Sie das Gerät nicht direkten Sonnenstrahlen oder hohen Temperaturen aus, da dies zu einem Brand führen kann.
- Halten Sie mindestens 10 cm Freiraum an Ober- und Rückseite des Gerätes und 5 cm an beiden Seiten, um eine Überhitzung zu vermeiden.

1.4 Sicherheit für Kinder



GEFAHR

Kinder oder Personen mit eingeschränkter Fähigkeit sollten dieses Gerät nicht verwenden. Lassen Sie das Gerät

niemals unbeaufsichtigt angesteckt oder eingeschaltet.

- ☑ Kinder oder Personen können sich verbrennen.
 - ☑ Gerät kann Brand auslösen.
 - ☑ Gerät kann in Berührung mit Wasser kommen und kann einen Kurzschluss verursachen.
 - ☑ Kinder erkennen Gefahren nicht.
-



GEFAHR

Räumen Sie die Verpackung und die Verpackungsmaterialien, wie z.B. Plastikbeutel, Folien, aus der Reichweite von Kindern.

- ☑ Kinder können ersticken.
 - ☑ Kinder können Teile der Verpackung essen.
 - ☑ Kinder erkennen Gefahren nicht.
-

1.5 Entsorgung des Altgerätes

Ihr Produkt wurde aus hochqualitativen Materialien und Bestandteilen hergestellt, die dem Recycling zugeführt und wiederverwertet werden können.



Informieren Sie sich über die örtlichen Sammelstellen für elektronische Geräte.

Bitte entsorgen Sie das Altgerät nicht mit dem normalen Haushaltsmüll.

Das Symbol auf dem Produkt, der Anleitung oder der Verpackung weist daraufhin.

1.6 Entsorgung von Batterien

Sie sind gesetzlich verpflichtet, Batterien nach dem Gebrauch an öffentliche Sammelstellen oder wo die Batterien gekauft wurden, zurückzugeben.

Bitte entsorgen Sie die Batterien nicht mit dem normalen Haushaltsmüll.

1.7 Hinweis zum Urheberrecht

Das Kopieren, Senden, Zeigen, über Kabel ausstrahlen, öffentlich Spielen oder Verleihen von urheberrechtlich geschützten Materialien ohne Genehmigung ist unzulässig.

1.8 Gehörschutz

- ☺ Wählen Sie eine moderate Lautstärke um Ihrem Gehör nicht zu schaden.

- 👁️ Stellen Sie die Lautstärke nur so hoch ein, dass Sie Umgebungsgeräusche noch wahrnehmen können.

1.9 Macrovision

Diese Produkt enthält urheberrechtlich geschützte Technologien, die durch US- und andere Patente das geschützte Eigentum von Macrovision Corporation und anderen Rechteinhaber sind.

Die Nutzung dieser Technologien muss durch Macrovision Corporation gestattet sein und gilt nur für Heimgebrauch sowie andere beschränkte Nutzungen, es sei denn, anderweitig von Macrovision Corporation ausdrücklich genehmigt. Reverse Engineering und Demontage verboten.

1.10 Wartung und Pflege

- Stecken Sie das Gerät vorher aus, sodass das Gerät keinen Schaden nimmt.
- Verwenden Sie keine Flüssigkeiten bzw. nassen Tücher, da dies zu einem Kurzschluss führen könnte.

Reinigen des Gehäuses

Benutzen Sie ein trockenes Tuch um das Gehäuse zu reinigen.

Reinigen des Bildschirms

Benutzen Sie ein trockenes Tuch um das Gehäuse zu reinigen.

Bei stärkerer Verschmutzung feuchten Sie ein Tuch an und wischen Sie vorsichtig darüber.

Reinigen von CD's

Wischen Sie mit einem Reinigungstuch über die CD geradlinig von der Mitte zum Rand sauber.

Reinigen des CD-Lasers

Es kann sich Schmutz und Staub auf dem CD-Laser sammeln. Verwenden Sie zur Reinigung einen handelsüblichen Spezialreiniger.

1.11 Informationen zum Bildschirm

- ☺ Bei der Herstellung des Bildschirms mit hohem Technologiestatus ist es möglich, dass einige schwarze oder bunte Punkte beständig sichtbar sind. Dies ist keine Fehlfunktion und ist innerhalb allgemeiner Industriestandards.
- ☺ Im Betrieb 4:3 für einen längeren Zeitraum kann links, rechts und in der Mitte des Fernsehgerätes Spuren der Ränder entstehen. Schäden, die durch dies verursacht werden, fallen nicht unter die Garantie.
- ☺ Bei längerer Ansicht von Standbildern kann es zu einem Abdruck des Bildes kommen bzw. ein Doppelbild kann entstehen, dies verschwindet nach einigen Augenblicken wieder.
- ☺ Der Bildschirm und das Gehäuse erwärmen sich, wenn das Fernsehgerät in Betrieb ist.

- ☑ Die Helligkeits- und Kontrastwerte sollten soweit reduziert werden, sodass noch immer die gewünschte Bildqualität vorhanden ist. Zu hohe Werte können das Ausbrennen beschleunigen.
- ☑ Vermeiden Sie jede Art von Gewaltanwendung am Bildschirm.

2. Hinweis zu Digital TV

Wenn Sie Informationen über die Verfügbarkeit von DVB-T haben möchten, dann fragen Sie Ihren örtlichen Händler.

Es kann nicht garantiert werden, dass die Kompatibilität mit den zukünftigen DVB-T Signalen gegeben ist.

2.1 Digital TV – DVB-T

DVB-T ist das digitale Fernsehen mit Hilfe einer DVB-T Antenne.

Der PDT 4103 hat einen integrierten DVB-T Tuner (MPEG2), daher steht das digitale Fernsehen nur in den Ländern/Regionen zur Verfügung in denen digitale terrestriale DVB-T Signale gesendet werden mit der Modulation DVB-T.

3. Leistungsbeschreibung

Tauchen Sie in die Welt der mobilen Unterhaltung ein und genießen Sie sowohl Spielfilme als auch digitales Fernsehen.

Das Gerät kann alle gängigen Formate wiedergeben und ist mit einem USB-Anschluss ausgestattet über welchen man Bilder, Videos und Musik wiedergeben kann.

Das umfangreiche Zubehör, wie unter anderem ein Ladekabel fürs Auto, runden den mobilen Spaß ab.

4. Bedienfeld und Anschlüsse

4.1 Bedienfeld am Gerät

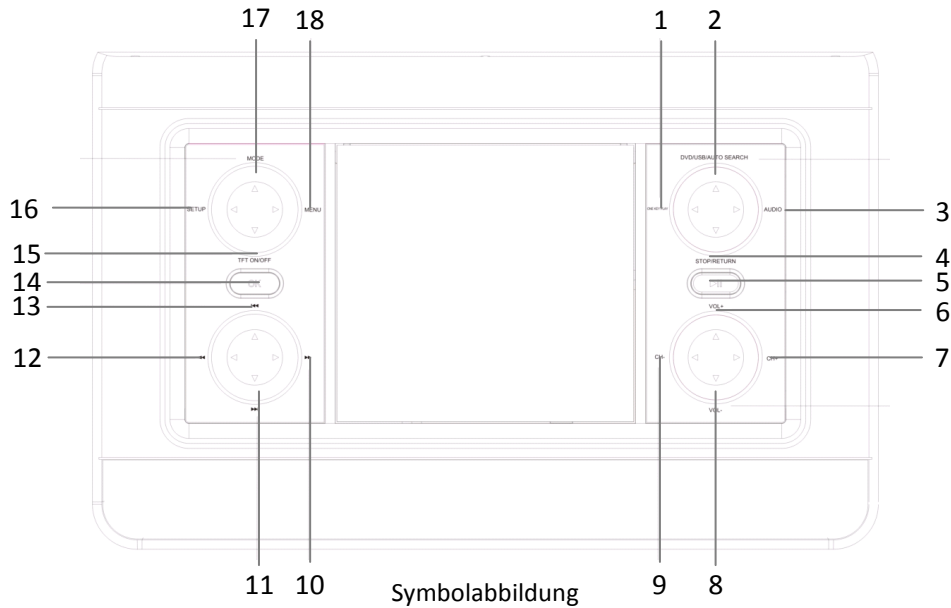

| | | |
|---|-------------------------|--|
| 1 | ONE KEY PLAY | DVD: Abspielen der DVD ohne Diskmenü zu öffnen |
| 2 | DVD/USB/ AUTO SEARCH | Umschalten zwischen DVD und USB DVB-T: Automatische Suche |
| 3 | AUDIO | DVB-T: Umschalten zwischen den Tonspuren |
| 4 | STOP/RETURN | Stoppen der Wiedergabe |
| 5 | ▶ | Starten und Anhalten der Wiedergabe |

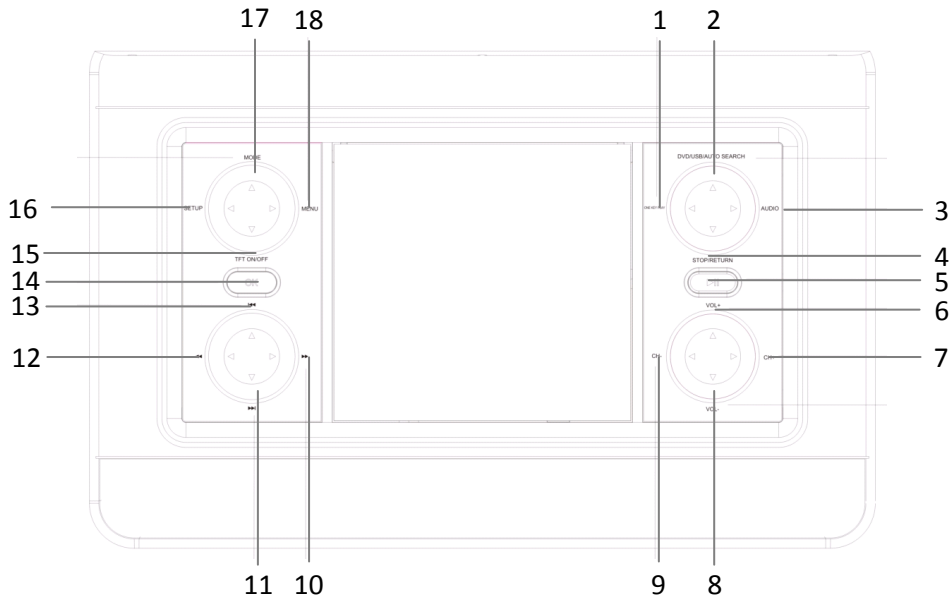

| | | |
|----|------|--|
| 6 | VOL+ | Erhöhen der Lautstärke |
| 7 | CH+ | zum nächsten Kanal |
| 8 | VOL- | Verringern der Lautstärke |
| 9 | CH- | zum vorherigem Kanal |
| 10 | ▶▶ | Schneller Vorlauf |
| 11 | ▶▶▶ | zum nächsten Menüpunkt |
| 12 | ◀◀ | Schneller Rücklauf |
| 13 | ◀◀◀ | zum vorherigen Menüpunkt |
| 14 | OK | Bestätigen der Eingabe, Übersicht der Kanäle |

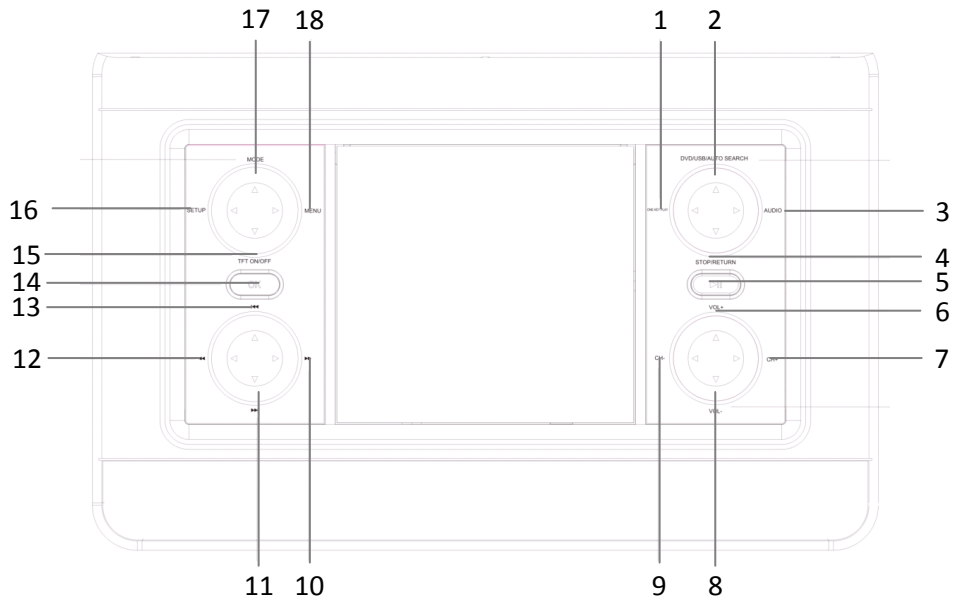

| | | |
|----|------------|---|
| 15 | TFT ON/OFF | Display Ein- und Ausschalten |
| 16 | SETUP | Aufrufen des Einstellungsmenüs |
| 17 | MODE | Umschalten zwischen DVD, TV und Audio/Video |
| 18 | MENU | Aufrufen des DVD-Menüs |

4.2 Anschlüsse

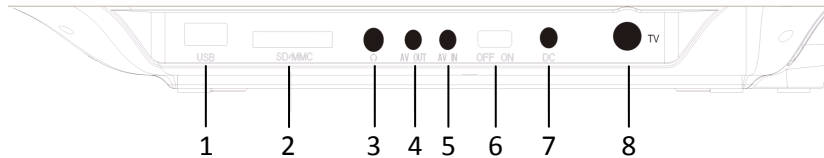

Symboldarstellung

| | | |
|---|---------------|--------------------------------------|
| 1 | USB | Anschluss für MP3-Player / USB-Stick |
| 2 | SD / MS / MMC | Steckplatz für Speicherkarten |
| 3 | PHONE | Anschluss für Kopfhörer / Ohrhörer |
| 4 | AV OUT | Audio/Video-Ausgang |
| 5 | AV IN | Audio/Video-Eingang |
| 6 | ON/OFF | Ein- und Ausschalter |
| 7 | DC | DC-Eingang 9- 12 Volt / 1,5 A |
| 8 | TV | Anschluss für DVB-T Antenne |

5. Vorbereitung

- ⚠ Vergewissern Sie sich, dass alle Geräte beim Verbinden ausgeschaltet und vom Strom getrennt sind.
- ⚠ Erst wenn alle gewünschten Geräte angeschlossen sind, verbinden Sie die Geräte mit dem Strom bzw. schalten Sie die Geräte ein.
- ⚠ Verwenden Sie ausschließlich das mitgelieferte Netzgerät für den Betrieb.
- ⚠ Nehmen Sie am Netzgerät keiner Veränderungen vor.

5.1 Antennenanschluss

- ☺ Justieren Sie die Antennenausrichtung für die optimale Bildqualität.
- ☺ Bei schlechten Empfang können Sie einen Signalverstärker anbringen.
- ☺ Antenne sollte stabil ausgerichtet sein. Um die Signalstärke zu erhöhen, kann die magnetische Antenne im Lieferumfang auf z.B. einen Heizkörper angebracht werden.
- ☺ Um die Netzabdeckung zu prüfen, gehen Sie bitte auf die DVB-T Informationsseiten.
- ⚠ **DER FAHRER DES FAHRZEUGES DARF NIEMALS WÄHREND DER AUTOFAHRT DAS GERÄT VERWENDEN!**

5.2 Aufladen des Akkus

Sie können den integrierten Akku mittels Netzgerät oder Autoladekabel aufladen. Der Akku ist nach maximal 4 Stunden vollständig aufgeladen.

- ⚠ Auf der Vorderseite des Gerätes haben Sie 3 Funktionsleuchten. Die erste Funktionsleuchte ist für den Akku und zeigt an, wann der Akku leer ist durch leuchten.

6. Anschluss von Zusatzgeräten

6.1 Audio/Video Eingang

Anschluss für analoge Geräte

Hier kann ein anderes Audio/Video-Gerät angeschlossen werden. Auf der Fernbedienung muss auf AV IN umgeschaltet werden.

6.2 Audio/Video Ausgang

Hier kann der portable DVD-Player an ein anderes Gerät angeschlossen werden.

6.3 Anschluss über USB 2.0

Zur Erweiterung Ihres Gerätes können Sie einen MP3-Player oder USB-Stick anschließen.

6.4 Anschluss von Kopfhörern

Um den Ton des Gerätes über Kopfhörer zu hören, müssen Sie Kopfhörer anschließen.

6.5 Kartensteckplatz

Hier kann ein SD-, MS oder MMC-Karte verwendet werden um z.B. Bilder über den portablen DVD-Player wiederzugeben.

7. Grundfunktionen

7.1 Fernbedienung

7.1.1 *Einlegen der Batterien*

Das Batteriefach befindet sich auf der Unterseite der Fernbedienung. Richten Sie die Fernbedienung auf den IR-Empfänger am Gerät aus (Reichweite 5m mit 30° Winkel in beiden Richtungen).

- 1) Legen Sie zwei AAA Batterien (1,5 V) unter Beobachtung der Polaritätsmarkierung (+ und -) in das Batteriefach ein.

 Die Lebensdauer einer Batterie im Normalbetrieb ist ca. 6 Monate.

 Wenn die Fernbedienung länger nicht benutzt wird, nehmen Sie die Batterien hinaus, um mögliche Schäden zu vermeiden.

7.1.2 Tastenfunktionen

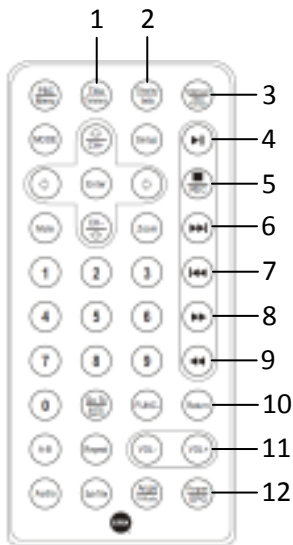

| | | |
|----|----------------------------|--|
| 1 | Title / Teletext | DVD: Aufrufen des Titelménüs DVB: Aufrufen des Teletextes |
| 2 | Display / Info | Info über aktuellen Kanal / DVD |
| 3 | USB / CARD / HDD Format | Umschalten zwischen USB und Karte Formatieren des Speichermediums |
| 4 | ▶ | Starten & Anhalten der Wiedergabe |
| 5 | ■ | Stoppen der Wiedergabe |
| 6 | ▶▶ | Zum nächsten Titel / Kapitel |
| 7 | ◀◀ | Zum vorherigen Titel / Kapitel |
| 8 | ▶▶▶ | Schneller Vorlauf |
| 9 | ◀◀◀ | Schneller Rücklauf |
| 10 | Return | Zurück zum vorherigen Menü / Kanal |
| 11 | VOL- / VOL+ | Verringern & Erhöhen der Lautstärke |
| 12 | Program / EPG | DVD: Auswahl eines Titels DVB: Elektronischer Programmführer |

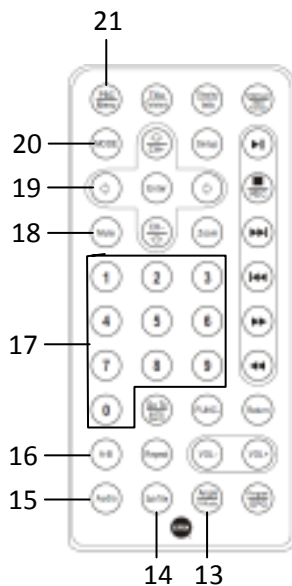

| | | |
|----|----------------------|--|
| 13 | Angle / TV/Radio | DVD: Blickwinkel einstellen (Disk abhängig) DVB: Umschalten zwischen TV und Radio |
| 14 | Sub-Title | Untertitel auswählen (falls vorhanden) |
| 15 | Audio | Auswahl der Audiosprache |
| 16 | A-B | DVD: A-B Wiederholung |
| 17 | 0, 1-9 | Zahleneingabe (nicht für Kanäle möglich) |
| 18 | MUTE | Stummschaltung des Tones |
| 19 | ↔ ↑ ↔ ↓ CH+ / CH- | Cursortasten Zum nächsten /vorherigen Kanal |
| 20 | MODE | Umschalten zwischen DVD, DVB-T und AV |
| 21 | PBC / MENU | Öffnen des Disk-Menüs PBC aktivieren/deaktivieren (nur bei VCD) |

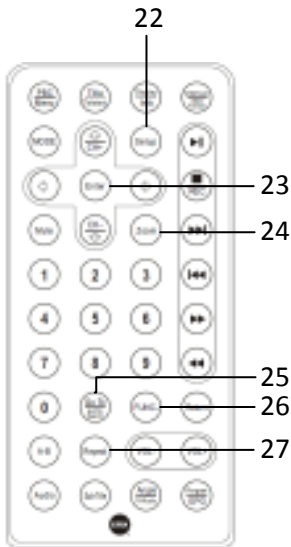

| | | |
|----|------------------------|--|
| 22 | SETUP | Aufrufen des Setup-Menüs |
| 23 | ENTER | Bestätigen der Eingabe |
| 24 | ZOOM | Größe des Bildschirms ändern |
| 25 | GO TO / Auto Search | DVD: Kapitelauswahl DVB: automatische Suche starten |
| 26 | FUNC. | Aufrufen der allgemeinen Einstellungen |
| 27 | REPEAT | DVD: Kapitel / Titel alle Titel wiederholen |

8. Fernsehen

Wenn Sie nun alle Geräte angeschlossen und alle Verbindungen geprüft haben, dann verbinden Sie das Gerät mit dem Strom und schalten Sie das Gerät ein.

8.1 Erstinstallation

Nachdem Sie das Gerät eingeschaltet haben, drücken Sie auf MODE um vom DVD-Modus auf den DVB-T-Modus umzuschalten. Am Display erscheint nun die Frage, ob Sie den Assistenten starten wollen.

Wählen Sie bitte das Land und die Sprache aus und bestätigen Sie die automatische Suche.

| | |
|-------|---------------------------------|
| ◀ / ▶ | Auswahl des gewünschten Punktes |
| ▲ / ▼ | Wechseln des Einstellungspunkt |
| ENTER | Auswahl bestätigen |

9. Allgemeine Konfiguration

Bei Betätigung der FUNC.-Taste im DVB-Modus oder im DVD-Modus erscheint das allgemeine Einstellungs Menü:

9.1 System

Hier können Sie die Sprache, die OSD Einblendzeit einstellen und auf Werkseinstellungen zurücksetzen.

9.2 Bild

Hier können Sie Farbtemperatur einstellen.

9.3 Sound

Hier können Sie den Bass, die Höhen etc. einstellen.

10. Nutzung des DVD-Players

Wenn Sie im DVB-T Modus sind, dann drücken Sie MODE zweimal um auf die richtige Quelle umzuschalten.

Wenn Sie bereits im DVD-Player-Modus sind, dann brauchen Sie nur die DVD ins Fach legen und auf ►|| drücken.

10.1 DVD-Menü

Bei Betätigung der **SETUP**-Taste erscheint das Hauptmenü des DVD-Players.

| | |
|-------|--|
| ◀ / ▶ | Auswahl des gewünschten Punktes |
| ▲ / ▼ | Wechseln des Einstellungspunkt |
| ◀ / ▶ | Im Untermenü: Wechseln zur Bearbeitungsseite |
| ENTER | Auswahl bestätigen |

10.1.1 System

| | |
|--------------|--|
| Modus | NTSC: Weit verbreiteter TV-Standard, besonders in USA und Asien. |
| | PAL: Europäischer TV-Standard |
| | AUTO: Automatische Einstellung – Werkseinstellung |

| | |
|---------------------|---|
| Power Resume | Speichern der letzten Position falls später die Disk erneuert gestartet wird |
| TV-Typ | Hier können Sie zwischen 3 Bildformaten wählen: 4:3 LB, 4:3 PS, 16:9 |
| Passwort | Geben Sie bitte hier das Passwort ein und die Kindersperre einstellen zu können.  Das werksseitige Passwort lautet 0000. |
| Rating | Einige DVD's haben eine Kindersicherung für die gesamte Disc oder bestimmte Szenen. Mit diesem Feature stellen Sie den Schutzpegel ein. Die Bewertungen sind zwischen 1 und 8 und sind landesabhängig. Sie können hiermit einige Discs sperren oder bestimmte Szenen durch andere ersetzen. VCD, SVCD und CD Discs haben keine Kindersicherung, wie im Übrigen auch die meisten raubkopierten DVD's. |
| Werk | Hier können Sie das Gerät auf die Werkeinstellungen zurücksetzen |

10.1.2 Sprache

Hier können Sie die OSD-, Audio-, Untertitel- und Menü-Sprache einstellen.

10.1.3 Audio

Hier können Sie die Audioausgabe einstellen und den Ton.

10.1.4 Video

Hier können Sie die Helligkeit, Kontrast, Farbton, Sättigung und die Schärfe einstellen.

11. Weitere Funktionen – DVD-Player

11.1 Programmieren

Diese Funktion ist nur verfügbar, wenn eine DVD, VCD, SVCD oder eine CD abgespielt wird. Es können max. 16 Titel programmiert werden.

1. Drücken Sie **PROGRAM**.
2. Wählen Sie die gewünschten Titel, indem Sie ► drücken.
3. Wenn Sie Ihre Auswahl getroffen haben, drücken Sie **PLAY** um die Wiedergabe zu starten.

 Wenn Sie die Auswahl aufheben wollen, drücken Sie erneut ►.

11.2 A-B Wiederholungsschleife

1. Drücken Sie während der Wiedergabe A-B zur Auswahl des Startpunktes A der Wiederholungsschleife.
2. Drücken Sie erneut A-B um den Endpunkt festzulegen.
Der Abschnitt zwischen den Punkten A-B wird wiederholt.
3. Drücken Sie nochmals A-B (drittes Mal), dann heben Sie Ihre festgelegt Wiederholungsschleife wieder auf.

 Diese Funktion ist Disk abhängig.

 In der DVD-Wiedergabe müssen sich A und B im gleichen Kapitel befinden.

11.3 Wiederholen

Sie können einen Titel, Kapitel oder alles wiederholen.

1. Drücken Sie während der Wiedergabe **REPEAT** und wählen Sie die Wiederholungsmodi aus.

Es stehen drei Wiederholungsmodis zur Verfügung

11.4 MP3- und WMA-CD's

Es können MP3- und WMA-CDs wiedergegeben, jedoch bitte beachten Sie folgendes:

Abtastrate

MP3: 8 – 48 kHz

WMA: 32 – 48 kHz

Bitrate

MP3: 8 – 320 kbps

WMA: 32 – 192 kbps

CD-Format

ISO 9660

Dateiname

Nicht länger als 8 Zeichen

Keine Sonderzeichen

12. Nutzung des DVB-T Tuners

Wenn Sie im DVD-Player Modus sind, dann drücken Sie MODE zweimal um auf die richtige Quelle umzuschalten.

Wenn Sie bereits im DVB-T-Modus sind, dann brauchen Sie das Menü nicht zu wechseln.

Rufen Sie das Hauptmenü mit **SETUP** auf und wählen Sie mit ◀/▶ das Menü *KANAL*. Danach drücken Sie ▼ um auf die Bearbeitungsseite zu wechseln und dann einen Menüpunkt zu wählen.

12.1 DVB-T Menü

Bei Betätigung der **SETUP**-Taste erscheint das Hauptmenü des DVB-T Modus.

| | |
|-------|--|
| ◀ / ▶ | Auswahl des gewünschten Punktes |
| ▲ / ▼ | Wechseln des Einstellungspunkt |
| ◀ / ▶ | Im Untermenü: Wechseln zur Bearbeitungsseite |
| ENTER | Auswahl bestätigen |

12.1.1 Sendermanager

⚠ Um auf die Einstellungsseite des jeweiligen Menüpunkts zu gelangen, müssen Sie **ENTER** drücken.

| | |
|---------------------------|---|
| Senderorganisation | Hier können Sie die Kanäle als Favorit kennzeichnen, verschieben, sperren oder löschen. |
| Sender-Sortierung | Hier können Sie die Sender sortieren nach 3 vorgegebenen Auswahlmöglichkeiten |
| Sender-Gruppierung | Hier können Sie die Sender verschiedenen Themen wie News, Sport etc. zuordnen |
| Sender bearbeiten | Hier können Sie Sender hinzufügen oder editieren. |
| Alle Löschen | Hier können Sie alle Sender löschen. |

12.1.2 Installation

| | |
|-----------------------|--|
| Auto-Suche | Hier starten Sie die automatische Suche. Wir empfehlen Ihnen zuerst die automatische Suche durchzuführen und dann erst die manuelle Suche. |
| Manuelle Suche | Die manuelle Suche sollten Sie nur dann durchführen, wenn ein Kanal bei der automatischen Suche nicht gefunden wurde oder ein neuer Kanal vorhanden ist. |

12.1.3 Einstellungen

| | |
|--------------------------|--|
| Darstellung | Hier können Sie ein Thema für das OSD wählen, die Zeitanzeige einschalten, die OSD-Sprache uvm... |
| TV | Hier können Sie den Fernsehstandard, das Format, die Videoausgabe und Bildeinstellungen vornehmen. |
| System einrichten | Hier können Sie den Equalizer, LCN (Nummern der Kanäle verwenden), das Land und Surround einrichten. |
| Zeit | Hier können Sie Einstellungen rund um die Zeit durchführen. |
| Kindersicherung | Hier können Sie die Kindersicherung ändern oder das Passwort – werkseitiges Passwort 0000. |

12.1.4 Aktualisieren

Hier können Sie, sofern verfügbar ein Software-Update durchführen.

Ein Softwareupdate wird nur dann zur Verfügung gestellt, wenn es ein Problem oder einen Softwarebug gibt.

12.1.5 Werkseinstellungen

Hier können Sie das Gerät zurücksetzen auf die Werkseinstellungen.

12.1.6 Versionsangabe

Hier wird angegeben welche Software-Version das Gerät verfügt und von wann.

13. Weitere Funktionen – DVB-T

13.1 Elektronischer Programmführer

Um den elektronischen Programmführer (EPG) aufzurufen, drücken Sie **EPG** auf der Fernbedienung. Drücken Sie **►** um mehr Information zu sehen.

13.2 Teletext



Drücken Sie **Title/Teletext** um den Teletext aufzurufen.

14. USB 2.0

Das Gerät verfügt über einen USB-Anschluss. Wenn Sie ein USB-Gerät anschließen können Sie nicht nur Musik, sondern auch Bilder und Videos abspielen.

 Stecken Sie das USB-Gerät an und erst dann schalten Sie das gerät ein.

14.1 Anforderungen USB-Gerät

-  Speichermedium darf maximal eine Größe von 16 GB haben.
-  Speichermedium muss im Format FAT32 sein.

 Umso größer die Datei ist umso länger dauert die Ladezeit.

14.2 Abspielen von Fotos

Abspielbare Format

JPEG

Um den richtigen Eingang zu wählen, drücken Sie **MODE** und wählen Sie die Signalquelle *USB*.

14.3 Abspielen von Musik

Abspielbare Format

| Format | Spezifikation |
|-----------|---|
| MP3 / WMA | Abtastrate: 8k – 48k, Bitrate: 32k – 320k |

Um den richtigen Eingang zu wählen, drücken Sie **MODE** und wählen Sie die Signalquelle *USB*.

14.4 Abspielen von Videos

Abspielbare Format

| Format | Spezifikation |
|--------------------|-------------------|
| MPEG4 (AVI) | Bitrate: 6 Mbps |
| MPEG1/2 (VOB, DAT) | Bitrate: 9,8 Mbps |

 Videos dürfen nur einen 2-Kanalton sprich Stereo haben, da ansonsten keine Wiedergabe möglich ist bzw. nur ein Bild vorhanden ist.

Um den richtigen Eingang zu wählen, drücken Sie **MODE** und wählen Sie die Signalquelle *USB*.

15. Speicherkarten

Das Gerät verfügt über einen Speicherkarten-Steckplatz. Wenn Sie eine Speicherkarte verwenden, können Sie nicht Musik, sondern auch Bilder abspielen.

 Zuerst Karte einstecken und erst dann schalten Sie das Gerät ein.

15.1 Anforderungen Speicherkarte

 Speichermedium darf maximal eine Größe von 16 GB haben.

 Speichermedium muss im Format FAT32 sein.

 Umso größer die Datei ist umso länger dauert die Ladezeit.

15.2 Abspielen von Fotos

Abspielbare Format

JPEG

Um den richtigen Eingang zu wählen, drücken Sie **MODE** und wählen Sie die Signalquelle *USB*.

15.3 Abspielen von Musik

Abspielbare Format

| Format | Spezifikation |
|-----------|---|
| MP3 / WMA | Abtastrate: 8k – 48k, Bitrate: 32k – 320k |

Um den richtigen Eingang zu wählen, drücken Sie **MODE** und wählen Sie die Signalquelle *USB*.

16. Weitere Informationen

16.1 Fehlerbehebung

| Kein Bild, Kein Video | |
|--------------------------------------|---|
| Gerät lässt sich nicht einschalten | <ul style="list-style-type: none"> • Prüfen Sie ob das Gerät richtig angesteckt ist und Strom hat. • Prüfen Sie ob das LED auf der Vorderseite des Gerätes leuchtet. Versuchen Sie das Gerät mittels Fernbedienung oder Bedienfeld einzuschalten. |
| Gerät schaltet sich automatisch aus. | <ul style="list-style-type: none"> • Prüfen Sie ob Sie den Sleptimer eingeschalten haben. • Prüfen Sie ob Sie ein Eingangssignal haben, wenn nicht dann schaltet sich das Gerät automatisch ab. • Prüfen Sie ob Sie die richtige Quelle eingestellt haben. |
| Antennenanschluss | |
| „kein Signal“ | <ul style="list-style-type: none"> • Führen Sie eine automatische Suche durch. Es sind keine Kanäle vorprogrammiert. |
| Gerät empfängt keine/ | <ul style="list-style-type: none"> • Prüfen Sie ob die Antenne. |

| | |
|-------------------------------------|---|
| nicht alle Kanäle | <ul style="list-style-type: none">• Führen Sie eine automatische Suche durch und prüfen Sie ob alle Kanäle gefunden wurden. |
| Kein Bild oder Ton | <ul style="list-style-type: none">• Versuchen Sie einen anderen Kanal. Das Problem kann mit der Übertragung zusammenhängen.• Prüfen Sie welche Audiospur dieser Kanal hat und gegebenenfalls ändern Sie diese. |
| Bild ist verzerrt / Punkte / Blöcke | <ul style="list-style-type: none">• Ein schwaches Signal kann Verzerrungen verursachen. Das ist kein Problem des Fernsehgerätes. Prüfen Sie das Antennensignal.• Suchen Sie nach einem elektrischen Gerät, welches zu knapp beim Fernsehgerät steht / liegt. |
| Weitere | |
| Fernbedienung funktioniert nicht | <ul style="list-style-type: none">• Verringern Sie die Entfernung.• Tauschen Sie die Batterien aus.• Richten Sie die Fernbedienung direkt auf den IR-Sensor |
| Bild ist schwarz/weiß | <ul style="list-style-type: none">• Schalten Sie auf die korrekte Farbnorm um. |

16.2 Technische Daten

| DVD-Player | |
|----------------------------------|--|
| Formate | Audio: CD, CD-R, CD-RW Video: DVD, DVD-R/RW, DVD+R/RW, SVCD, VCD, MPEG4 (AVI) |
| Akku | |
| Ausgabe | 2.400 mAh |
| Ladezeit | Ca. 4 Stunden |
| Spieldauer | Max. 2 Stunden |
| Bildschirm | |
| Bildschirmauflösung | 1366 x 768 |
| Bildschirmgröße (cm) | 35,56 cm |
| Helligkeit (Höchstwert) | 250 cd/m ² |
| Kontrast | 500:1 |
| Reaktionszeit | 8 ms |
| Fernsehnorm / Videosystem | |
| Analog | PAL, SECAM |

| | |
|---------------------------------|---|
| DVB-T | MPEG2 |
| Anschlüsse | |
| | <p>3in1 Kartenleser</p> <p>Antennen Eingang für DVB-T</p> <p>Audio/Video Ein- und Ausgang</p> <p>Kopfhörer-Ausgang</p> <p>USB 2.0-Anschluss</p> |
| Allgemeine Informationen | |
| Abmessungen (B x H x T) | 335 x 41 x 235 mm |
| Lautsprecher | 2 x 2 Watt RMS / 40 Watt PMPO |
| Netzspannung | DC 9 – 12 Volt / 2A |
| Stromverbrauch | |
| Betrieb | 16 Watt |
| USB Formate | MP3, WMA; JPEG, MPEG4, MPEG2 |

16.3 Lieferumfang

Sollte eines der unten angeführten Teile fehlen oder beschädigt sein, wenden Sie sich bitte an Ihren Fachhändler.

Hier werden Symbolfotos dargestellt!

| | | |
|--|--|---|
|  |  |  |
| AAA-Batterien | Antenne | A/V Kabel |
|  |  |  |
| Autoladegerät | Benutzerhandbuch | Ohrhörer |
|  |  |  |
| Netzgerät | Fernbedienung | Tragetasche |

16.4 Begriffe / Informationen

16.4.1 Video-/ Teletext

Videotext oder Teletext ist ein kostenloser Informationsdienst diverser Fernsehanstalten. Dieses Gerät verfügt über einen Simple-Videotext, d.h. der Videotext besteht aus einer Reihe von Seiten, die durch direkte Eingabe der Seitenzahl aufgerufen werden kann.

16.5 Konformitätserklärung

Konformitätserklärung ist auch ohne Unterschrift in diesem Handbuch gültig.

Hersteller

cmx electronics sro

Svrca, Karlova ves.,

84103 Bratislava

SLOVAKIA

Email: sales@cmx-electronics.com

Internet: www.cmx-electronics.com

cmx electronics sro erklärt hiermit für dieses Produkt die Übereinstimmung mit folgenden Richtlinien und Normen:

Niederspannungsrichtlinie 2006/95/EC

- EN60065:2002

Richtlinien zur elektromagnetischen Verträglichkeit 2004/108/EC

- EN55013:2001+A1:2003+A2:2006
- EN55020:2002+A1:2003+A2:2005
- EN61000-3-2:2000+A2:2005
- EN61000-3-3:1995+A1:2001+A2:2005

17. Garantie

Die Garantie beträgt 24 Monate ab Kaufdatum.

Bitte heben Sie zum Nachweis den Kaufbeleg auf!

Die Garantie umfasst die Nachbesserung oder Neulieferung eines Gerätes, wenn ein Fertigungs- oder Materialfehler vorliegt.

Von der Garantie ausgenommen sind Schäden oder Störungen, die

- ☹ durch unsachgemäßen Gebrauch
- ☹ natürlichen Verschleiß
- ☹ Eingriff von Dritten

zurückgeführt werden kann.

Nicht in der Garantieleistung inkludiert

- ☹ Displaybrüche
- ☹ Updates von Firmware
- ☹ Sturzschäden

Durch eine Garantiereparatur tritt keine Verlängerung der Garantiezeit ein.

17.1 Garantiefall was ist zu tun

Sollte es zu Störungen oder Problemen kommen, nehmen Sie bitte Kontakt auf mit:

- ☑ **Ihrem Händler**
- ☑ **Servicehotline**
 - Österreich: +43 0720 502671 – Null muss mit gewählt werden!
 - Deutschland: +49 (0)180 166 66 264 621
 - Schweiz: +41 (0) 848 00 3322
- ☑ **Kontaktformular** – www.cmx-electronics.com

17.2 Garantie ist abgelaufen

Wenn die Garantie des Gerätes abgelaufen ist, wenden Sie sich per Telefon oder Kontaktformular an uns. Wir helfen Ihnen gerne weiter!

Bitte teilen Sie uns folgendes mit:

- ☑ Gerätetype
- ☑ Kaufdatum
- ☑ Fehler

17.3 Einsendung nach Rücksprache ins Servicecenter

Im Fall, dass Sie das Gerät zu uns einschicken sollen, beachten Sie bitte folgendes, da ansonsten keine schnelle Erledigung gewährleistet werden

kann:

- ✔ Gerät und Zubehör einsenden
- ✔ portofrei an Servicecenter einsenden
- ✔ Kaufbeleg beilegen (Kopie reicht aus)
- ✔ ausgefüllte Garantiekarte beilegen
- ✔ genaue Fehlerbeschreibung, sodass dies geprüft werden kann
- ✔ Absenderinformation: Name, Adresse, PLZ, Ort und Telefonnummer und Email-Adresse

Schneide Sie die Garantiekarte aus oder kopieren Sie diese.



CREATE MORE XITEMENT

2 Jahr Garantie auf Gerät

Die Garantie ist nur gültig bei gleichzeitiger Vorlage von Rechnung und Garantiekarte.

Der Garantieanspruch erlischt unter folgenden Bedingungen:

- Ändern oder entfernen der Seriennummer,
- Änderung oder Verlust der Garantiekarte,
- Kauf bei nicht autorisiertem Händler.

Bei falscher Anwendung, Missbrauch oder versehentlicher Beschädigung des Gerätes, erlischt der Garantieanspruch. Dazu zählen:

- Fehlfunktion, die durch das Gerät nicht geeignete Versorgungs- /Betriebsspannung verursacht wurden,
- Mechanische Beschädigung,
- Durchgeschnittene Kopfhörerkabel.

Die Vertragsbedingungen können ohne vorheriger Benachrichtigung geändert werden.

2 year guarantee period for product

Guarantee is valid only when dealer's invoice is presented together with this guarantee card.

Guarantee does not cover under the following conditions:

- Serial number has been altered or removed,
- Guarantee card is lost or amended,
- Purchase at unauthorized dealer.

Guarantee will be treated as void if product being misused incorrectly used or damaged accidentally, including:

- Malfunction caused by irregular voltage supply,
- Mechanical damage,
- Cut earphone cables.

Terms subjected to change without previous notice.

Darius Handels GmbH · Konstanziagasse 31-35 · 1220 Wien · Austria · sales@darius.at



CREATE MORE XITEMENT



GARANTIEKARTE GUARANTEE CARD

Produkt
Product

Seriennummer
Serial number

Händlername
Dealer's name

Kaufdatum
Date purchased

Darius Servicecenter · Konstanziagasse|31-35 · 1220 Vienna · Austria | Service MO - DO 8.00 - 16.00 · FR 8.00 - 12.00 | Hotline Austria +43 0720 50 26 71 (Inlandstarif – Null mit wählen) | Hotline Germany +49 (0) 180 166 66 264 621 | Hotline Switzerland + 41 (0) 848 00 33 22

Darius HandelsgmbH · Konstanziagasse 31-35 · 1220 Wien · Austria · sales@darius.at

