

Tefal®

FREEMOVE



EN
DE
FR
NL
ES
PT
IT
DA
SV
NO
FI
EL
HU
CS
SK
SL
SR
HR
RO
BG
TR
UK
RU
PL
ET
LV
LT

www.tefal.com

- EN** Please refer to safety booklet before using your appliance.
- DE** Bitte lesen Sie sich vor der Benutzung Ihres Geräts die Sicherheitshinweise der Broschüre durch.
- FR** Merci de lire les recommandations de sécurité avant toute utilisation du produit.
- NL** Raadpleeg het veiligheidsboekje vóór het gebruik van uw apparaat.
- ES** Por favor, consulte el folleto de seguridad antes de usar su aparato
- PT** Queira consultar o folheto de segurança antes de utilizar o aparelho.
- IT** Consultare il libretto di istruzioni prima di utilizzare l'apparecchio.
- DA** Læs venligst sikkerhedsbrochuren, før apparatet tages i anvendelse.
- SV** Läs igenom häftet om säkerhet innan du använder apparaten.
- NO** Se sikkerhetsheftet før du begynner å bruke apparatet.
- FI** Lue turvaohjevihko ennen laitteen käyttöä.
- EL** Ανατρέξτε στο εγχειρίδιο ασφαλείας πριν να χρησιμοποιήσετε τη συσκευή σας.
- HU** Kérjük, hogy a készülék használatát megelőzően olvassa el a biztonsági tájékoztatót.
- CS** Předtím, než budete zařízení používat, si přečtete bezpečnostní brožuru.
- SK** Pred použitím prístroja si prečítajte brožúru o bezpečnosti.
- SL** Prosimo vas, da pred uporabo naprave preberete varnostna navodila.
- SR** Molimo vas da pre upotrebe aparata pročitate brošuricu o sigurnosti.
- HR** Molimo pogledajte knjižicu o sigurnosti prije uporabe aparata.
- RO** Vă rugăm să consultați manualul de instrucțiuni înainte de a folosi aparatul.
- BG** Моля, направете справка с брошурата за безопасност преди да използвате уреда.
- TR** Lütfen, kullanmadan önce güvenlik bilgileri kitapçığına bkz.
- UK** Перед використанням пристрою ознайомтесь із довідником із техніки безпеки.
- RU** Перед использованием устройства обратитесь к руководству по технике безопасности.
- PL** Przed rozpoczęciem użytkowania urządzenia prosimy przeczytać informacje dotyczące bezpieczeństwa.
- ET** Enne oma seadme kasutamist tutvuge palun ohutusjuhistega.
- LV** Pirms ierīces izmantošanas, lūdzam, skatiet drošības bukletu.
- LT** Prieš naudojantis prietaisu prašome perskaityti saugos instrukcijas.

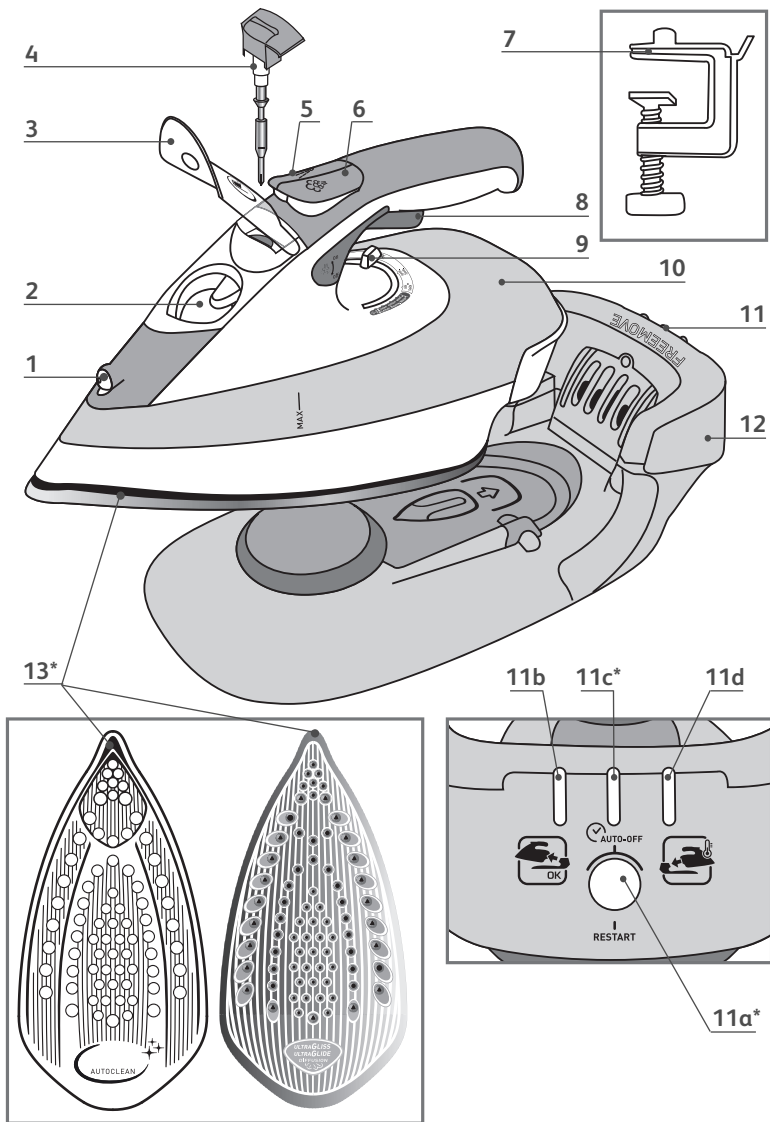

A - Preparation ⁽¹⁾

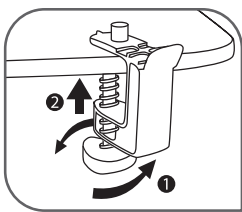
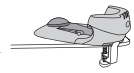

Fig.1

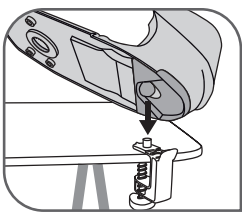

Fig.2

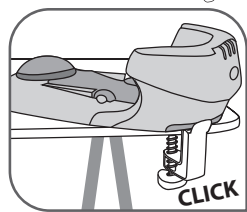

Fig.3

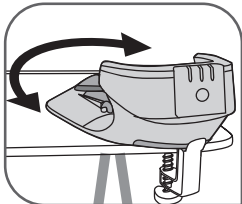

Fig.4

B - Using the appliance ⁽²⁾

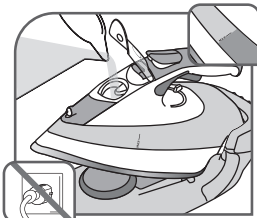

Fig.5

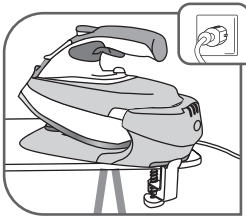

Fig.6

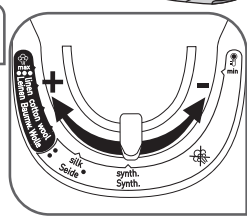

Fig.7

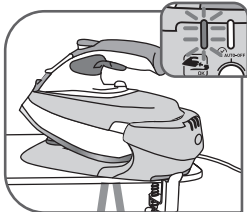

Fig.8

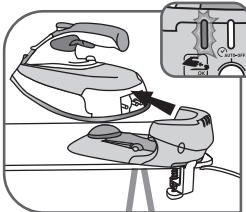

Fig.9

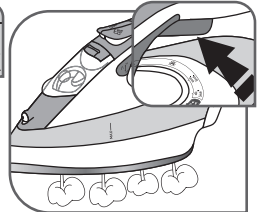

Fig.10

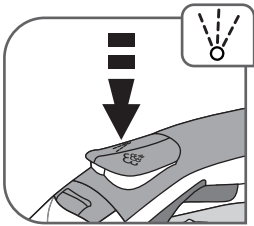

Fig. 11

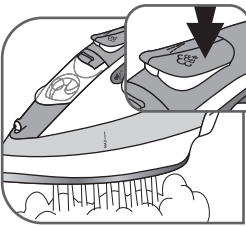

Fig. 12

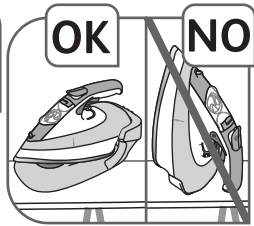

Fig. 13

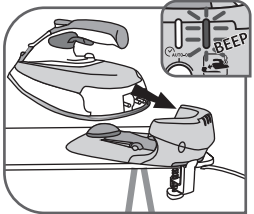

Fig. 14

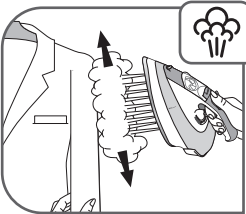

Fig. 15

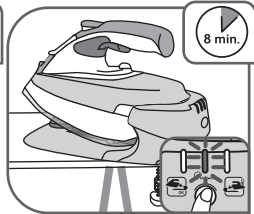

Fig. 16*

C - Cleaning and maintenance

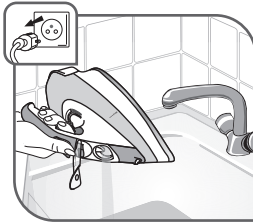

Fig. 17

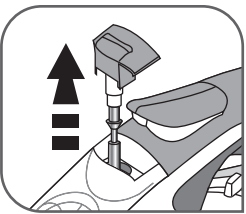

Fig. 18

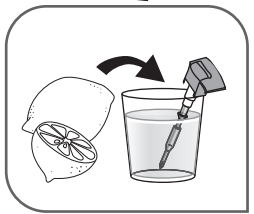

Fig. 19

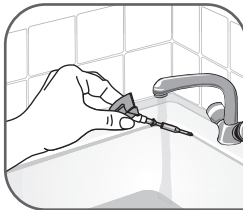

Fig. 20

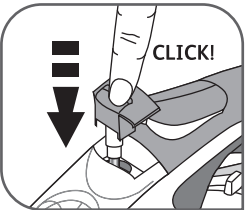

Fig. 21

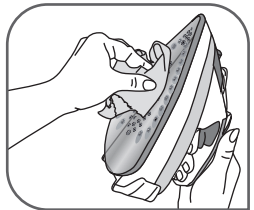

Fig. 22

D - Storing the appliance ⁽⁴⁾

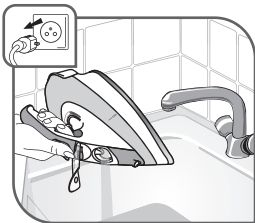

Fig.23



Fig.24

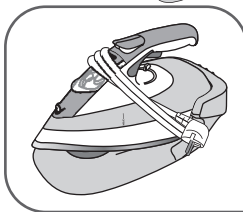

Fig.25

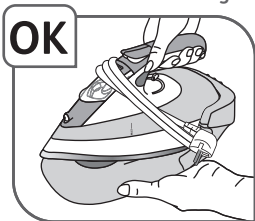

Fig.26

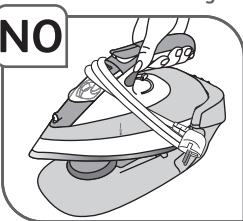

Fig.27

(1) **DE** Vorbereitung • **FR** Préparation • **NL** Voorbereiding • **ES** Preparación • **PT** Preparação • **IT** Preparazione • **DA** Forberedelse • **SV** Före användning • **NO** Forberedelse • **FI** Valmistelu • **EL** Προετοιμασία • **HU** Előkészítés • **CS** Příprava • **SK** Príprava • **SL** Priprava • **SR** Priprema • **HR** Priprema • **RO** Pregătire • **BG** Подготовка • **TR** Hazırlık • **UK** Підготовка до застосування • **RU** Подготовка к применению • **PL** Przygotowanie • **ET** Ettevalmistamine • **LV** Sagatavošana • **LT** Paruošimas

(2) **DE** Verwendung • **FR** Utilisation • **NL** Gebruik • **ES** Utilización • **PT** Utilização • **IT** Utilizzo • **DA** Brug • **SV** Användning • **NO** Bruk • **FI** Käyttö • **EL** Χρήση • **HU** Használat • **CS** Použití • **SK** Používanie • **SL** Uporaba • **SR** Upotreba • **HR** Uporaba • **RO** Utilizare • **BG** Употреба • **TR** Kullanım • **UK** Застосування • **RU** Применение • **PL** Używanie • **ET** Kasutamine • **LV** Izmantošana • **LT** Naudojimas

(3) **DE** Reinigung und Instandhaltung • **FR** Nettoyage et entretien • **NL** Schoonmaak en onderhoud • **ES** Limpieza y mantenimiento • **PT** Limpeza e manutenção • **IT** Pulizia e manutenzione • **DA** Rengøring og vedligeholdelse • **SV** Rengöring och underhåll • **NO** Rengjøring og vedlikehold • **FI** Puhdistus ja huolto • **EL** Καθαρισμός και συντήρηση • **HU** Tisztítás és karbantartás • **CS** Čištění a údržba • **SK** Čistenie a údržba • **SL** Čiščenje in vzdrževanje • **SR** Čišćenje i održavanje • **HR** Čišćenje i održavanje • **RO** Curățare și întreținere • **BG** Почистване и поддръжка • **TR** Temizlik ve bakım • **UK** Чищення та догляд • **RU** Чистка и уход • **PL** Czyszczenie i konserwacja • **ET** Puhastamine ja hooldus • **LV** Tīrīšana un apkope • **LT** Valymas ir priežiūra

(4) **DE** Aufbewahrung • **FR** Rangement • **NL** Opbergen • **ES** Recogida / almacenamiento • **PT** Arrumação • **IT** Come riporre l'apparecchio • **DA** Opbevaring • **SV** Förvaring • **NO** Oppbevaring • **FI** Säilytys • **EL** Φύλαξη • **HU** Tárolás • **CS** Skladování • **SK** Skladovanie • **SL** Shranjevanje • **SR** Odlaganje • **HR** Čuvanje • **RO** Depozitare • **BG** Съхранение • **TR** Muhafaza • **UK** Зберігання • **RU** Хранение • **PL** Przechowywanie • **ET** Hoidmine • **LV** Uzglabāšana • **LT** Laikymas

⁴ Depending on model • Je nach Modell • Selon modèle • Afhankelijk van de model • Según modelo • Consoante o modelo • Secondo il modello • Afhängigt af modellen • Berende på modellen • Avhengig av modellen • Mallista riippuen • ανάλογα με το μοντέλο • Bizonyos típusoknál • Podle typu • Podľa typu • Ovisno od modela • U zavisnosti od modela • Ovisno o modelu • In functie de model • Според модела • Modele göre • Залежно від моделі • В зависимости от модели • Zależnie od modelu • Vastavalt mudelilete • Atbilstoši paraugiem • Pagal modeliūs

Produktbeschreibung

- | | | |
|---|--|--|
| 1. Spraydüse | 9. Thermostatregler | d. Rote Kontrollleuchte
"Bügeleisen aufladen" |
| 2. Einfüllöffnung des Tanks | 10. Tank | |
| 3. Öffnung zum Befüllen des
Wassertanks | 11. Bedienfeld | 12. Station |
| 4. Anti-Kalk-Stab | a. Wiedereinschalttaste Auto-
Off* | 13. Gliss/Glide Protect™ autoclean
Sohle (je nach Modell) |
| 5. Spraytaste | b. Grüne Kontrollleuchte
"Bügeleisen betriebsbereit" | Ultragliss® Diffusion Sohle (je
nach Modell) |
| 6. TURBO-Dampftaste Turbotaste | c. Orange Kontrollleuchte
"Automatische Abschaltung
aktiv" | Autoclean Catalys Sohle (je
nach Modell) |
| 7. EasyFix-System | | |
| 8. Dampfschalter für variable
Dampfmenge | | |

Vor der ersten Inbetriebnahme

- Lesen Sie die Gebrauchsanweisung aufmerksam durch. Vor dem Aufheizen des Bügelautomaten den Sohlenschutz entfernen.
- Bevor Sie die Dampffunktionen Ihres Bügeleisens zum ersten Mal benutzen, ist es empfehlenswert, sie für kurze Zeit in einer waagerechten Position und in einiger Entfernung von Ihrer Wäsche auszuführen. Stellen Sie das Thermostat auf "MAX" oder "•••" ein und halten Sie den Hebel für den variablen Dampfstoß gedrückt. Betätigen Sie unter den gleichen Bedingungen mehrmals den Turbo-Knopf.
- Die ersten Male kann bei der Verwendung Rauch, unschädlicher Geruch und eine leichte Partikelablösung vorkommen. Dies hat keine Auswirkung auf das Gerät und lässt schnell nach. Lassen Sie das Gerät bei geöffnetem Fenster solange heizen, bis Sie keine Geruchs- oder Rauchentwicklung mehr feststellen können.

Vorbereitung

Aufbau

- Befestigen Sie das EasyFix-System auf dem Bügeltisch, indem Sie die Schraube drehen. Es ist normal, dass das Teil auf der Schraube nicht fest ist – fig.1.
- Befestigen Sie die Station auf dem EasyFix-System – fig.2 und 3.
- Passen Sie den Winkel der Station auf dem Tisch an – fig.4. Aus Komfortgründen wird empfohlen, den Winkel der Station auf dem Tisch auf 45° einzustellen.

Welches Wasser ist zu verwenden?

- Ihr Gerät ist so konzipiert, dass es mit Leitungswasser funktioniert. Einmal pro Monat muss die Selbstreinigung des Geräts durchgeführt werden.
- Verwenden Sie niemals reines destilliertes Wasser oder Wasser mit Zusätzen (Stärke, Parfüm, aromatische Substanzen, Weichspüler, etc.) oder Kondenswasser (zum Beispiel Wasser aus dem Wäschetrockner, von Kühlstränken oder Klimageräten, Regenwasser). Diese Arten von Wasser können organische Stoffe oder mineralische Elemente enthalten, die zum Auspucken von brauner Flüssigkeit oder zum vorzeitigen Verschleiß des Geräts führen.
- Wenn Ihr Wasser sehr kalkhaltig ist, muss das Leitungswasser in folgendem Verhältnis mit handelsüblichem destilliertem Wasser gemischt werden: 50% Leitungswasser, 50% destilliertes Wasser.

Befüllen des Wassertanks

- Füllen Sie diesen bis zur „Max“ Anzeige auf. Den Bügelautomat nie unter dem Wasserhahn auffüllen. Entfernen Sie den Anti-Kalk-Stab nicht, um den Wasserbehälter aufzufüllen.
- Ziehen sie den Netzstecker der Station.
- Stellen Sie Ihr Bügeleisen auf die Station.
- Öffnen Sie die Abdeckung des Wassertanks.
- Füllen Sie den Tank bis zur "MAX" Markierung – fig.5.
- Schließen Sie die Abdeckung des Wassertanks wieder.

Benutzung

Inbetriebnahme

- Schließen Sie die Station an eine Steckdose mit 220-240 V an – fig.6.
- Stellen Sie die Temperatur – fig.7. Ihr Bügeleisen ist mit der Autosteam-Funktion ausgestattet. Je nach eingestellter Stoffart stellt das Bügeleisen automatisch und präzise die geeignete Temperatur und Dampfmenge ein, um ein optimales Ergebnis zu gewährleisten.
- Die grüne Leuchte – fig.8 am Bedienfeld auf der Rückseite der Station blinkt, um anzuzeigen, dass das Bügeleisen heizt. Wenn diese grüne Leuchte dauerhaft leuchtet – fig.9, ist das Bügeleisen bereit zum Bügeln.
- Stellen Sie das Bügeleisen in der Ruhephase nicht auf das Heck, sondern wieder auf die Station – fig.13.

Funktionsweise des Bedienfelds

- Grüne Kontrollleuchte blinkt: Das Bügeleisen heizt auf – fig.8.
- Grüne Kontrollleuchte leuchtet: Das Bügeleisen ist betriebsbereit – fig.9.
- Die rote Leuchte blinkt, und es ertönt etwa alle 30 Sek. ein Piepton, wenn das Bügeleisen nicht auf seiner Basis steht: das Bügeleisen muss zum Aufladen auf die Station gestellt werden – fig.14.

- Orange Kontrollleuchte blinkt (je nach Modell): Funktion Automatische Abschaltung aktiviert (lesen Sie den Abschnitt "Automatische Abschaltung") – fig.16.

UNSERE TIPPS:

- Ihr Bügeleisen heizt schnell: Beginnen Sie zuerst mit Gewebe, das bei niedriger Temperatur gebügelt wird, enden Sie dann mit Gewebe, für das eine höhere Temperatur erforderlich ist.
- **Wenn Sie die Temperatur des Thermostats reduzieren, sollten Sie das Bügeleisen auf die Basis stellen und (etwa 10 Minuten) warten, bis das Bügeleisen auf die richtige Temperatur abgekühlt ist. Auf diese Weise verhindern Sie, dass das Gewebe verbrennt.**
- Wenn Sie Mischgewebe bügeln: Stellen Sie die Bügeltemperatur für die empfindlichste Faser ein.

DE

Verwenden Sie variablen Dampf/Bügeln Sie trocken

- Überprüfen Sie, ob sich Wasser im Tank befindet, bevor Sie den Dampfschalter oder die Funktionen TURBO und SPRAY verwenden.
- Drücken Sie dauerhaft (mindestens 5 Sek.) auf den Dampfschalter unter dem Griff, um kontinuierlichen Dampfstoß zu erhalten und die bestmöglichen Ergebnisse zu erreichen – fig.10. Wenn Sie den Dampfschalter loslassen, endet der Dampf.

Verwenden Sie die Funktion TURBO und SPRAY

- Stellen Sie den Thermostatregler für die Funktion TURBO auf "MAX" oder "•••". Drücken Sie von Zeit zu Zeit auf den TURBO-Knopf – fig.12.
- Wenn Sie mit Dampf oder trocken bügeln, drücken Sie mehrmals in Folge auf den SPRAY-Knopf, um die Wäsche zu befeuchten und hartnäckige Falten zu entfernen – fig.11.

Vertikales Aufdämpfen

- Den Bügelautomaten einige Zentimeter vom Stoff entfernt halten, um empfindliche Gewebe nicht zu verbrennen. Bringen Sie das Bügeleisen nach jeweils 5 Impulsen wieder in horizontale Position.
- Das Kleidungsstück auf einen Kleiderbügel hängen und den Stoff straffen. Da der Dampfstoß sehr heiß ist, dürfen die Kleidungsstücke ausschließlich auf einem Kleiderbügel aufgedämpft werden, niemals direkt auf einer Person – fig.15.
- Den Temperaturregler auf "MAX" stellen.
- Drücken Sie immer wieder auf den TURBO Knopf – fig.12 und bewegen Sie das Bügeleisen von oben nach unten – fig.15.

Zusätzliche Funktionen

Gliss/Glide Protect™ autoclean - Autoclean Catalys Bügelsohle (je nach Modell) —

- Ihr Bügeleisen verfügt über eine selbstreinigende Bügelsohle durch Katalyse.
- Ihre exklusive Beschichtung ermöglicht es, alle durch normalen Gebrauch entstehenden Unreinheiten zu entfernen.
- Es wird empfohlen, Ihr Bügeleisen stets auf seine Station zu stellen, um die selbstreinigende Beschichtung zu erhalten.

Automatische Abschaltung (je nach Modell)

- Bei normalem Gebrauch leuchtet die Kontrollleuchte "Automatische Abschaltung" nicht!
- Das elektronische System unterbricht die Stromversorgung der Station und die orange Kontrollleuchte am Bedienfeld blinkt, wenn das Bügeleisen mehr als 8 Minuten unbewegt auf der Station steht.
- Um das Bügeleisen wieder einzuschalten, genügt es, auf die Wiedereinschaltaste des Bedienfelds zu drücken – fig.16.

Instandhaltung und Reinigung

Reinigen des Anti-Kalk-Stabs (einmal monatlich)

- Achtung! Das Ende des Stabs nicht berühren. Der Bügelautomat funktioniert nur mit dem Anti-Kalk-Stab.
- Ziehen Sie den Netzstecker der Station und leeren Sie den Tank – fig.17.
- **Zum Herausnehmen des Anti-Kalk-Stabs stellen Sie das Thermostat auf MAX ein, drücken auf die Ventilentnahmetaste und ziehen den Stab vorsichtig nach oben – fig.18.**
- Legen Sie den Stab für etwa 4 Stunden in ein Glas mit Weißweinessig oder natürlichem Zitronensaft – fig.19.
- Spülen Sie den Stab mit Leitungswasser ab – fig.20.
- Setzen Sie den Antikalk-Stab wieder ein; drücken Sie, bis der Stab einrastet – fig.21.

Führen Sie eine Selbstreinigung durch (Self Clean)

- Die Selbstreinigung ermöglicht es, das Verkalken des Bügeleisens hinauszuzögern. Um die Lebensdauer Ihres Bügeleisens zu verlängern, führen Sie ein Mal pro Monat eine Selbstreinigung durch.
- Heizen Sie Ihr Bügeleisen mit vollem Tank und dem Thermostat auf Maximum auf, bis die grüne Leuchte des Bedienfelds leuchtet.
- Wenn die grüne Leuchte auf dem Bedienfeld leuchtet, nehmen Sie das Bügeleisen und halten Sie es über ein Spülbecken. Entfernen Sie den Antikalk-Stab (siehe vorhergehendes Kapitel).
- Drücken Sie kontinuierlich auf den Dampfschalter und schütteln Sie das Bügeleisen leicht und horizontal über dem Spülbecken, bis ein Teil des Wassers (mit den Unreinheiten) aus der Sohle gelaufen ist.
- Setzen Sie dann den Antikalk-Stab wieder ein; drücken Sie, bis er einrastet – fig.21.
- Stellen Sie Ihr Bügeleisen wieder auf seine Station, um die Sohle zu trocknen.

Reinigen der Bügelsohle

Ihr Dampfbügeleisen verfügt über eine selbstreinigende Bügelsohle (je nach Modell):

- **Achtung!** Die Verwendung eines Scheuerschwamm beschädigt die selbstreinigende Beschichtung der Sohle.
- Ihre exklusive Beschichtung ermöglicht es, kontinuierlich alle durch normalen Gebrauch entstehenden Unreinheiten
- Bügeln mit einem ungeeigneten Programm kann jedoch Spuren hinterlassen, die eine manuelle Reinigung erforderlich machen. In diesem Fall wird empfohlen, einen weichen und feuchten Lappen auf der noch warmen Sohle zu verwenden, um die Beschichtung nicht zu beschädigen – **fig.22.**

Ihr Dampfbügeleisen besitzt eine **Ultragliss-Bügelsohle (je nach Modell):**

- **Verwenden Sie niemals aggressive oder scheuernde Produkte.**
- Reinigen Sie die noch warme Sohle mit einem feuchten Schwamm – **fig.22.**

Aufbewahrung des Bügelautomaten

- Den Temperaturregler auf **“MIN”** stellen. Ziehen Sie den Netzstecker des Bügeleisens und leeren Sie den Tank – **fig.23.**
- **Warten Sie, bis die Sohle abgekühlt ist – fig.24.** Rollen Sie das Kabel um das Bügeleisen und seine Station – **fig.25.**
- Tragen Sie das Bügeleisen und seine Station mit beiden Händen – **fig.26 und 27.**



Denken Sie an den Schutz der Umwelt!

Ihr Gerät enthält wertvolle Rohstoffe, die wieder verwertet werden können.
Geben Sie Ihr Gerät deshalb bitte bei einer Sammelstelle Ihrer Stadt oder Gemeinde ab.

Ein Problem mit ihrem Bügelautomaten

PROBLEM	MÖGLICHE URSACHEN	LÖSUNGEN
Aus den Öffnungen der Sohle fließt eine braune Flüssigkeit, die Flecken auf der Wasche hinterlässt.	Sie verwenden chemische Entkalkungsmittel. Sie benutzen nicht das geeignete Wasser. In den Öffnungen der Sohle haben sich Wäschefasern angesammelt und verwehrt.	Geben Sie niemals Entkalkungsmittel in den Wassertank. Führen Sie eine Selbstreinigung durch, und lesen Sie das Kapitel "Welches Wasser ist zu verwenden?". Führen Sie eine Selbstreinigung durch, und reinigen Sie die Bügelsohle mit einem feuchten Schwamm. Reinigen Sie die Öffnungen der kalten Sohle von Zeit zu Zeit mit einem Staubsauger.
Die Sohle des Bügelautomaten ist verschmutzt oder braun und kann Flecken auf der Wasche hinterlassen.	Sie bügeln mit zu hoher Temperatur. Ihre Wasche wurde nicht ausreichend gespült oder Sie verwenden Sprühzäcke.	Reinigen Sie die Sohle wie weiter oben beschrieben. Lesen Sie den Abschnitt über die Temperatureinstellung. Reinigen Sie die Sohle wie weiter oben beschrieben. Sprühen Sie die Stärke stets auf die Rückseite des zu bügelnden Stoffs.
Ihr Bügeleisen produziert kaum oder keinen variablen Dampf/TURBO Dampf.	Der Wassertank ist leer. Der Anti-Kalk-Stab ist schmutzig. Ihr Bügelautomat ist verkalkt. Ihr Bügelautomat wurde zu lange zum Trockenbügeln verwendet. Ihr Bügeleisen muss aufgeladen werden. Sie betätigen den Dampfschalter nicht. Die variable Dampffunktion wurde nicht aktiviert.	Füllen Sie den Wassertank. Reinigen Sie den Anti-Kalk-Stab. Reinigen Sie den Anti-Kalk-Stab und führen Sie eine Selbstreinigung durch. Führen Sie eine Selbstreinigung durch. Stellen Sie Ihr Bügeleisen während jeder Bügelpause auf die 'Station'. Drücken Sie während des Bügels kontinuierlich auf den Dampfschalter, um kontinuierlichen Dampfausstoß zu erhalten. Halten Sie das Bügeleisen waagrecht, schützen Sie es vorsichtig und halten Sie zugleich den Dampfhebel gedrückt, bis der Dampfausstoß begründet.
Die Sohle ist verkratzt oder beschädigt.	Sie haben Ihren Bügelautomaten mit der Sohle auf eine metallische Unterlage gestellt. Sie haben die Bügelsohle mit einem Scheuerpad oder einem Metallschwamm gereinigt.	Stellen Sie den Bügelautomaten immer auf die Station. Siehe Kapitel "Reinigung der Bügelsohle".
Es lösen sich Partikel von Ihrer Sohle.	Ihre Sohle fängt an zu verkalcken.	Führen Sie eine Selbstreinigung (Self-clean) durch.
Durch die Entföhrnung des Wassertanks fließt Wasser ab.	Die Befüllöffnung des Wassertanks wurde nicht richtig zugemacht.	Überprüfen Sie, ob die Befüllöffnung des Wassertanks richtig zugemacht wurde.
Aus den Öffnungen in der Sohle tritt Wasser aus.	Sie haben den Bügelautomaten liegend aufbewahrt, ohne ihn zu leeren und ohne den Dampfregler auf MIN zu stellen.	Lesen Sie den Abschnitt "Aufbewahrung des Bügelautomaten".
Die rote Kontrollleuchte des Bedienfelds blinkt, während das Bügeleisen auf seiner Station steht.	Verbindungsproblem des Bügeleisens auf seiner Station.	Überprüfen Sie, ob das Bügeleisen richtig steht und mit seiner Station verbunden ist.
Die Spray-Funktion funktioniert nicht.	Es befindet sich kein Wasser im Wassertank.	Befüllen Sie den Wassertank.
Die Station rutscht auf dem Bügelisch.	Sie haben die Station nicht richtig auf dem EasyFix System befestigt oder das Easy-Fix ist nicht richtig auf dem Bügelisch befestigt.	Überprüfen Sie, ob die Station richtig auf dem EasyFix System befestigt ist und ob das EasyFix System richtig auf dem Bügelisch befestigt ist.
Ihr Bügeleisen kühlt ab.	Sie stellen es nicht regelmäßig auf seine Station.	Stellen Sie das Bügeleisen bei jeder Bügelpause, wenn Sie Ihr Wäschestück anders hinlegen, wieder auf die Station.

Sollten andere Probleme auftreten, wenden Sie sich bitte an eine zugelassene Kundendienststelle.

INTERNATIONAL GUARANTEE : COUNTRY LIST			
			
الجزائر ALGERIA	(0)41 28 18 53	سنة واحدة 1 year	CIJA 9 rue Puvis de Chavannes Saint Euquene Oran
ARGENTINA	0800-122-2732	2 años 2 years	GRUPE SEB ARGENTINA S.A. Billinghurst 1833 3° C1425DTK Capital Federal Buenos Aires
ՀԱՅԱՍՏԱՆ ARMENIA	(010) 55-76-07	2 տարի 2 years	ՓԲԸ "Գրուպա Սեբ", 125171, Մոսկվա, Լենինգրադյան խնուրի, 16A, շին.3
AUSTRALIA	02 97487944	2 years	GRUPE SEB AUSTRALIA PO Box 7535, Silverwater NSW 2128
ÖSTERREICH AUSTRIA	01 866 70 299 00	2 Jahre 2 years	SEB ÖSTERREICH GmbH Campus 21 - Businesspark Wien Süd, Liebermannstr. A02 702 2345 Brunn am Gebirge
БЕЛАРУСЬ BELARUS	017 2239290	2 года 2 years	ЗАО «Группа СЕБ-Восток», 125171, Москва, Ленинградское шоссе, д. 16А, стр. 3
BELGIQUE BELGIE BELGIUM	070 23 31 59	2 ans 2 years	GRUPE SEB BELGIUM SA NV 25 avenue de l'Espérance - ZI 6220 Fleurus
BOSNA I HERCEGOVINA	Info-linija za potrošače 033 551 220	2 godine 2 years	SEB Développement Predstavništvo u BiH Vrazova 8/II 71000 Sarajevo
BRASIL BRAZIL	0800-119933	1 ano 1 year	SEB COMERCIAL DE PRODUTOS DOMESTICOS LTDA Rua Venâncio Aires, 433/437/447, Pompéia, São Paulo/SP
БЪЛГАРИЯ BULGARIA	0700 10 330	2 години 2 years	ГРУП СЕБ БЪЛГАРИЯ ЕООД бул. България 81 В, ет. 5 1404 София
CANADA	1-800-418-3325	1 an 1 year	GRUPE SEB CANADA 345 Passmore Avenue Toronto, ON, M1V 3N8
CHILE	12300 209207	2 años 2 years	GRUPE SEB CHILE Comercial Ltda Av. Providencia, 2331, Piso 5, Oficina 501 Santiago
COLOMBIA	18000919288	2 años 2 years	GRUPE SEB COLOMBIA Apartado Aereo 172, Kilometro 1 Via Zipaquira, Cajica Cundinamarca
HRVATSKA CROATIA	01 30 15 294	2 godine 2 years	SEB Development S.A.S. Vodnjanska 26, 10000 Zagreb
ČESKÁ REPUBLIK CZECH REPUBLIC	731 010 111	2 roky 2 years	GRUPE SEB ČR spol. s r. o. Jankovcova 1569/2c 170 00 Praha 7

DANMARK DENMARK	44 663 155	2 år 2 years	GRUPE SEB NORDIC AS Tempovej 27, 2750 Ballerup
EESTI ESTONIA	5 800 3777	2 aastat 2 years	GRUPE SEB POLSKA Sp. z o.o. ul. Bukowińska 22b 02-703 Warszawa
مصر EGYPT	الخط الساخن: 16622	سنة واحدة 1 year	جروب سب ايجيبت طريق 14 مايو - سموحه الإسكندرية - مصر
SUOMI FINLAND	09 622 94 20	2 vuotta 2 years	Grøpe SEB Finland Kutojantie 7, 02630 Espoo
FRANCE Continentale + Guadeloupe, Martinique, Réunion, Saint-Martin	09 74 50 47 74	1 an 1 year	GRUPE SEB FRANCE Service Consommateur Tefal BP 15 69131 ECULLY CEDEX
DEUTSCHLAND GERMANY	0212 387 400	2 Jahre 2 years	GRUPE SEB DEUTSCHLAND GmbH / KRUPS GmbH Herrnrainweg 5, 63067 Offenbach
ΕΛΛΑΔΑ GREECE	2106371251	2 χρόνια 2 years	SEB GROUPE ΕΛΛΑΔΟΣ Α.Ε. Οδός Καβαλιεράτου 7 Τ.Κ. 145 64 Κ. Κηφισιά
香港 HONG KONG	8130 8998	1 year	SEB ASIA Ltd. Room 903, 9/F, South Block, Skyway House 3 Sham Mong Road, Tai Kok Tsui, Kowloon, Hong-Kong
MAGYARORSZÁG HUNGARY	06 1 801 8434	2 év 2 years	GRUPE SEB CENTRAL EUROPE KR. Táviró köz 4 2040 Budaörs
INDONESIA	+62 21 5793 6881	1 year	GRUPE SEB INDONESIA (Representative office) Sudirman Plaza, Plaza Marein 8th Floor JL Jendral Sudirman Kav 76-78, Jakarta 12910, Indonesia
ITALIA ITALY	199207354	2 anni 2 years	GRUPE SEB ITALIA S.p.A. Via Montefeltro, 4 20156 Milano
日本 JAPAN	0570 077 772	1 year	株式会社グループセブジャパン 〒141-0022 東京都品川区東五反田 3-14-13 高輪ミュージビル
ҚАЗАҚСТАН KAZAKHSTAN	727 378 39 39	2 жыл 2 years	ЖАҚ «Группа СЕБ- Восток» 125171, Москва, Ленинградское шоссе, 16А, 3 үйі
한국어 KOREA	1588-1588	1 year	(유)그룹 세브 코리아 서울시 종로구 서린동 88 서린빌딩 2층, 110-790
LATVJA LATVIA	6 716 2007	2 gadi 2 years	GRUPE SEB POLSKA Sp. z o.o. ul. Bukowińska 22b, 02-703 Warszawa

LIETUVA LITHUANIA	6 470 8888	2 metai 2 years	GRUPE SEB POLSKA Sp. z o.o. ul. Bukowińska 22b, 02-703 Warszawa
LUXEMBOURG	0032 70 23 31 59	2 ans 2 years	GRUPE SEB BELGIUM SA NV 25 avenue de l'Espérance - ZI 6220 Fleurus
МАКЕДОНИЈА MACEDONIA	(0)2 20 50 022	2 години 2 years	Grupe SEB Bulgaria EOOD Office 1, floor 1, 52G Borovo St., 1680 Sofia - Bulgaria ГРУП СЕБ БЪЛГАРИЯ ДООЕЛ Ул. Борово 52 Г, сп. 1, офис 1, 1680 София, България
MALAYSIA	603 7710 1175	2 years	GRUPE SEB MALAYSIA SDN. BHD Unit No. 402-403, Level 4, Uptown 2, No. 2, Jalan SS21/37, Damansara Uptown, 47400, Petaling Jaya, Selangor D.E. Malaysia
MEXICO	(01800) 112 8325	1 año 1 year	Grupe.S.E.B. México, S.A. DE C.V. Goldsmith 38 Desp. 401, Col. Polanco Delegación Miguel Hidalgo 11 560 México D.F.
MOLDOVA	(22) 929249	2 ani 2 years	ТОВ «Груп СЕБ Україна» 02121, Харківське шосе, 201-203, 3 поверх, Київ, Україна
NEDERLAND The Netherlands	0318 58 24 24	2 jaar 2 years	GRUPE SEB NEDERLAND B.V. De Schutterij 27 3905 PK Veenendaal
NEW ZEALAND	0800 700 711	1 year	GRUPE SEB NEW ZEALAND Unit E, Building 3, 195 Main Highway, Ellerslie, Auckland
NORGE NORWAY	815 09 567	2 år 2 years	GRUPE SEB NORDIC AS Tempovej 27 2750 Ballerup
PERU	441 4455	1 año 1 year	Grupe SEB Perú Av. Camino Real N° 111 of. 805 B San Isidro - Lima
POLSKA POLAND	0801 300 421 koszt jak za połączenie lokalne	2 lata 2 years	GRUPE SEB POLSKA Sp. z o.o. ul. Bukowińska 22b, 02-703 Warszawa
PORTUGAL	808 284 735	2 anos 2 years	GRUPE SEB IBERICA SA Urb. da Matinha Rua Projectada à Rua 3 Bloco1 - 3° B/D 1950 - 327 Lisboa
REPUBLIC OF IRELAND	01 677 4003	1 year	GRUPE SEB IRELAND Unit B3 Aerodrome Business Park, College Road, Rathcoole, Co. Dublin
ROMÂNIA ROMANIA	0 21 316 87 84	2 ani 2 years	GRUPE SEB ROMÂNIA Str. Daniel Constantin nr. 8 010632 București

РОССИЯ RUSSIA	495 213 32 30	2 года 2 years	ЗАО «Группа СЕБ-Восток», 125171, Москва, Ленинградское шоссе, д. 16А, стр. 3
SRBIJA SERBIA	060 0 732 000	2 godine 2 years	SEB Developpement Dorda Stanojevića 11b 11070 Novi Beograd
SINGAPORE	6550 8900	1 year	GRUPE SEB SINGAPORE Pty Ltd. 59 Jalan Pemimpin, #04-01/02 L&Y Building, Singapore 577218
SLOVENSKO SLOVAKIA	233 595 224	2 roky 2 years	GRUPE SEB Slovensko, spol. s r.o. Rybničná 40, 831 06 Bratislava
SLOVENIJA SLOVENIA	02 234 94 90	2 leti 2 years	SEB d.o.o Gregorčičeva ulica 6 2000 MARIBOR
ESPAÑA SPAIN	902 31 24 00	2 años 2 years	GRUPE SEB IBÉRICA S.A. C/ Almogàvers, 119-123, Complejo Ecurban, 08018 Barcelona
SVERIGE SWEDEN	08 594 213 30	2 år 2 years	TEFAL SVERIGE SUBSIDIARY OF GRUPE SEB NORDIC Truckvägen 14 A, 194 52 Upplands Väsby
SUISSE SCHWEIZ SWITZERLAND	044 837 18 40	2 ans 2 Jahre 2 years	GRUPE SEB SCHWEIZ GmbH Thurgauerstrasse 105 8152 Glattbrugg
台灣 TAIWAN	02 28333716	1 year	SEB ASIA Ltd. Taiwan Branch 4F., No. 37 Dexing W. Rd., Shilin Dist., Taipei City 11158, Taiwan (R.O.C.)
ประเทศไทย THAILAND	02 769 7477	2 years	GRUPE SEB THAILAND 2034/66 Italthai Tower, 14th Floor, n° 14-02, New Phetchburi Road, Bangkapi, Huaykwang, Bangkok, 10320
TÜRKIYE TURKEY	216 444 40 50	2 YIL 2 years	GRUPE SEB ISTANBUL AS Beybi Giz Plaza Dereboyu Cad. Meydan Sok., No: 28 K.12 Maslak
U.S.A.	800-395-8325	1 year	GRUPE SEB USA 2121 Eden Road, Millville, NJ 08332
Україна UKRAINE	044 300 13 04	2 роки 2 years	ТОВ «Груп СЕБ Україна» 02121, Харківське шосе, 201-203, 3 поверх, Київ, Україна
UNITED KINGDOM	0845 602 1454	1 year	GRUPE SEB UK LTD Riverside House, Riverside Walk Windsor, Berkshire, SL4 1NA
VENEZUELA	0800-7268724	2 años 2 years	GRUPE SEB VENEZUELA Av Eugenio Mendoza, Centro Letonia, Torre ING Bank, Piso 15, Ofc 155 Urb. La Castellana, Caracas
VIETNAM	08 38645830	2 years	Vietnam Fan Joint Stock Company 25 Nguyen Thi Nho Str, Ward 9, Tan Binh Dist, HCM city

**: www.tefal.com****TEFAL/T-FAL INTERNATIONAL GUARANTEE**

Date of purchase: / Date d'achat / Fecha de compra / Data da compra / Data d'acquisto / Kaufdatum / Aankoopdatum / Købsdato / Inköpsdatum / Kjøpsdato / Ostopäivä / Data zakupu / Data vānzārii / Įsigijimo data/ Ostukoopäev / Datum nakupa / Sorozatszám / Dátum nákupe / Pirkuma datums / Datum Kupovine / Datum kupnje / Data cumpărării / Datum nákupe / Tarikh pembelian / Tanggal pembelian / Ngày mua hàng / Satın alma tarihi / Дата продажи / Дата на закупуване / Датум на купување / Сатылган мерзімі / Ημερομηνία αγοράς / Αιwanmnh opn / วันที่ซื้อ / 購買日期/購入日/구입일자/ تاريخ الشراء/ تاريخ خري

Product reference: / Référence du produit / Referencia del producto / Nome do produto / Tipo de prodotto / Typnummer des Gerätes / Artikelnummer van het apparaat / Referencenummer / Produktreferens / Artikelnummer / Tuotenumero / referencia produktu / Model / Gaminio numeris / Toote viitenumber / Tip aparata / Vásárlás kelte / Typ výrobku / Produkta atsauces numurs / Model proizvoda / Oznaka proizvoda / Cod produs / Produkt rujukan / Referenční produkt / Mã sản phẩm/ Ürün kodu / Модель / Модель / Модел на уреда / Модели / Κωδικός προϊόντος / Πηλη / รุ่นผลิตภัณฑ์/產品模型/製品番号/제품명 / مرجع المنتج الكامل / مرجع كامل محصول

Retailer name & address: / Nom et adresse du vendeur / Nombre y dirección del minorista / Nome e endereço do revendedor / Nome e indirizzo del negozio / Name und Anschrift des Händlers / Naam en adres van de dealer / Forhandler navn & adresse / Återförsäljarens namn och adress / Forhandler navn og adresse / Jälleenmyyjän nimi ja osoite / nazwa i adres sprzedawcy / Numele și adresa vânzătorului / Parduotuvės pavadinimas ir adresas / Müüja kauplus ja aadress / Naziv in naslov trgovine / Tipusszám / Název a adresa predajcu / Veikala nosaukums un adrese / Naziv i adresa malprodajaje / Naziv i adresa prodavca / Naziv i adresa prodajnog mjesta / Nume și adresă vânzător / Název a adresa prodejece / Nama dan alamat peruncit / Nama Toko Penjual dan alamat / Tên và địa chỉ cửa hàng bán/ Satici firmann adı ve adresi / Название и адрес продавца / Назва i adresa prodavca / Търговски обект / Назив и адреса на продавницата / Сатушынын аты және мекен-жайы / Επωμμία και διεύθυνση καταστήματος / Αιwanmnhh mnhmnhh h hmwghh / ชื่อและที่อยู่ของทาง/วันที่ซื้อ / 零售商的店名和地址/販売店名、住所/소매점 이름과 주소/ عنوانه / او اسم بائع التجزئة و عنوانه / نام درس خرده فروش / نام درس خرده فروش

Distributor stamp / Cachet distributeur / Sello del distribuidor / Carimbo do revendedor / Timbro del negozio / Händlerstempel / Stempel van de dealer / Forhandler stempel / Återförsäljarens stämpel / Forhandler stempel / Jälleenmyyjän leima / pieczęć sprzedawcy / Štampila vânzătorului / Antspaudas / Tempel / Žig trgovine / Eladó neve, címe/ Razitko predajcu / Žitogs / Pečat malprodajaje/ Pečat prodavca / Pečat prodajnog mjesta / Štampila vânzătorului/ Razitko prodejece/ Cap peruncit / Cap dari Toko Penjual / Cửa hàng bán đóng dấu/ Satici Firmann Kaşesi / Печать продавца / Печатка продавця / Печат на търговския обект / Печат на продавницата / Сатушынын мөрі / Σφραγίδα καταστήματος / Αιwanmnhh hghh / ตราประทับของทาง/วันที่ซื้อ / 零售商的蓋印/販売店印/販売店印/소매점 직인/ التجزئة / ختم بائع التجزئة / فرو مهر خرده