

D	Autoradio mit USB & Card Reader
E	Radio de coche con USB y CARD Reader
P	Rádio automóvel com usb e card reader
I	Radio per auto con USB e CARD Reader
GB	Car radio with USB & CARD Reader
PL	Radio samochodowe z USB & Card Reader

Bedienungsanleitung/Garantie	04
Instrucciones de servicio	13
Manual de instruções	21
Istruzioni per l'uso	29
Instruction Manual	37
Instrukcja obsługi/Gwarancja	45

D E P I GB PL

AUTORADIO MIT USB & CARD READER

AR 4027 USB/CR



AEG
perfekt in form und funktion

2 Inhalt

Deutsch

Inhalt

Übersicht der Bedienelemente.....	Seite	3
Bedienungsanleitung.....	Seite	4
Technische Daten.....	Seite	8
Garantie.....	Seite	9
Stichwortverzeichnis – Index.....	Seite	12

Italiano

Indice

Elementi di comando.....	Pagina	3
Istruzioni per l'uso.....	Pagina	29
Dati tecnici.....	Pagina	33
Elenco tematico - Indice.....	Pagina	36

Español

Índice

Indicación de los elementos de manejo.....	Página	3
Instrucciones de servicio.....	Página	13
Datos técnicos.....	Página	17
Índice.....	Página	20

English

Contents

Overview of the Components.....	Page	3
Instruction Manual.....	Page	37
Technical Data.....	Page	41
Index.....	Page	44

Português

Índice

Descrição dos elementos.....	Página	3
Manual de instruções.....	Página	21
Características técnicas.....	Página	25
Registo de palavras-chave – Índice.....	Página	28

Język polski

Spis treści

Przegląd elementów obsługi.....	Strona	3
Instrukcja obsługi.....	Strona	45
Dane techniczne.....	Strona	49
Ogólne warunki gwarancji.....	Strona	50
Indeks rzeczowy.....	Strona	52

3 Übersicht der Bedienelemente

Indicación de los elementos de manejo
Descrição dos elementos de serviço
Elementi di comando

Overview of the Components
Przegląd elementów obsługi

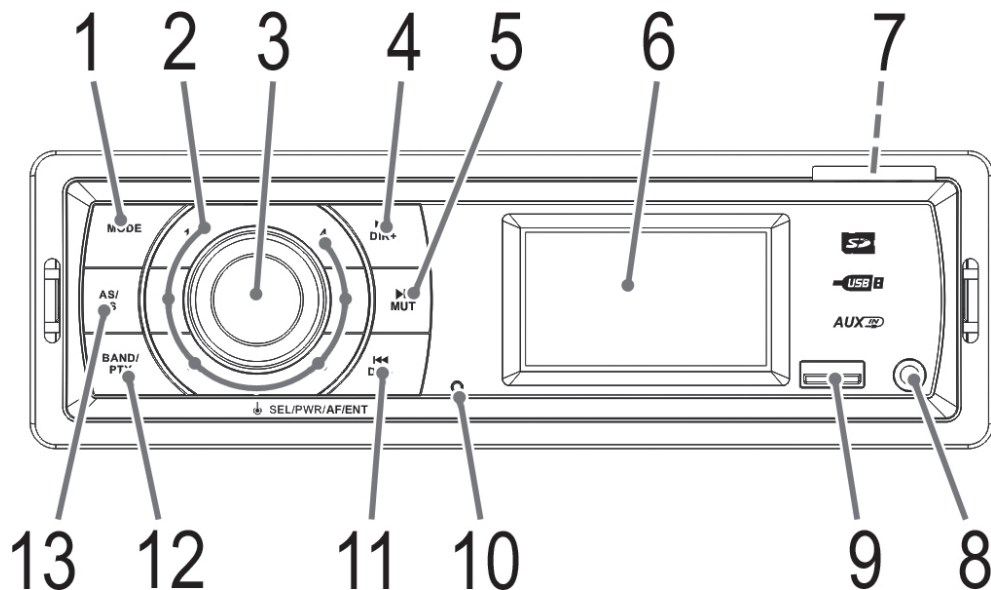

4 Deutsch

Bedienungsanleitung

Vielen Dank, dass Sie sich für unser Produkt entschieden haben. Wir wünschen Ihnen viel Freude mit dem Gerät.

Sicherheitshinweise

Lesen Sie vor Inbetriebnahme dieses Gerätes die Bedienungsanleitung sehr sorgfältig durch und bewahren Sie diese inkl. Garantieschein, Kassenbon und nach Möglichkeit den Karton mit Innenverpackung gut auf.

- Verwenden Sie das Gerät nur für den vorgesehenen Zweck.
- Das Gerät so einbauen, dass vorhandene Lüftungsöffnungen nicht verdeckt werden.
- Niemals das Gehäuse des Gerätes öffnen. Durch unsachgemäße Reparaturen können erhebliche Gefahren für den Benutzer entstehen. Bei Beschädigung des Gerätes, das Gerät nicht mehr in Betrieb nehmen, sondern von einem Fachmann reparieren lassen.

Diese Symbole können sich ggf. auf dem Gerät befinden und sollen Sie auf folgendes hinweisen:



Das Symbol mit Ausrufezeichen soll den Benutzer auf wichtige Bedienungs- oder Wartungshinweise in den Begleitpapieren hinweisen.



Geräte mit diesem Symbol arbeiten mit einem „Klasse 1-Laser“ zur Abtastung der CD. Die eingebauten Sicherheitsschalter sollen verhindern, dass der Benutzer gefährlichem, für das menschliche Auge nicht sichtbarem Laserlicht ausgesetzt wird, wenn das CD-Fach geöffnet ist.

Diese Sicherheitsschalter sollten auf keinen Fall überbrückt oder manipuliert werden, sonst besteht die Gefahr, dass Sie sich dem Laser-Licht aussetzen.

Symbole in dieser Bedienungsanleitung

Wichtige Hinweise für Ihre Sicherheit sind besonders gekennzeichnet. Beachten Sie diese Hinweise unbedingt, um Unfälle und Schäden am Gerät zu vermeiden:

WARNUNG:

Warnt vor Gefahren für Ihre Gesundheit und zeigt mögliche Verletzungsrisiken auf.

ACHTUNG:

Weist auf mögliche Gefährdungen für das Gerät oder andere Gegenstände hin.

HINWEIS:

Hebt Tipps und Informationen für Sie hervor.

Kinder und gebrechliche Personen

- Zur Sicherheit Ihrer Kinder lassen Sie keine Verpackungsteile (Plastikbeutel, Karton, Styropor, etc.) erreichbar liegen.

WARNUNG!

Lassen Sie kleine Kinder nicht mit Folie spielen. Es besteht **Erststichungsgefahr!**

Verkehrssicherheit

WARNUNG:

- Die Verkehrssicherheit ist oberstes Gebot. Benutzen Sie daher Ihre Autoradioanlage immer so, dass Sie stets der aktuellen Verkehrssituation gewachsen sind.
- Bedenken Sie, dass Sie bei einer Geschwindigkeit von 50 km/h in der Sekunde 14 m fahren.
- In kritischen Situationen raten wir von einer Bedienung ab.
- Die Warnhinweise z.B. von Polizei und Feuerwehr müssen im Fahrzeug rechtzeitig und sicher wahrgenommen werden können.
- Hören Sie deshalb während der Fahrt Ihr Programm nur in angemessener Lautstärke.
- Um ernste Verkehrsunfälle zu vermeiden, installieren Sie das Gerät so, dass es Sie bei der Bedienung des Lenkrades, Ganghebels usw. **nicht** behindert.
- Ebenfalls dürfen Sicherheitseinrichtungen, wie z.B. Airbag und die freie Sicht **nicht** behindert werden.

Sicherheitshinweise für die Dauer der Montage/Anschluss

- Zuerst den Minuspol, dann den Pluspol der Batterie abklemmen. (Anklemmen in umgekehrter Reihenfolge.)
Bitte beachten: Ist die Batterie vom Netz, verlieren alle flüchtigen Speicher ihre Informationen. Beachten Sie die Sicherheitshinweise des KFZ- Herstellers.
- Die Hauptsicherung muss möglichst nahe (maximal nach 30 cm) am Pluspol der Batterie installiert werden, damit das Auto vor einem eventuellen Kabelbrand z.B. durch Unfall geschützt ist. Sollte die Installation dieser Vorgabe nicht entsprechen, erlischt der Versicherungsschutz.
- Der Querschnitt des Plus- und Minuskabels darf 1,5 mm² nicht unterschreiten.

Installationstipps:

- Kabelschutztüllen schützen Kabel vor Durchscheuern an scharfen Karosserieteilen.
- Die Isolierung der Kabel darf bei der Installation nicht beschädigt werden.

- Das richtige Werkzeug ist bei einer Car-HiFi-Installation selbstverständlich.

Je nach Bauart kann Ihr Fahrzeug von dieser Beschreibung abweichen. Für Schäden durch Einbau- oder Anschlussfehler und für Folgeschäden übernehmen wir keine Haftung.

Wichtige Zusatzinformation zum Einbau Ihres Autoradios!

1. Das Gerät ist für den Minuspol der Batterie ausgelegt, der an die Fahrzeugkarosserie angeschlossen sein muss. Dies bitte vor Installation überprüfen.
2. Bitte beachten Sie beim Einbau/Anschluss Ihres Gerätes, dass nicht jedes Fahrzeug mit einem "ISO Anschluss" versehen ist. In diesem Fall empfehlen wir Ihnen den Einsatz eines KFZ spezifischen ISO Adapter.
Adapter erhalten Sie im Autozubehörhandel und/oder bei Ihrer KFZ Werkstatt.
3. Bei der Belegung des "Dauer +" (Dauerstromanschluss) kann es je nach Fahrzeugtyp zu Abweichungen kommen. (Dies ist jedoch für die Speicherung der Senderstationen notwendig.)

Um alle Funktionen zu gewährleisten ist der Einbau entsprechend dieser Anleitung zwingend erforderlich. Im Zweifel wenden Sie sich an eine autorisierte KFZ Werkstatt.

Bedingt durch die verschiedenen Fahrzeugtypen bzw. Fahrzeughersteller, ist eine korrekte Belegung des ISO Steckers nicht gewährleistet; selbst wenn die ISO Steckeranschlüsse mechanisch aufeinander passen. Daher ist es eventuell erforderlich den Stromanschluss zu ändern bzw. Kfz-spezifische Adapter zu verwenden.

HINWEIS:

Bei korrektem Anschluss lässt sich das Radio über die Zündung ein- bzw. ausschalten. Bei eventuellem Verlust der gespeicherten Sender erhält das Radio keinen, für die Senderspeicherung erforderlichen, „Dauer +“.

ACHTUNG:

Bei einem Anschluss an „Dauer +“ ohne Zündung, kann es trotz ausgeschaltetem Radio zu einer unnötigen Belastung der Autobatterie kommen. Im schlimmsten Fall zu einer Entladung der Autobatterie.

4. Je nach Fahrzeugtyp können in Ausnahmefällen Störgeräusche im Betrieb auftreten. Diese lassen sich mit einem zusätzlichen Entstörfilter entsprechend beseitigen. Ihr Gerät ist bereits serienmäßig mit einem Entstörfilter ausgerüstet. Trotzdem kann es fahrzeugbedingt zu Beeinträchtigungen kommen.

Entstörfilter erhalten Sie im Autozubehörhandel und/oder bei Ihrer KFZ Werkstatt.

5. Bitte achten Sie beim Einbau Ihres Radios darauf, dass die Rückseite des Radios genügend Freiraum hat, damit eine ausreichende Kühlung gewährleistet ist.
6. Beim Antennenanschluss gibt es zwei verschiedene Normen. Erstens den alten (50 Ohm) mit langem, herausstehendem Rundkontakt fahrzeugseitig und einer Rundbuchse auf der Radioseite. Zweitens ISO-genormte Antennenstecker (150 Ohm). Adapter für beide Formate bieten Zubehörhersteller und/oder Ihrer KFZ Werkstatt an.

HINWEIS:

Bei VW/Audi unbedingt beachten: Bei der Antenne in Ihrem Fahrzeug kann es sich um eine aktive Antenne handeln. Diese benötigt eine Spannungsversorgung die nur von den originalen Autoradios ausgegeben wird. Sollte dies der Fall sein, verwenden Sie einen Antennen-Adapter für Phantomspannung. Antennen-Adapter erhalten Sie im Autozubehörhandel und/oder bei Ihrer KFZ Werkstatt.

Installation

Montieren Sie das Radiogerät gemäß folgender Darstellungen.

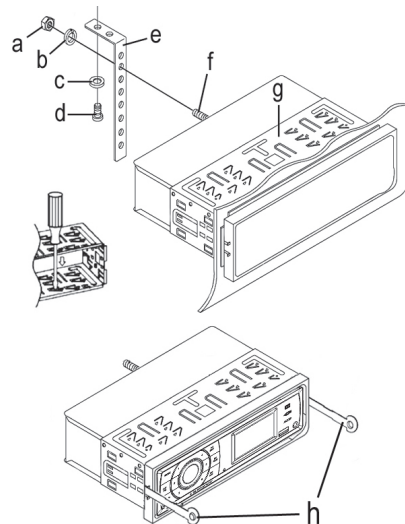

- a Mutter
- b Federscheibe
- c Unterlegscheibe
- d Schraube
- e Montagewinkel
- f Gewindebolzen
- g Einschubgehäuse
- h Ausziehwerkzeug (Schlüssel für die Demontage)

6 Deutsch

Anschluss

Stellen Sie die Anschlüsse gemäß des Schaubildes her.

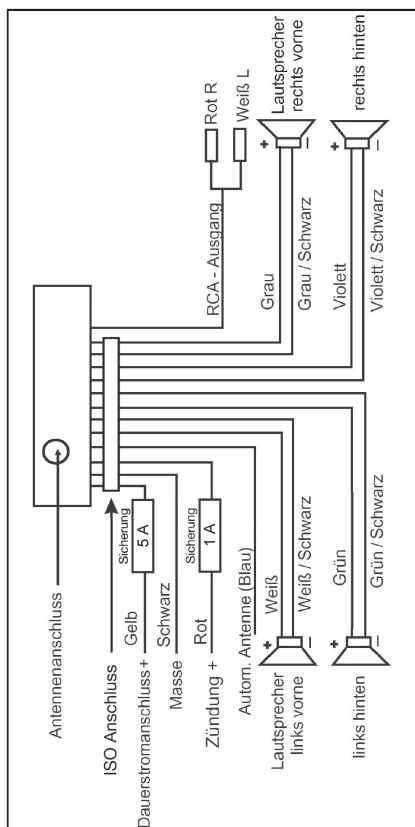

⚠ ACHTUNG:

- Verwenden Sie Lautsprecher mit einer Impedanz von 4 Ohm.
- Die Lautsprecherverkabelung muss Massefrei sein.

Anschluss eines externen Verstärkers

Für den Anschluss eines externen Verstärkers benutzen Sie den Audio-Cinch-Ausgang LINE OUT auf der Rückseite des Gerätes. Beachten Sie hierzu die Bedienungsanleitung des externen Verstärkers.

Bedienhinweise

1. Wenn das Fahrzeuginnere extrem heiß ist, z.B. nach einer längeren Parkdauer in praller Sonne, das Gerät nicht einschalten, bis das Fahrzeug nach einer kurzen Fahrtzeit im Inneren etwas abgekühlt ist.

2. Etwaige Fehlfunktionen während des Betriebs können durch Drücken der RESET Taste behoben werden. Drücken Sie mit Hilfe eines Drahtes o.ä. die Taste RESET (10), um die Elektronik wieder zurückzustellen (RESETEN).
3. Die Uhrzeit, die im Standby angezeigt wird, stellt sich automatisch ein sobald Sie einen Radiosender hören. Eine manuelle Eingabe ist nicht möglich.

Bedienung

Nachfolgend werden die Funktionen der einzelnen Gerätetasten, entsprechend der Abbildung, beschrieben
↔ „Übersicht der Bedienelemente“.

1 MODE-Taste

Drücken Sie diese Taste zur Auswahl der verschiedenen Modi. (Radio, USB, CARD und AUX)

i HINWEIS:

Der USB- und CARD-Modus kann nur angewählt werden, wenn Sie ein entsprechendes Medium angeschlossen haben.

2 Stationstasten (1-6)

- a) Im Radio-Betrieb:
 - Halten Sie die gewünschte Stationstaste gedrückt, um einen Radiosender abzuspeichern.
 - Um einen Radiosender anzuwählen, drücken Sie die entsprechende Stationstaste kurz.
 - Zur Auswahl eines Programmtyps. ↔ Seite 8 „BAND/PTY-Taste“
- b) Im USB/CARD-Betrieb:
Direktanwahl einer Musikdatei. ↔ Seite 8 „AS/PS-Taste“

3 Lautstärkereger / Ein-/Aus / SEL-Taste (Auswahl)

- a) Drücken Sie auf den Regler, um das Gerät einzuschalten. Zum Ausschalten des Gerätes halten Sie den Regler gedrückt. Die Uhrzeitanzeige erscheint im Display.
- b) Im normalen Spielbetrieb dient der Regler zur Einstellung der Lautstärke.
In Verbindung mit dem zuvor gedrückten Regler (SEL-Taste) können Änderungen im Menü z.B. dem Klangmodus vorgenommen werden.
- c) Drücken Sie die SEL-Taste kurz, um in das Auswahlmenü zu gelangen. Durch wiederholtes Drücken der SEL-Taste können Sie nun die einzelnen Menüpunkte anwählen. Sie ändern die Einstellungen der einzelnen Menüpunkte durch Drehen des Lautstärkeregers.

BAS (Bässe)

TRE (Höhen)

BAL (Balance)

FAD (Überblendregelung)

AF ON/AF OFF

AF (**A**lternativ **F**requenzen) ist eine Funktion die mit Hilfe des RDS (**R**adio **D**ata **S**ystem) arbeitet und nur bei FM Sendern genutzt werden kann. Das Gerät sucht im Hintergrund die am besten zu empfangene Frequenz des eingestellten Senders.

- **ON:** Bei schlechtem Empfang eines bestimmten Radiosenders wird automatisch zu einem Sender umgeschaltet, der dasselbe Programm über dieselbe RDS-Senderkette sendet.
- **OFF:** Die Funktion ist deaktiviert.

REG ON/REG OFF

Einige Sender teilen zu bestimmten Zeiten ihr Programm in Regionalprogramme mit unterschiedlichem Inhalt auf.

- **ON:** Es werden nur die Regionalprogramme des Senders wiedergegeben.
- **OFF:** Es werden auch die überregionale Programm wiedergegeben.

VOL (Lautstärke)

4 **⏪/DIR – Taste**

- Im Radio-Betrieb zum Einstellen eines Radiosenders.
- Im USB/CARD-Betrieb:
 - Drücken Sie die Taste, um das vorherige Musikstück anzuwählen.
 - Halten Sie die Taste gedrückt, um den vorherigen Ordner anzuwählen (sofern Ordner auf dem Speichermedium vorhanden sind).

5 **▶ II/MUF-Taste**

- Drücken Sie die Taste, um das Abspielen eines Musikstücks zu unterbrechen (Pausenfunktion). Drücken Sie diese Taste erneut, um diese Funktion wieder aufzuheben.
- Halten Sie diese Taste gedrückt, wird die Tonausgabe stumm geschaltet. Um die Funktion wieder auszu-schalten, halten Sie die Taste erneut gedrückt.

6 **LCD-Display** (Flüssigkristallanzeige)

7 **SD/MMC-Card Schlitz**

Stecken Sie die Speicherkarte mit dem Label nach vorne in die dafür vorgesehene Öffnung, bis diese mit einem „Klick“ einrastet. Im Display erscheint die Anzeige CARD. Die Daten werden automatisch abgespielt.

HINWEIS:

Um bestimmte Tracks zu suchen/auszuwählen, verfahren Sie wie unter Punkt 13 (AS/PS-Taste als Suchfunktion im MP3 Modus) beschrieben.

Um die Speicherkarte zu entnehmen, drücken Sie erneut auf das Ende der Speicherkarte. Diese rastet mit einem „Klick“ aus und kann entnommen werden.

ACHTUNG:

Einfaches Herausziehen kann den Schacht und/oder die Speicherkarte beschädigen.

8 **AUX-Buchse**

Zum Anschluss von analogen Wiedergabegeräten. Über diese Buchse können Sie auch den Ton anderer Wiedergabegeräte wie MP3-Player, CD-Player usw. über die Lautsprecher hören.

- Schließen Sie bitte das externe Gerät, mit einem 3,5 mm Stereo-Klinkenstecker, an die AUX Buchse (8) an.
- Drücken Sie die MODE Taste (1) so oft, bis im Display „AUX“ erscheint.
- Über die Lautsprecher hören Sie die Tonwiedergabe aus dem externen Gerät, mit dem Lautstärkeregler (3) können Sie die Lautstärke verändern.
- Die weitere Vorgehensweise entnehmen Sie bitte der Bedienungsanleitung der externen Tonquelle.

HINWEIS:

Stellen Sie die Lautstärke des externen Gerätes auf eine hörgerechte Lautstärke.

9 **USB-Anschluss**

Wollen Sie Daten von einem USB-Stick abspielen, stecken Sie diesen in die dafür vorgesehene Öffnung. Im Display erscheint die Anzeige USB. Die Daten werden automatisch abgespielt.

HINWEIS:

- Um bestimmte Tracks zu suchen/auszuwählen, verfahren Sie wie unter Punkt 13 (AS/PS-Taste als Suchfunktion im MP3 Modus) beschrieben.
- **Bitte beachten:** Der USB Anschluss dient ausschließlich zur Wiedergabe von Speichermedien und nicht zum Aufladen von anderen externen Geräten. Es kann nur eine Low Power (100 mA) Stromversorgung zugesichert werden. Für eine Verwendung von z.B. externen 2,5“ Festplatten, die Anlaufströme von bis zu 1100 mA aufweisen können, ist dieser USB Anschluss nicht ausgelegt. Zur Wiedergabe mit Ihrem Smartphone oder iPod bzw. iPhone nutzen Sie die dafür vorgesehene AUX-IN Buchse.

8 Deutsch

10 Reset-Taste (Zurücksetzen)

Siehe Abschnitt „Bedienhinweise“ auf Seite 6.

11 **▶▶/DIR + Taste**

- Im Radio-Betrieb zum Einstellen eines Radiosenders.
- Im USB/CARD-Betrieb:
 - Drücken Sie die Taste, um das nächste Musikstück auszuwählen.
 - Halten Sie die Taste gedrückt, um den nächsten Ordner auszuwählen (sofern Ordner auf dem Speichermedium vorhanden sind).

12 BAND/PTY-Taste

- Radio-Betrieb**
Drücken Sie kurz die BAND/PTY-Taste, um zwischen den drei FM- (UKW) Ebenen umzuschalten. Die Bezeichnung der entsprechenden Ebene wird in der LCD-Anzeige angezeigt.

- PTY-Taste**

Radio-Betrieb:

PTY Wahl des Programmtyps

Neben dem Sendernamen übermitteln einige FM-Sender auch Informationen über den Programmtyp ihres Programms. Diese Informationen können von Ihrem Autoradio angezeigt werden.

Solche Programmtypen können z.B. sein:

SPORT NEWS POP CLASSICS

Mit der PTY-Funktion können Sie gezielt Sender eines bestimmten Programmtyps auswählen. Die einzelnen Programmtypen sind in zwei Spalten unterteilt: Musik und Sprache. Eine Auflistung der Programmtypen finden Sie auf Seite 11.

- Halten Sie die BAND/PTY-Taste 1x gedrückt, um die Funktion einzuschalten und die Spalte „Sprache“ auszuwählen.
- Halten Sie die BAND/PTY-Taste 2x gedrückt, um die Spalte „Musik“ auszuwählen.

HINWEIS: Funktion ausschalten

Wenn Sie die BAND/PTY-Taste ein drittes Mal gedrückt halten, wird die Funktion ausgeschaltet.

Drücken Sie anschließend die Stationstasten 1-6, um die PTY-Auswahl zu treffen. Im Display erscheint die Einblendung des gewählten Programmtyps.

Wenn PTY angewählt wird, startet das Radiogerät die Suche nach entsprechenden PTY-Informationen und stoppt, wenn die gesuchte PTY-Information gefunden wurde.

Wird der gesuchte Programmtyp nicht gefunden, erscheint im Display die Meldung „NO PTY“.

Wenn die gesuchte PTY-Information nicht mehr besteht, schaltet sich die PTY-Funktion automatisch auf normalen Modus um.

13 AS/PS-Taste

Radio-Betrieb:

- Drücken Sie die Taste kurz, um den abgespeicherten Radiosender der Reihe nach für ca. 5 Sekunden anzuhören. Drücken Sie die gewünschte Stationstaste, um diesen Vorgang abzubrechen und den Radiosender wiederzugeben.
- Halten Sie diese Taste gedrückt, um den automatischen Sendersuchlauf zu starten. SEARCH erscheint im Display. Der Suchvorgang kann einige Minuten dauern. Die Sender werden frequenzsteigend abgespeichert. Anschließend werden die abgespeicherten Radiosender kurz angehört. Drücken Sie eine der Stationstasten, um diesen Vorgang abzubrechen.

USB/CARD-Betrieb:

Zur Direktwahl einer Musikdatei.

Drücken Sie die AS/PS-Taste, „NUM - -“ wird im Display angezeigt. Drehen Sie den Lautstärkeregler bis zur gewünschten Datei, oder geben Sie die Nummer mit den Stationstasten ein (Taste 1-6, MODE = 7, **▶▶/DIR -** = 8, **▶▶/DIR +** = 9, BAND = 0). Drücken Sie anschließend die SEL-Taste (3), um die Datei abzuspielen.

Technische Daten

Allgemeines

Netzspannung DC 12 V (negative Erdung)
Stromverbrauch 5 A Max.
Leistung 4 x 80 W (PMPO)
Abspielbare Dateiformate MP3, WMA
Gehäuseabmessungen (Einbau) 182 B x 52 H x 108 T

FM-Bereich

Frequenzbereich 87,5 MHz ~ 108,0 MHz
Nutzbare Empfindlichkeit 4 µV
I.F. Frequenz 10,7 MHz

Technische Änderungen vorbehalten!

Konformitätserklärung

Hiermit erklärt die Firma ETV – Elektro-technische Vertriebsgesellschaft mbH, dass sich das Gerät AR 4027 USB/CR in Übereinstimmung mit den grundlegenden Anforderungen, der europäischen Richtlinie für Funkstörung von Kraftfahrzeugmotoren mit Fremdzündung (2004/104/EC) befindet.

Bitte führen Sie das ausgediente Gerät einer umweltgerechten Entsorgung zu.

Störungsbehebung

Bevor Sie die Checkliste durchgehen, bitte zunächst den Anschluss fertig stellen. Wenn nach erfolgtem Durchprüfen der Checkliste immer noch Fragen offen sind, wenden Sie sich bitte an Ihre nächstgelegene Kundendienststelle.

Fehlersymptom	Grund	Lösung
Keine Funktion.	Die Zündung ist ausgeschaltet.	Den Zündschlüssel auf „ON“ oder „ACC“ drehen.
	Eine oder mehrere Sicherungen sind durchgebrannt.	Die Sicherung durch eine andere 5A /1A-Sicherung ersetzen.
Gerät lässt sich nicht über die Zündung „Ein“ bzw. „Aus“ Schalten.	Fehlanschluss. (jeder KFZ Hersteller belegt den ISO Anschluss im Fahrzeug anders)	Bitte setzen Sie sich mit Ihrer KFZ Werkstatt oder einem Autospezialisten in Verbindung, wegen KFZ spezifische Anschlussadapter.
Das Gerät funktioniert nicht richtig.	Der Mikrocomputer wurde durch elektromagnetische Felder gestört.	Das Gerät aus- und dann wieder einschalten.
Kein Radioempfang.	Das Antennenkabel ist nicht angeschlossen.	Das Antennenkabel fest in die Antennenbuchse des Gerätes stecken.
Schlechter Radioempfang	Ggf. hat Ihr Fahrzeug eine spezielle Antenne (Phantom gespeiste Antenne.)	Bitte setzen Sie sich mit Ihrer KFZ Werkstatt oder einem Autospezialisten in Verbindung. (Für „Fremdfabrikate“ gibt es spezifische Einspeiseweichen bzw. Spannungsadapter.)

Garantie

Garantiebedingungen

- Gegenüber Verbrauchern gewähren wir bei privater Nutzung des Geräts eine Garantie von 24 Monaten ab Kaufdatum.
Ist das Gerät zur gewerblichen Nutzung geeignet, gewähren wir beim Kauf durch Unternehmer für das Gerät eine Garantie von 12 Monaten.

Die Garantiezeit für Verbraucher reduziert sich auf 12 Monate, sofern sie ein zur gewerblichen Nutzung geeignetes Gerät – auch teilweise – gewerblich nutzen.

- Voraussetzung für unsere Garantieleistungen sind der Kauf des Geräts in Deutschland bei einem unserer Vertragshändler sowie die Übersendung einer Kopie des Kaufbelegs und dieses Garantiescheins an uns.
Befindet sich das Gerät zum Zeitpunkt des Garantiefalls im Ausland, muss es auf Kosten des Käufers uns zur Erbringung der Garantieleistungen zur Verfügung gestellt werden.
- Mängel müssen innerhalb von 14 Tagen nach Erkennbarkeit uns gegenüber schriftlich angezeigt werden. Besteht der Garantieanspruch zu Recht, entscheiden wir, auf welche Art der Schaden/Mangel behoben werden soll, ob durch Reparatur oder durch Austausch eines gleichwertigen Geräts.
- Garantieleistungen werden nicht für Mängel erbracht, die auf der Nichtbeachtung der Gebrauchsanweisung, unsachgemäßer Behandlung oder normaler Abnutzung des Geräts beruhen. Garantieansprüche sind ferner ausgeschlossen für leicht zerbrechliche Teile, wie zum Beispiel Glas oder Kunststoff. Schließlich sind Garantieansprüche ausgeschlossen, wenn nicht von uns autorisierte Stellen Arbeiten an dem Gerät vornehmen.
- Durch Garantieleistungen wird die Garantiezeit nicht verlängert. Es besteht auch kein Anspruch auf neue Garantieleistungen. Diese Garantieerklärung ist eine freiwillige Leistung von uns als Hersteller des Geräts. Die gesetzlichen Gewährleistungsrechte (Nacherfüllung, Rücktritt, Schadensersatz und Minderung) werden durch diese Garantie nicht berührt.

Stand 03 2008

Garantieabwicklung

Sollte Ihr Gerät innerhalb der Garantiezeit einen Mangel aufweisen, bitten wir Sie, uns Ihren Garantieanspruch mitzuteilen.

Die schnellste und komfortabelste Möglichkeit ist die Anmeldung über unser **SLI (Service Logistik International)** Internet-Serviceportal.

www.sli24.de

Sie können sich dort direkt anmelden und erhalten alle Informationen zur weiteren Vorgehensweise Ihrer Reklamation.

Über einen persönlichen Zugangscode, der Ihnen direkt nach Ihrer Anmeldung per E-Mail übermittelt wird, können Sie den Bearbeitungsablauf Ihrer Reklamation auf unserem Serviceportal online verfolgen.

Alternativ können Sie uns den Servicefall per E-Mail

hotline@etv.de

mitteilen.

10 Deutsch

Bitte teilen Sie uns Ihren **Namen, Vornamen, Straße, Hausnummer, PLZ** und **Wohnort, Telefon-Nummer**, soweit vorhanden, **Fax-Nummer** und **E-Mail-Adresse** mit. Im Weiteren benötigen wir die **Typenbezeichnung** des reklamierten Gerätes, eine kurze **Fehlerbeschreibung**, das **Kaufdatum** und den **Händler**, bei dem Sie das Neugerät erworben haben.

Nach Prüfung Ihres Garantieanspruches erhalten Sie von uns einen fertig ausgefüllten Versandaufkleber. Sie brauchen diesen Aufkleber nur noch auf die Verpackung Ihres gut verpackten Gerätes zu kleben und das Paket bei der nächsten Annahmestelle der Deutschen Post / DHL abzugeben. Der Versand erfolgt für Sie kostenlos an unser Servicecenter bzw. Servicepartner.

Bitte fügen Sie dem Paket eine Kopie Ihres Kaufbeleges (Kassenbon, Rechnung, Lieferschein) sowie eine kurze Fehlerbeschreibung bei.

Ohne den Garantienachweis (Kaufbeleg) kann Ihre Reklamation nicht kostenfrei bearbeitet werden.

Bitte nehmen Sie in keinem Fall eine unfreie Einsendung Ihres Gerätes vor. Bei unfreien Lieferungen entfällt Ihr Anspruch auf Garantieleistungen.

ETV



Elektro-technische Vertriebsgesellschaft mbH
Industriering Ost 40
D-47906 Kempen

PTY – Programmtypen

Stationstasten	PTY der Sparte „Sprache“	Stationstasten	PTY der Sparte „Musik“
1	NEWS	1	POP M
	AFFAIRS		ROCK
	INFO		
2	SPORT	2	LIGHT
	EDUCATION		EASY
	DRAMA		
3	CULTURE	3	CLASSIC
	SCIENCE		OTHER
	VARIED		
4	WEATHER	4	COUNTRY
	FINANCE		JAZZ
	CHILDREN		
5	SOCIAL	5	NATIONAL
	RELIGION		OLDIES
	PHONE IN		
6	TRAVEL	6	FOLK
	LEISURE		
	DOCUMENT		

12 Deutsch

Stichwortverzeichnis – Index

A		P	
Anschluss	6	Play / Pause 	5
AS/PS Taste	8	PTY – Programmtypen	11
Ausschalten	6	S	
AUX Buchse	7	SD/MMC-Card Schlitz	7
B		SEL Taste	6
Bedienhinweise	6	Sicherheitshinweise	4
Bedienung	6	Störungsbehebung	9
BAND/PTY Taste	8	Stummschaltung	7
E		T	
Einschalten	6	Technische Daten	8
G		 -Tasten	7/8
Garantie	9	U	
I		Uhrzeit	6
Installation	5	USB Anschluss	7
Installationstipps	4	V	
L		Verkehrssicherheit	4
Lautstärke einstellen	6	W	
M		Wichtige Zusatzinformationen zum Einbau	5
Montage (Sicherheitshinweise)	4		
MODE Taste	6		
MUT Taste (Stumm)	7		

Instrucciones de servicio

Le agradecemos la confianza depositada en este producto y esperamos que disfrute de su uso.

Avisos de Seguridad

Antes de la puesta en servicio de este aparato lea detenidamente el manual de instrucciones y guarde éste bien incluido la garantía, el recibo de pago y si es posible también el cartón de embalaje con el embalaje interior.

- Utilice el aparato únicamente para la finalidad para la que ha sido construido.
- Monte el equipo de tal manera que no se tapen las aberturas de ventilación disponibles.
- Jamás se abrirá la carcasa del cuerpo del aparato. Las reparaciones mal hechas pueden generar considerables peligros para el usuario. En el caso de daños en el equipo no siga utilizándolo, sino déjelo reparar por un experta.

Estos símbolos pueden encontrarse en caso dado en el aparato, y son para indicar lo siguiente:



El símbolo con el signo de exclamación advierte al usuario que hay instrucciones de manejo y de mantenimiento importantes en la documentación que va adjunta.



Aparatos que llevan puesto este símbolo operan con un "Lector Clase 1" para explorar el CD. Los interruptores de seguridad incorporados sirven para impedir que el usuario esté expuesto a luz láser invisible peligrosa para la vista del usuario cuando está abierto el compartimiento del CD.

Bajo ningún concepto se ha de hacer un puenteado sobre estos interruptores de seguridad ni deben ser manipulados. De hacerlo, existe el peligro de que Vd. esté expuesto a la luz láser.

Símbolos en este manual de instrucciones

Advertencias importantes para su seguridad están señaladas en especial. Siga estas advertencias incondicionalmente, para evitar accidentes y daños en el aparato:

AVISO:

Advierte ante los peligros para su salud y demuestra posibles riesgos de herida.

ATENCIÓN:

Indica los posibles riesgos para el aparato u otros objetos.

NOTA:

Pone en relieve consejos e informaciones para usted.

Niños y personas débiles

- Para la seguridad de sus niños no deje material de embalaje (Bolsas de plástico, cartón, poliestireno etc.) a su alcance.

AVISO!

No deje jugar a los niños con la lámina. ¡Existe peligro de asfixia!

Seguridad en el Transporte

AVISO:

- La seguridad en el transporte es el aspecto más importante. Le rogamos que siempre utilice el radio de automóvil de tal manera, que Ud. esté capaz en cada momento de adaptarse a la situación de tráfico actual.
- Por favor observe que a una velocidad de 50 km/h el automóvil conduce 14 m por segundo.
- Le recomendamos que no utilice el equipo en situaciones críticas.
- Es necesario que pueda percibir las advertencias, por ejemplo de la policía y los bomberos, en el vehículo a tiempo.
- Por esta razón, por favor solamente escuche los programas a un volumen apropiado.
- Para evitar serios accidentes de tráfico, instale el aparato de tal manera que **no** estorbe al manejar el volante, la palanca de cambio etc..
- Asimismo **no** se deben entorpecer las instalaciones de seguridad, como p.ej. el airbag o la vista libre. Durante el montaje y la conexión por fa.

Notas de seguridad para el momento de montaje/conexión

- Primero desconecte el polo negativo y luego el polo positivo de la batería. (Conectar por orden contrario.) **Por favor observe:** Si la batería no está conectada toda la información grabada provisionalmente se perderá. Por favor observe los avisos de seguridad del fabricante de automóviles.
- El fusible principal tiene que ser instalado muy cerca (con una distancia máxima 30 cm) en el polo positivo de la batería, para que el vehículo esté protegido contra un eventual incendio de los cables, por ejemplo por un accidente. Si la instalación no concuerda con este requisito, se perderá la cobertura del seguro.
- La sección transversal del cable positivo y negativo respectivamente no debe ser inferior a 1,5 mm².

14 Español

Consejos para la instalación

- Capas protectoras para cables impiden que ellos desolllen en las partes agudas de la carrocería.
- El material aislante del cable no debe ser dañado en la instalación.
- Para la instalación de equipos Car-HiFi siempre hay que utilizar las herramientas adecuadas.

Según el sistema de construcción, el vehículo puede divergir de esta descripción. No asumimos ninguna responsabilidad por daños causados por errores de instalación o conexión y daños resultantes.

Informaciones adicionales de importancia para el montaje de su autorradio!

1. El aparato está expuesto al polo negativo de la pila que debe estar conectado a la carrocería del coche. Se ruega controlar esto antes de iniciar la instalación.
2. En la instalación/conexión del equipo le rogamos que observe que no todos los vehículos disponen de una "conexión ISO". En este caso le recomendamos que utilice un adaptador ISO específico para automóviles.

Puede adquirir adaptadores en el comercio de accesorios automovilísticos y/o en su taller automovilístico.

3. En la puesta en estado de ocupación de "Duración +" (Conexión de corriente convencional) se podrían originar, dependiendo del tipo de vehículo, irregularidades. (Pero esto es necesario para la memorización de las estaciones de las emisoras).

Para garantizar todas las funciones es absolutamente necesario que la instalación se efectúe según este manual de usuario. En el caso de que tenga dudas le rogamos que se dirija a un taller automovilístico autorizado.

A causa de los diferentes tipos de automóviles es decir fabricantes de automóviles, no se puede garantizar la ocupación correcta de la clavija ISO, aunque las conexiones de las clavijas ISO coincidan mecánicamente. Por ello, quizás sea necesario cambiar la acometida eléctrica es decir utilizar un adaptador específico para automóviles.

NOTA:

Si la conexión es correcta la radio se podrá conectar es decir desconectar a través del encendido. En causa de la eventual pérdida del emisor almacenado, la radio no recibirá ningún "Duración +", necesario para el almacenamiento del emisor.

ATENCIÓN:

En caso de una conexión en "Duración +" **sin** encendido, se puede cargar demasiado la batería de coche, aunque esté la radio desconectada. En el peor de los casos se puede haber descargado la batería de coche.

4. Según el tipo concreto de coche, pueden surgir interferencias durante el funcionamiento de la radio/CD. Estas se eliminan con un correspondiente filtro adicional eliminador de interferencias. Su aparato ya está equipado de serie con un filtro eliminador de interferencias. De todas formas se pueden originar perturbaciones a causa del tipo de vehículo.

Los filtros eliminadores de interferencias se obtienen en negocios de piezas de recambio para el coche y/o en su taller de coches.

5. Al incorporar su radio se ruega prestar atención de que la parte posterior de la radio tenga suficiente espacio libre, para que se pueda garantizar una refrigeración suficiente.
6. Referente a la conexión de la antena hay dos normas diferentes. Primero, existe la conexión antigua (50 Ohm) con un largo contacto redondo que sale de la parte del vehículo y un enchufe redondo en la parte de la radio. Segundo, hay el enchufe de la antena según la norma ISO (150 Ohm). Fabricantes de accesorios y/o su taller automovilístico disponen de adaptadores para ambos formatos.

NOTA:

En los casos de VW/Audi es absolutamente necesario que observe lo siguiente: Su coche puede tener una antena activa. Precisa de una alimentación proporcionada solamente por la radio para coche original. En tal caso, use un adaptador de antena con alimentación fantasma.

Dispone de adaptadores de antena en vendedores de accesorios automovilísticos y/o su taller mecánico.

Instalación

Monte el receptor de radio según las siguientes presentaciones.

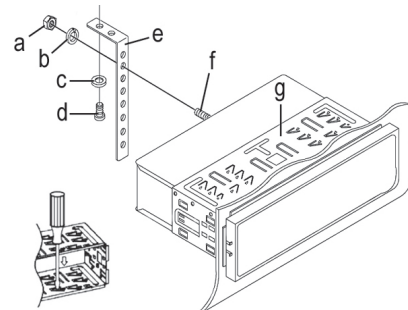

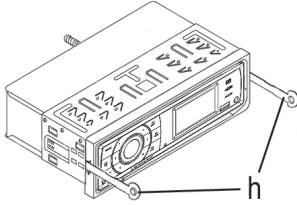

- a Tuerca
- b Arandela elástica
- c Arandela
- d Tornillo
- e Angulo de montaje
- f Perno roscado
- g Carcasa de unidad enchufable
- h Herramienta extractora (Llave para el desmontaje)

Conexión

Realice las conexiones según la presentación.

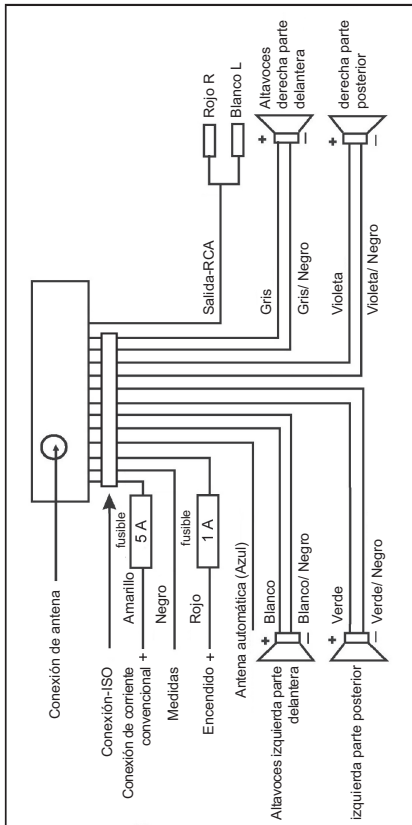

⚠ ATENCIÓN:

- Haga uso de altavoces con una impedancia de 4 ohmios.
- La conexión de altavoces debe ser sin conexión a masa.

Conexión de un amplificador externo

Para conectar un amplificador externo, use la salida de cincha audio LINE OUT en la parte posterior del dispositivo. Consulte el manual de instrucciones del amplificador externo.

Avisos de Manejo

1. No encienda el dispositivo si el interior del coche está muy caliente, por ejemplo pasado un estacionamiento prolongado a la luz del sol directa. Espere a que el interior se haya enfriado tras una breve circulación.
2. Cualquier posible funcionamiento incorrecto puede rectificarse pulsando el tecla RESET. Pulse el tecla RESET con un alambre o similar (10) para reiniciar la electrónica (RESET).
3. La hora mostrada en modo espera se establece automáticamente en cuanto escucha una emisora de radio. No es posible la configuración manual.

Manejo

A continuación se describen las funciones de los botones según la ilustración ⇨ "Indicación de los elementos de manejo".

1 Tecla-MODE

Pulse este tecla para seleccionar los distintos modos. (Radio, USB, CARD y AUX)

NOTE:

El modo -USB y -CARD sólo se podrá seleccionar, si tiene un medio correspondiente conectado.

2 Memorias de emisora (1-6)

- a) En modo radio:
 - Mantenga pulsado el tecla de memoria de emisora deseado para guardar una emisora.
 - Para elegir una emisora de radio, pulse brevemente el tecla de emisora correspondiente.
 - Para seleccionar un tipo de programa. ⇨ Página 17 "Tecla BAND/PTY"
- b) En modo USB/CARD:
 - Selección directa de un archivo de música. ⇨ Página 17 "tecla AS/PS"

16 Español

3 Control de volumen / Encendido-Apagado / Tecla-SEL (Selección)

- Pulse el control para encender el dispositivo. Mantenga pulsado el control para apagar el dispositivo. Aparecerá la hora en pantalla.
- Durante el modo de reproducción normal, el control se usa para controlar el volumen. Junto con el control previamente pulsado (tecla SEL), puede realizar cambios en el menú, por ejemplo el modo de sonido.
- Pulse el tecla SEL brevemente para acceder al menú de selección. Pulsando repetidamente el tecla SEL selecciona entradas individuales del menú. Puede cambiar la configuración de las entradas individuales del menú girando el mando de volumen.

BAS (Graves)

TRE (Agudos)

BAL (Balance)

FAD (Fader)

AF ON/AF OFF

AF (Frecuencias Alternativas) es una función compatible con RDS (Radio Data System) y puede usarse solamente en emisoras FM. En segundo plano, el dispositivo busca la mejor frecuencia para la emisora seleccionada.

- ON:** Si una emisora concreta tiene una mala recepción, el dispositivo pasa automáticamente a una emisora que emita el mismo programa mediante la misma cadena de emisión RDS.
- OFF:** La función está desactivada.

REG ON/REG OFF

En ciertos momentos, algunas emisoras segmentan sus programas en programas regionales con contenido distinto.

- ON:** Solamente se reproducen programas regionales de la emisora.
- OFF:** Reproducir también programas nacionales.

VOL (Volumen)

4 Tecla DIR ←

- En modo radio para elegir una emisora de radio.
- En modo USB/CARD:
 - Pulse el tecla para elegir el siguiente título de música.
 - Mantenga pulsado el tecla para elegir el siguiente directorio (si existen directorios en los medios de almacenamiento).

5 Tecla II/MUT

- Pulse este tecla para interrumpir la reproducción de música (función de pausa). Presione esta tecla de nuevo, para anular esta función.
- Si mantiene pulsado este tecla, la reproducción se silenciará. Para apagar la función, mantenga pulsado el tecla de nuevo.

6 Display -LCD (Visualizador de cristal líquido)

7 Ranura SD/MMC-Card

Ponga la tarjeta de memoria en la apertura correspondiente con la etiqueta adelante hasta que encaje. En el display figura CARD.

Los datos se reproducirán de forma automática.

NOTA:

Para buscar/seleccionar títulos determinados, proceda como descrito debajo de punto 13 (Tecla AS/PS como función de búsqueda en el modo MP3).

Para retirar la tarjeta de memoria, pulse de nuevo el extremo de la tarjeta de memoria. Se desacoplará con un chasquido y podrá sacarse.

ATENCIÓN:

Sacarla directamente puede dañar la ranura y/o la tarjeta de memoria.

8 AUX conector

Para la conexión a aparatos análogos de reproducción. A través de esta hembra también le es posible escuchar por el altavoz el sonido de otros aparatos de reproducción, como MP3-Player, CD-Player, etc.

- Conecte por favor el aparato externo, con una clavija jack estéreo 3,5 mm, a la toma hembra AUX (8).
- Pulse el tecla MODE (1) hasta que figure "AUX" en el panel de control.
- Escuchará la reproducción del dispositivo externo por los altavoces. Puede cambiar el volumen con el control de volumen (3).
- Para proseguir tome las indicaciones de operación del equipo/aparato externo.

NOTA:

Ajuste el volumen del aparato externo a un volumen apropiado.

9 Conexión-USB

En el caso de que desee reproducir datos de una tarjeta USB, métala en la abertura prevista. En el display figura USB. Los datos se reproducen automáticamente.

NOTA:

- Para buscar/seleccionar títulos determinados, proceda como descrito debajo de punto 13 (Tecla AS/PS como función de búsqueda en el modo MP3).
- **Observe:** La conexión USB solamente está diseñada para reproducir medios de almacenamiento, no para cargar dispositivos externos. Solamente se puede ofrecer una alimentación de baja potencia (100 mA). Esta conexión USB no está diseñada para conducir, por ejemplo, discos duros externos de 2,5", que precisan corriente inicial de hasta 1100 mA. Para reproducir desde su teléfono, iPod o iPhone, use la toma AUX-IN, diseñada para tal fin.

10 Tecla Reset (reinicio)

Consulte la sección "Avisos de Manejo" en la página 15.

11 Tecla \blacktriangleright /DIR +

- En modo radio para elegir una emisora de radio.
- En modo USB/CARD:
 - Pulse el tecla para elegir el siguiente título de música.
 - Mantenga pulsado el tecla para elegir el siguiente directorio (si existen directorios en los medios de almacenamiento).

12 Tecla-BAND/PTY

- Funcionamiento de radio
Pulse brevemente el tecla BAND/PTY para cambiar entre las tres zonas FM- (UKW). La denominación de la banda correspondiente se indicará en la indicación LCD.

b) Tecla PTY

Funcionamiento de radio:

PTY Seleccionar el tipo de programa

Aparte del nombre de la emisora, algunas emisoras emiten información sobre el tipo de programa. Esta información puede mostrarse en la radio del coche.

El programa puede ser de los tipos siguientes, por ejemplo:

SPORT NEWS POP CLASSICS

Usando la función PTY, puede seleccionar emisoras concretas de cierto tipo de programa. Los tipos de programa individuales se dividen en dos categorías: Música y Voz. Puede encontrar una lista de tipos de programa en la página 19.

- Mantenga pulsado el tecla BAND/PTY 1 vez para activar la función y seleccionar la categoría "Voz".
- Mantenga pulsado el tecla BAND/PTY 2 veces para seleccionar la categoría "Música".

NOTA: Apagar la función

Si mantiene pulsado el tecla BAND/PTY por tercera vez la función se apaga.

A continuación, pulse los botones de emisora 1-6 para realizar la selección PTY. El tipo de programa seleccionado aparecerá en pantalla.

Si se selecciona PTY, la radio comenzará a buscar la información PTY respectiva y se detendrá cuando encuentre la información PTY deseada.

Si no se encuentra el tipo de programa deseado, el mensaje "NO PTY" aparecerá en pantalla.

Si la información PTY ya no existe, la función PTY cambiará automáticamente a modo normal.

13 Tecla AS/PS

Modo radio:

- Pulse brevemente el tecla para reproducir las emisoras guardadas secuencialmente durante aprox. 5 segundos. Pulse la emisora deseada para salir de la operación y reproducir la emisora de radio.
- Mantenga pulsado este tecla para iniciar la exploración automática de emisoras. Aparecerá SEARCH en pantalla. El proceso de búsqueda puede tardar unos minutos. Las emisoras se guardan en orden de frecuencias ascendente. A continuación, las emisoras guardadas se reproducen brevemente. Pulse un tecla de emisora para salir de la operación.

Modo USB/CARD:

Selección directa de un archivo de música.

Pulse el tecla AS/PS, se mostrará "NUM - - -" en pantalla. Gire el control de volumen al archive deseado, o introduzca el número con los botones de emisora (Tecla 1-6, MODE = 7, \blacktriangleleft /DIR - = 8, \blacktriangleright /DIR + = 9, BAND = 0). A continuación, pulse el tecla SEL (3) para reproducir el archivo.

Datos técnicos**Generalidades**

Tensión de alimentación..... DC 12 V (tierra negativo)
Consumo de corriente 5 A Max.
Potencia..... 4 x 80 W (PMPO)
Formatos de archivo reproduciblesMP3, WMA
Medidas de la carcasa
(Instalación) 182 ancho x 52 alto x 108 largo

Gama-FM

Gama de frecuencias.....87,5 MHz ~ 108,0 MHz
Sensibilidad utilizable 4 μ V
Frecuencia I.F 10,7 MHz

No reservamos el derecho de efectuar modificaciones técnicas.

18 Español

Este aparato se ha examinado según las normativas actuales y vigentes de la Comunidad Europea, como p.ej. compatibilidad electromagnética y directiva de baja tensión y se ha construido según las más nuevas especificaciones en razón de la seguridad.

Reparación de averías

Antes de revisar el recordatorio, se ruega concluir la conexión. Si después de haber revisado el recordatorio, existen todavía cuestiones pendientes, contacte por favor su próximo servicio técnico.

Síntoma de error	Causa	Solución
Ninguna función.	El encendido está desconectado.	Gire la llave de contacto a "ON" o "ACC".
	Uno o varios fusibles se han fundido.	Sustituya el fusible por otro fusible 5 A/1 A.
El equipo no deja encenderse o apagarse por el encendido.	Conexión fallada (cada fabricante automovilístico tiene la conexión ISO en otro sitio.)	Por favor contacte a su taller automovilístico o un experto automovilístico por adaptadores de conexión específicos para vehículos
El aparato no funciona correctamente.	La microcomputadora se ha perturbado a causa de campos electromagnéticos.	Desconecte el aparato y después conéctelo de nuevo.
No hay recepción de radio.	El cable de antena no está conectado.	Introduzca bien el cable de antena en el jack de antena del aparato.
Recepción insuficiente de radio.	Es posible que su vehículo tenga una antena especial (antena con tensión en modo fantasma)	Por favor contacte a su taller automovilístico o un experto automovilístico. (Para vehículos "extranjeros" hay vías específicas de alimentación o adaptadores especiales de tensión.)

PTY – Tipos de programa

Botones de emisora	PTY de categoría "Voz"	Botones de emisora	PTY de categoría "Música"
1	NEWS	1	POP M
	AFFAIRS		ROCK
	INFO		
2	SPORT	2	LIGHT
	EDUCATION		EASY
	DRAMA		
3	CULTURE	3	CLASSIC
	SCIENCE		OTHER
	VARIED		
4	WEATHER	4	COUNTRY
	FINANCE		JAZZ
	CHILDREN		
5	SOCIAL	5	NATIONAL
	RELIGION		OLDIES
	PHONE IN		
6	TRAVEL	6	FOLK
	LEISURE		
	DOCUMENT		

A		I	
Ajustar el volumen	16	Importantes informaciones adicionales para la instalación....	14
Apagar.....	16	Instalación	14
Avisos de Seguridad.....	13	Instalación (Avisos de Seguridad)	13
Avisos de Manejo.....	15		
AUX conector.....	16	M	
		Manejo	15
B		MODE tecla.....	15
BAND / PTY tecla.....	17		
		P	
C		Play / Pause tecla (▶).....	16
Conexión.....	15	PTY –Tipos de programa.....	19
Conexión-USB.....	16		
		R	
D		Ranura SD/MMC-Card.....	16
Datos técnicos	17	Recomendaciones de instalación.....	14
		Reparación de averías.....	18
E			
Encender.....	16	S	
		Seguridad en el transporte	13
H		SEL tecla.....	16
Hora	15	Silenciado.....	16
		T	
		Tecla AS/PS.....	17
		⏮⏭ tecla.....	16/17
		Tecla MUT (silencio).....	16

Manual de instruções

Obrigado por escolher o nosso produto. Esperamos que goste de utilizar o aparelho.

Indicações de segurança

Antes de pôr este aparelho a funcionar, leia muito atentamente as instruções de emprego e guardeas muito bem, juntamente com o talão de garantia, o talão de compra e, tanto quanto possível, a embalagem com os elementos interiores. Se puser o aparelho à disposição de terceiros, entregue-lhes também as Instruções de Utilização.

- Utilize o aparelho só para o fim previsto.
- Montar o aparelho de forma a que as aberturas de ventilação não fiquem tapadas.
- Nunca se deve abrir a caixa do aparelho. Devido a consertos inadequados poderão resultar da grandes perigos para o utilizador do aparelho. No caso de estragos no aparelho, principalmente referentes ao cabo da rede, nunca se deverá voltar a pôr o aparelho a funcionar, mas sim mandar consertá-lo por um especialista.

Poderão encontrarse estes símbolos no aparelho. Eles servem para chamar a atenção para o seguinte:



O símbolo com pontos de exclamação deverá chamar a atenção ao utilizador para importantes instruções de serviço e de assistência que se encontram nas folhas anexas.



Aparelhos com este símbolo trabalham com um "Laser de 1-classe" o qual examina o CD. O interruptor de segurança que se encontra montado, serve para evitar que o utilizador, ao abrir a gaveta de CD fique exposto à luz laser, a qual é muito perigosa e não é visível aos olhos humanos.

Com estes interruptores de segurança nunca se deverá fazer ponte nem manipular senão existe o perigo de se ficar exposto à radiação laser.

Símbolos nestas Instruções de uso

Indicações importantes para a sua segurança estão marcadas de forma especial. Preste incondicionalmente atenção a estas indicações, para evitar acidentes e estragos no aparelho:

AVISO:

Chama a atenção para perigos existentes para a sua saúde e para possíveis riscos de ferimento.

ATENÇÃO:

Chama a atenção para possíveis perigos existentes para o aparelho ou para outros objectos.

INDICAÇÃO:

Realça sugestões e informações para si.

Crianças e pessoas débeis

- Para a segurança dos seus filhos, não deixe partes da embalagem (sacos plásticos, papelão, esferovite, etc.) ao alcance dos mesmos.

AVISO!

Não deixe crianças pequenas brincarem com folhas de plástico. **Perigo de asfixia!**

Segurança no tráfego

AVISO:

- A segurança no tráfego é um preceito de importância máxima. Utilize por isso o seu rádio de automóvel sempre de maneira, a que tenha a situação actual do trânsito bem controlada.
- Tenha em conta que com uma velocidade de 50 km/h percorre 14 m num segundo.
- Em situações críticas desaconselhamos a utilização do rádio.
- As indicações de aviso por ex. da polícia e dos bombeiros têm de ser perceptíveis no automóvel a tempo e com segurança.
- Oíça por isso o seu programa durante a condução com o volume de som adequado.
- Para evitar acidentes de viação sérios, instale o aparelho de modo a **não** impedir a utilização do volante, da alavanca das mudanças, etc.
- Também dispositivos de segurança, como por exemplo o Airbag e a vista livre **não** se devem encontrar impedidos.

Notas de segurança para o momento da instalação/ligação

- Desapertar primeiro o pólo negativo da bateria e só depois o pólo positivo. (Para apertar os pólos, em ordem contrária.)
Observar por favor: Se a bateria foi retirada da rede, todas as memórias temporárias perdem as suas informações. Observe as indicações de segurança do fabricante do veículo.
- O fusível principal deve ser montado o mais próximo possível (no máximo 30 cm depois) do pólo positivo da bateria, para o carro ficar protegido de um eventual incêndio dos cabos, originado por ex. por um acidente. A cobertura do seguro deixa de ter efeito se esta directiva não for observada.
- O diâmetro do cabo positivo e negativo não deve ser menor do que 1,5 mm².

22 Português

Propostas para montagem:

- Tubos de protecção de cabos protegem os mesmos de desgastes contra partes da carrossaria com arestas vivas.
- O isolamento dos cabos não deve ser danificado durante a montagem.
- Partese do princípio de que são usadas as ferramentas adequadas na montagem da aparelhagem HIFI no automóvel.

O seu automóvel pode, consoante o modelo, não corresponder a esta descrição. Não assumimos a responsabilidade por erros de montagem ou de ligação e pelos danos que possam surgir em consequência disso.

Infomação importante para a instalação do seu auto-rádio

1. O aparelho está concebido para o pólo negativo da bateria, que tem de ser ligado à carrossaria do veículo. Verifique isto por favor antes da montagem.
2. Tenha ao montar/ligar o seu aparelho por favor atenção a que, nem todo o veículo está equipado com uma "ligação ISO". Neste caso aconselhamos o uso de um adaptador ISO específico para veículos.

Obtém adaptadores junto do seu comerciante de acessórios para automóveis e/ou na sua oficina de veículos.

3. Na ocupação do "Pólo permanente +" (ligação de corrente de regime permanente) pode haver variações conforme o modelo de veículo. (Tal é contudo necessário para a memo-rização das estações de emissão.)

Para garantir todas as funções a montagem de acordo com estas instruções é absolutamente necessária. Em caso de dúvidas dirijase a uma oficina autorizada.

Devido à existência de diferentes tipos de viaturas e de fabricantes de viaturas, não é garantido que a ficha de ligação ISO seja a correcta, mesmo quando as fichas de ligação ISO encaixam mecanicamente uma na outra. Pode por isso ser eventualmente necessário de alterar a ligação à corrente, ou melhor, utilizar um adaptador específico para veículos motorizados.

INDICAÇÃO:

Com uma ligação correcta o rádio pode ser ligado ou desligado por meio da ignição. No caso de uma eventual perda das emissoras memorizadas, o rádio não dispõe da necessária "Duração +" para a memorização de emissoras.

ATENÇÃO:

Com uma ligação a "Duração +" **sem** ignição pode ocorrer uma descarga desnecessária da bateria do carro. No pior dos casos a bateria pode descarregar-se por completo.

4. Dependendo do tipo específico de veículo, podem ocorrer interferências durante o funcionamento de rádio/CD. Estes podem ser eliminados com um **filtro adicional de supressão de interferências**. O seu aparelho já está

equipado de fábrica com um filtro de supressão de interferências. Apesar de tudo pode, conforme os veículos, haver interferências.

Obtém filtros de supressão de interferências no comércio de acessórios de automóveis e/ou na sua oficina de veículos.

5. Atenda a que, ao montar o seu rádio, haja na parte de trás do mesmo espaço livre suficiente para garantir uma refrigeração adequada.
6. Há na ligação da antena duas normas diferentes. Primeiramente a ligação antiga com o contacto circular (50 Ohm) comprido e preponderante e com uma tomada circular do lado do rádio. Segundo a ficha de antena de norma ISO (150 Ohm). Adaptadores para os dois formatos são oferecidos por fabricantes de acessórios e/ou pela sua oficina.

INDICAÇÃO:

Para VW/Audi ter imprescindivelmente em conta: O seu veículo poderá ter uma antena activa. Esta necessita de uma fonte de abastecimento de energia fornecida apenas pelos rádios originais dos veículos. Neste caso, utilize um adaptador de antena com alimentação fantasma. Os adaptadores de antena estão disponíveis em fornecedores de acessórios automóveis e/ou na sua oficina automóvel.

Instalação

A instalação do auto-rádio deve ser efectuada de acordo com as figuras seguintes:

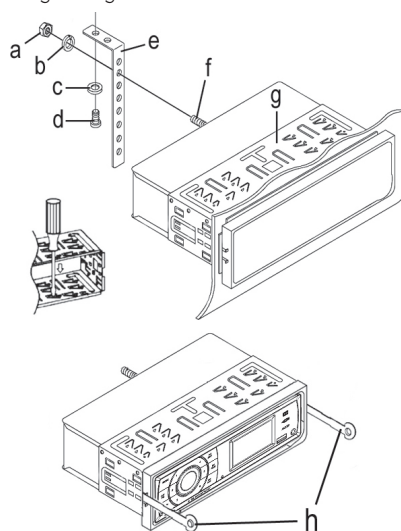

- a porca de parafuso
- b anilha de borracha
- c anilha rasa
- d parafuso
- e acessório de suporte
- f cavilha do parafuso
- g passagem da caixa
- h ferramenta (chave) de extracção

Ligação

Ligue o aparelho de acordo com o seguinte diagrama.

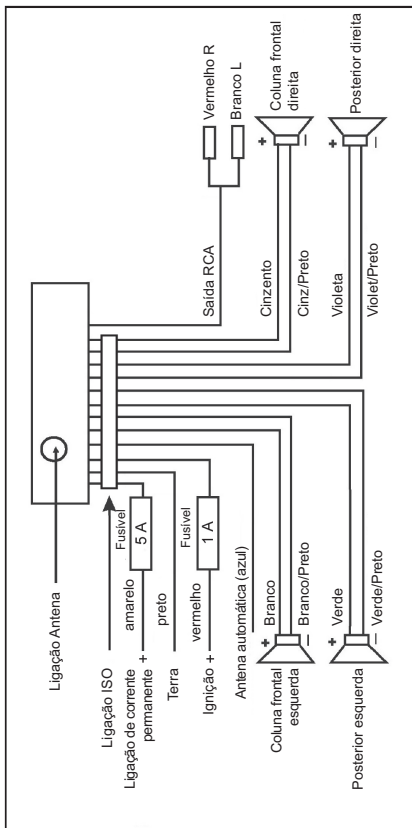

⚠ ATENÇÃO:

- Utilize as colunas com uma impedância de 4 ohm.
- Os cabos dos altifalantes têm de estar isentos de massa.

Ligação de um amplificador externo

Para ligação de um amplificador externo utilize a saída de áudio cinch LINE OUT na parte traseira do aparelho. Consulte o manual de instruções relativamente ao amplificador externo.

Instruções de funcionamento

1. Não ligue o aparelho se o interior do veículo estiver extremamente quente, por exemplo, após estacionamento prolongado sob luz directa solar. Aguarde até que o interior arrefeça após um curto tempo de condução.
2. Possíveis avarias durante o funcionamento podem ser resolvidas premindo o botão RESET. Prima o botão RESET com um arame ou algo do género (10) para repor a electrónica (RESET).
3. As horas apresentadas durante o modo de espera são definidas automaticamente assim que escutar uma estação de rádio. Não é possível efectuar a definição manualmente.

Utilização

Seguidamente, as funções dos botões de função individuais são descritos de acordo com a ilustração ⇨ "Descrição dos elementos de serviço".

1 Tecla MODE

Prima este botão para seleccionar modos diferentes. (Radio, USB, CARD e AUX)

ⓘ INDICAÇÃO:

O modo USB e CARD só pode ser seleccionado se tiver ligação um media correspondente.

2 Estações predefinidas (1-6)

- a) No modo de rádio:
 - Segure o botão predefinido da estação pretendida para guardar uma estação de rádio.
 - Para seleccionar uma estação de rádio, prima brevemente o respectivo botão de estação.
 - Para seleccionar o tipo de programa. ⇨ Página 25 "botão BAND/PTY"
- b) No modo USB/CARD:

Seleção directa de um ficheiro de música

⇨ Página 25 "botão AS/PS"

3 Controlo do volume/Ligar-Desligar/Tecla SEL (selecção)

- a) Prima o controlo para ligar o aparelho. Segure o controlo para desligar o aparelho. As horas aparecem no visor.
- b) Durante o modo normal de reprodução, o controlo é utilizado para controlar o volume. Juntamente com o controlo previamente premido (botão SEL), é possível efectuar alterações no menu, por exemplo, o modo de som.
- c) Prima o botão SEL brevemente para entrar no menu de selecção. Premir repetidamente o botão SEL selecciona entradas do menu individuais. É possível alterar as definições das entradas do menu individuais rodando o controlo do volume.

24 Português

BAS (Graves)

TRE (Agudos)

BAL (Equilíbrio)

FAD (Variação gradual)

AF ON/AF OFF

AF (Alternative Frequencies – frequências alternativas) é uma função que funciona com o **RDS** (Radio Data System – sistema de dados de rádio) e apenas pode ser utilizada com estações FM. Sem se notar, o aparelho pesquisa a melhor frequência para a estação pretendida.

- **ON:** Se uma certa estação emissora possuir má recepção, o aparelho muda automaticamente para uma estação emissora a emitir o mesmo programa através da mesma cadeia de emissão RDS.
- **OFF:** A função é desactivada.

REG ON/REG OFF

Em certos momentos, algumas estações segmentam os seus programas em programas regionais de diferente conteúdo.

- **ON:** São reproduzidos apenas programas regionais da estação.
- **OFF:** Reproduz também programas nacionais.

VOL (Volume)

4 Botão DIR –

- a) Para seleccionar uma estação de rádio no modo de rádio.
- b) No modo USB/CARD:
 - Prima o botão para seleccionar a próxima música.
 - Segure o botão para seleccionar o directório seguinte (se existirem directórios no dispositivo de memória).

5 Botão **IV** / MUT

- a) Prima o botão para interromper a reprodução de uma música (função de pausa). Volte a premir esta tecla para voltar à leitura do CD.
- b) Se segurar este botão, a reprodução será emudecida. Para desactivar esta função, segure novamente o botão.

6 Ecrã LCD (Indicação em cristais líquidos)

7 Ranhura para cartão SD/MMC

Deslize o cartão de memória para dentro da entrada respectiva com a marca para a frente até prender com um ruído de „clique“. No ecrã visualiza-se a indicação CARD.

Os dados são lidos automaticamente.

INDICAÇÃO:

Para procurar/seleccionar determinadas pistas, proceda como descrito sob o ponto 13 (botão AS/PS como função de procura no modo MP3).

Para remover o cartão de memória, prima novamente a extremidade do cartão de memória. Este desprende-se com um „clique“ e pode ser removido.

ATENÇÃO:

Simplemente puxar o cartão pode danificar a ranhura e/ou o cartão de memória.

8 Tomada AUX

Para ligação de aparelhos de leitura analógicos. Também pode por meio desta tomada e dos altifalantes ouvir o som de outros aparelhos de leitura tais como o leitor MP3, o leitor de CDs, etc.

1. Ligue por favor o aparelho externo com uma ficha de jaque estéreo de 3,5 mm à tomada AUX (8).
2. Prima o botão MODE (1) tantas vezes quantas necessárias até se visualizar “AUX” no ecrã.
3. Escuta a reprodução do dispositivo externo através das colunas. É possível alterar o volume através do controlo do volume (3).
4. Para o restante procedimento consulte o manual de instruções da fonte de som externa.

INDICAÇÃO:

Regule o volume de som do aparelho externo para o volume de som que deseje ouvir.

9 Ligação USB

Se quiser ter acesso a dados gravados num Stick USB, enfie o mesmo na abertura para tal prevista. Visualiza-se no ecrã a indicação USB. Os dados são lidos automaticamente.

INDICAÇÃO:

- Para procurar/seleccionar determinadas pistas, proceda como descrito sob o ponto 13 (botão AS/PS como função de procura no modo MP3).
- **Indicação:** A ligação USB destina-se apenas à reprodução de dispositivos de memória e não ao carregamento de dispositivos externos. Apenas é possível fornecer uma potência baixa (100 mA). Esta ligação USB não se destina a discos rígidos, por exemplo, discos rígidos externos de 2,5”, que necessitam de correntes até 1100 mA. Para reproduzir a partir do seu smartphone, iPod ou iPhone, utilize a entrada AUX-IN, concebida para esse propósito.

10 **Botão Reset (repor)**

Consulte a secção “Instruções de funcionamento” na página 23.

11 **Botão ►/DIR +**

- a) Para seleccionar uma estação de rádio no modo de rádio.
- b) No modo USB/CARD:
 - Prima o botão para seleccionar a próxima música.
 - Segure o botão para seleccionar o directório seguinte (se existirem directórios no dispositivo de memória).

12 **Botão BAND/PTY**

- a) Função rádio
Prima brevemente o botão BAND/PTY para alternar entre as três áreas FM- (UKW). A designação do nível correspondente é visualizada na indicação do LCD.
- b) **Botão PTY**
Funcionamento do rádio:
PTY Seleccionar o tipo de programa
Além do nome da estação, algumas estações emitem informações sobre o tipo de programa. Estas informações podem ser apresentadas no seu rádio automóvel. O programa pode ser dos seguintes tipos, por exemplo:

SPORT NEWS POP CLASSICS

Utilizando a função PTY, é possível seleccionar estações específicas de um certo tipo de programa. Os tipos de programas individuais estão divididos em duas categorias: Music e Speech. É possível encontrar uma lista dos tipos de programas na página 27.

- Segure o botão BAND/PTY 1x para ligar a função e para seleccionar a categoria “Speech”.
- Segure o botão BAND/PTY 2xs para seleccionar a categoria “Music”.

INDICAÇÃO: Desligar a função

Se segurar o botão BAND/PTY uma terceira vez, a função será desligada.

Então, prima os botões de estação 1-6 para efectuar a escolha de PTY. O tipo de programa seleccionado aparece no visor.

Se PTY estiver seleccionado, o rádio inicia uma pesquisa pelas informações PTY respectivas e pára quando as informações PTY pretendidas são encontradas.

Se o tipo de programa pretendido não for encontrado, a mensagem “NO PTY” aparece no visor.

Se as informações PTY já não existirem, a função PTY muda automaticamente para o modo normal.

13 **Botão AS/PS**

Modo de rádio:

- a) Prima o botão brevemente para reproduzir as estações gravadas sequencialmente durante cerca de 5 segundos. Prima a estação pretendida para sair da operação e reproduzir a estação de rádio.
- b) Segure este botão para iniciar a pesquisa automática de estações. Aparece SEARCH no visor. O processo de pesquisa pode demorar alguns minutos. As estações são guardadas por ordem ascendente de frequência. Então, as estações gravadas são reproduzidas durante um curto espaço de tempo. Prima um botão de estação para sair da operação.

Modo USB/CARD:

Seleção directa de um ficheiro de música.
Prima o botão AS/PS, “NUM - - -” será apresentado no visor. Rode o controlo do volume para o ficheiro pretendido ou introduza o número com os botões das estações (botões 1-6, MODE = 7, ►/DIR - = 8, ►/DIR + = 9, BAND = 0). Em seguida, prima o botão SEL (3) para reproduzir o ficheiro.

Características técnicas

Generalidades

Tensão da rede DC 12 V (terra negativo)
Consumo de energia 5 A Max.
Capacidade 4 x 80 W (PMPO)
Formatos de ficheiros reprodutíveis MP3, WMA
Dimensões da caixa (Instalação) ... 182 larg. x 52 alt. x 108 prof.

Área FM

Gama de frequências 87,5 MHz ~ 108,0 MHz
Sensibilidade utilizável 4 µV
I.F. Frequência 10,7 MHz

Reserva-se o direito de alterações!

Este aparelho foi controlado nos termos das actuais directivas da CEE aplicáveis, tais como inocuidade electromagnética e directiva sobre baixa tensão, e fabricado de acordo com as mais novas prescrições da segurança técnica.

26 Português

Eliminação de avarias

Antes de ler a lista de verificações, conclua por favor de seguida a ligação. Se depois da verificação da lista ainda houver perguntas em aberto, dirija-se por favor ao posto de assistência técnica mais próximo.



Simptoma de erro	Causa	Solução
Não há função.	A ignição está desligada.	Rodar a chave de ignição para "ON" ou para "ACC".
	Rebentaram um ou mais do que um fusíveis.	Substituir o fusível por um outro com 5 A / 1 A.
O aparelho não se deixa "ligar" ou "desligar" por meio da ignição.	Ligação defeituosa (cada fabricante de veículos dispõe a ligação ISO no veículo de outra maneira).	Entre em contacto com a sua oficina ou com um especialista em automóveis, por causa do adaptador para a ligação específico do veículo.
O aparelho não funciona correctamente.	O microcomputador sofre a interferência de campos electromagnéticos.	Desligar o aparelho e voltar a ligá-lo.
O rádio não dá sinal de captação.	O cabo da antena não está ligado.	Enfiar com firmeza o cabo da antena na tomada para a antena do aparelho.
Má recepção de rádio.	O seu veículo tem eventualmente uma antena especial (antena alimentada com fantasma.)	Entre por favor em contacto com a sua oficina ou com um especialista em automóveis. (Para aparelhos de outras marcas existem filtros separadores específicos na alimentação ou adaptadores de tensão.)

PTY – Tipos de programas

Botões de estação	PTY da categoria "Speech"	Botões de estação	PTY da categoria "Music"
1	NEWS	1	POP M
	AFFAIRS		ROCK
	INFO		
2	SPORT	2	LIGHT
	EDUCATION		EASY
	DRAMA		
3	CULTURE	3	CLASSIC
	SCIENCE		OTHER
	VARIED		
4	WEATHER	4	COUNTRY
	FINANCE		JAZZ
	CHILDREN		
5	SOCIAL	5	NATIONAL
	RELIGION		OLDIES
	PHONE IN		
6	TRAVEL	6	FOLK
	LEISURE		
	DOCUMENT		

28 Português

Registo de palavras-chave – Índice

B		L	
Botões 	24/25	Ligação	23
Botão AS/PS	25	Ligar	23
Botão BAND/PTY	25	Ligação USB	24
Botão MUT (mudo)	24		
C		M	
Características técnicas	25	MODE Tecla	23
		Momento	23
D		P	
Desligar	23	Play / Pause 	24
		Propostas para montagem	22
E		PTY – Tipos de programas	27
Eliminação de avarias	26		
Emudecer	24	R	
		Regule o volume	23
I		Ranhura para cartão SD/MMC	24
Infomação importante para a instalação do seu Instalação	22	S	
Instalação	22	Segurança no tráfego	21
Indicações de segurança	21	T	
Instruções de funcionamento	23	Tecla SEL	23
Instalação (Indicações de segurança)	21	Tomada AUX	24
		U	
		Utilização	23

Istruzioni per l'uso

Grazie per aver scelto il nostro prodotto. Vi auguriamo un buon utilizzo del dispositivo.

Avvertenze di sicurezza

Prima di mettere in funzione questo apparecchio, leggere molto attentamente le istruzioni per l'uso e conservarle con cura unitamente al certificato di garanzia, allo scontrino e, se possibile, alla scatola di cartone con la confezione interna.

- Utilizzare l'apparecchio solo per l'uso previsto.
- Montare l'apparecchio in modo che le aperture per la ventilazione presenti non vengano coperte.
- Non togliere mai la protezione dell'apparecchio. Riparazioni non a regola d'arte possono causare notevoli pericoli per l'utente. Nel caso di danneggiamento dell'apparecchio non metterlo più in funzione ma farlo riparare da un esperto.

Questi simboli possono trovarsi eventualmente sull'apparecchio e rimandano ai seguenti elementi:



Il simbolo con il punto esclamativo fa presente all'utente la presenza di importanti avvertenze per l'uso e la manutenzione nei fogli di accompagnamento dell'apparecchio.



Gli apparecchi dotati di questo simbolo lavorano con un "Laser classe 1" per riprodurre i CD. Gli interruttori di sicurezza integrati hanno lo scopo di impedire che l'utente venga esposto alla luce non visibile del laser, pericolosa per l'occhio umano, aprendo lo scomparto per i CD.

Questi interruttori di sicurezza non devono mai essere cavallottati né manipolati perché altrimenti sussiste il rischio di esposizione alla luce del laser.

Simboli per questo manuale di istruzioni per l'uso

Le indicazioni importanti per la propria sicurezza sono indicati appropriatamente. Osservare assolutamente queste indicazioni, per evitare incidenti e danni all'apparecchio:

⚠ AVVISI:

Previene i rischi della propria salute ed indica possibili rischi di ferite.

⚠ ATTENZIONE:

Indica possibili pericoli per l'apparecchio o altri oggetti.

📌 NOTA:

Mette in risalto consigli ed informazioni.

Bambini e persone fragili

- Per sicurezza tenere l'imballaggio (sacchetto di plastica, scatola, polistirolo, ecc.) fuori dalla portata dei bambini.

⚠ AVVISI:

Non lasciar giocare i bambini piccoli con la pellicola.
Pericolo di soffocamento!

Sicurezza della circolazione

⚠ AVVISI:

- La sicurezza della circolazione è sempre l'obiettivo principale. Quindi utilizzare sempre l'autoradio in modo da essere sempre pronti a far fronte alla situazione stradale attuale.
- Tenere conto che ad una velocità di 50 km/h si percorrono 14 m al secondo.
- In situazioni critiche se ne sconsiglia il comando.
- Le avvertenze, p.e. della polizia e dei vigili del fuoco, devono poter essere sempre percepite tempestivamente e con sicurezza nel veicolo.
- Per questa ragione durante il viaggio ascoltate sempre il vostro programma con un volume adeguato.
- Per evitare gravi incidenti della strada, installare l'apparecchio in modo tale da **non** ostacolare il conducente durante la guida (uso del volante, cambio delle marce eccetera).
- Anche i dispositivi di sicurezza, per esempio air bag, e il campo visivo **non** devono essere ostacolati.

Note sulla sicurezza per il tempo di montaggio/connessione

- Scollegare prima il polo negativo poi quello positivo della batteria. (Collegare in ordine inverso.)
Attenzione: Se la batteria è staccata dalla rete, tutte le memorie volatili perdono le loro informazioni. Per cortesia osservare le avvertenze di sicurezza del produttore del veicolo.
- La sicura principale deve essere installata possibilmente vicina (max. dopo 30 cm) al polo positivo della batteria affinché, in caso di incidente, l'auto sia protetta da un eventuale incendio dei cavi. Se l'installazione non dovesse corrispondere a questa direttiva di produzione, la protezione assicurativa cessa.
- La sezione trasversale del cavo positivo e negativo non deve essere inferiore a 1,5 mm².

Consigli per l'installazione

- I tubi di protezione per cavi proteggono i cavi dall'abrasione su parti spigolose della carrozzeria.
- L'isolamento dei cavi non deve essere danneggiato durante l'installazione.

30 Italiano

- Ovviamente nell'installazione di un HiFi per auto si devono usare gli utensili corretti.

A seconda del tipo di costruzione il vostro veicolo può differire da questa descrizione. Decliniamo ogni responsabilità per danni insorti a causa di errori di montaggio o collegamento e per danni successivi.

Informazioni importanti per il montaggio della vostra autoradio!

1. L'apparecchio è configurato per il polo negativo della batteria, il quale deve essere collegato alla carrozzeria del veicolo. Accertarsene prima di procedere all'installazione.
2. Durante il montaggio/collegamento del vostro apparecchio tener conto che non ogni veicolo è dotato di un "collegamento ISO". In questo caso consigliamo l'impiego di un adattatore ISO specifico per autoveicoli. Gli adattatori sono disponibili nei negozi di accessori per auto e/o presso la vostra officina di fiducia.
3. Nel caso di "Durata +" (Collegamento di corrente permanente), a seconda del tipo di veicolo possono esserci differenze. (Questo è necessario per memorizzare le stazioni emittenti).

Per garantire tutte le funzioni è assolutamente necessario eseguire il montaggio conformemente a queste istruzioni. In caso di dubbio rivolgersi ad un'officina autorizzata.

A causa dei diversi tipi di autovetture e produttori, una configurazione corretta della spina ISO non è garantita nemmeno quando i collegamenti a spina ISO coincidono meccanicamente. Perciò può essere eventualmente necessario cambiare il collegamento elettrico o l'adattatore specifico dell'autovettura.

NOTA:

Se il collegamento è corretto, si può accendere e spegnere la radio mediante l'accensione. In caso di perdita delle emittenti memorizzate, la radio non riceve "Durata +", necessaria per la memorizzazione delle emittenti.

ATTENZIONE:

Con un collegamento a "Durata +" **senza** accensione, può verificarsi un carico inutile della batteria della macchina malgrado la radio sia spenta. Nel peggiore dei casi può accadere che la batteria della macchina si scarichi.

4. In base al tipo di macchina specifico, le interferenze possono verificarsi durante il funzionamento radio/CD. Questi si possono eliminare con un **filtro antidisturbo supplementare**. Malgrado il vostro apparecchio CD sia già dotato in serie di un filtro antidisturbo, possono esserci ugualmente limiti dovuti alla vettura. Potete avere questo filtro nei negozi di accessori auto e/o presso la vostra officina di fiducia.

5. Durante il montaggio della radio fare attenzione che il retro della radio abbia abbastanza spazio affinché sia garantita una ventilazione sufficiente.
6. Nel collegamento dell'antenna ci sono due norme diverse. Prima la spina vecchia (50 Ohm) con contatto radio lungo sporgente verso l'esterno sul lato veicolo e una presa rotonda sul lato radio. Poi la spina antenna ISO (150 Ohm). Adattatori per entrambi i formati sono disponibili presso i produttori di accessori e/o presso la vostra officina autorizzata.

NOTA:

Con VW/Audi osservare assolutamente: La macchina potrebbe avere un'antenna attiva. Necessita di un'alimentazione come fornita dalle radio per auto originali. In questo caso, usare l'adattatore antenna con alimentazione fantasma.

Gli adattatori fantasma sono disponibili ai fornitori di accessori per auto e/o officine.

Installazione

Montare la radio operando conformemente alle illustrazioni seguenti.

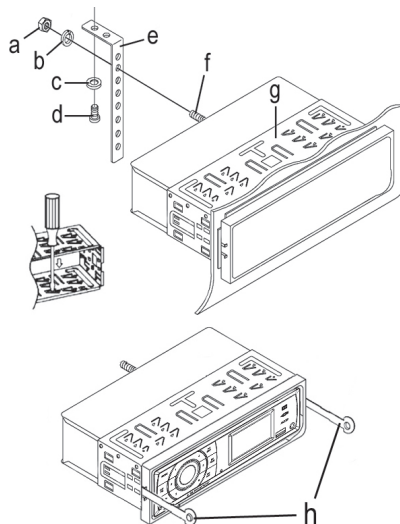

- a Dado
- b Rosetta elastica
- c Rondella
- d Vite
- e Squadra di montaggio
- f Tirante filettato
- g Alloggiamento di inserimento
- h Dispositivo di estrazione (chiave per le operazioni di smontaggio)

Allacciamento

Realizzare l'allacciamento conformemente a quanto indicato dal grafico.

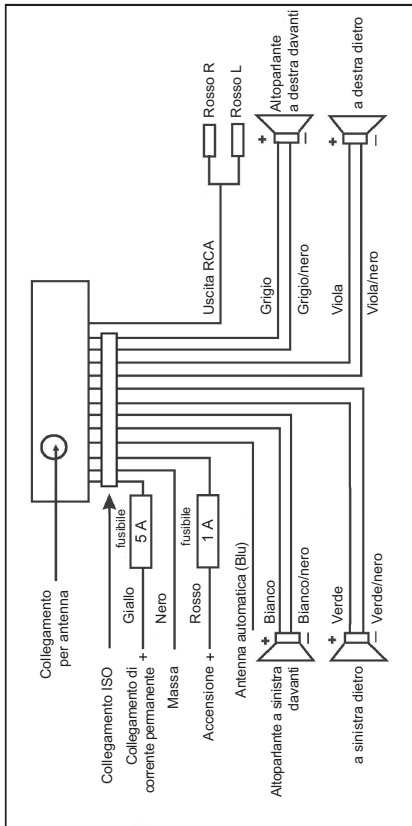

⚠ ATTENZIONE:

- Si consiglia di utilizzare altoparlanti con un'impedenza pari a 4 ohm.
- Il cablaggio degli altoparlanti deve essere privo di massa.

Connessione ad un amplificatore esterno

Per la connessione di un amplificatore esterno usare l'uscita cinch audio LINE OUT presente sul retro del dispositivo. Far riferimento al manuale d'istruzione relativo all'amplificatore esterno.

Avvertenze per l'uso

1. Non accendere il dispositivo se l'interno della macchina è molto caldo, ad esempio dopo un parcheggio lungo alla luce solare diretta. Attendere che l'interno si raffreddi dopo un breve periodo di tempo.
2. Possibili malfunzionamenti durante il funzionamento possono essere risolti premendo il tasto RESET. Premere il tasto RESET con un cavo o simile (10) per ripristinare l'elettronica (RESET).
3. L'ora visualizzata in modalità di standby è impostata automaticamente non appena si ascolta una stazione radio. L'impostazione manuale non è possibile.

Funzionamento

Di seguito le funzioni dei tasti del singolo dispositivo sono descritte secondo l'immagine ⇨ "Elementi di comando".

1 Tasto MODE

Premere questo tasto per selezionare diverse modalità. (Radio, USB, CARD e AUX)

ⓘ NOTA:

La modalità USB e CARD può essere selezionata solo quando è stato collegato un corrispettivo mezzo.

2 Preimpostazioni di stazioni (1-6)

- a) In modalità radio:
 - Tenere premuto il tasto preimpostato della stazione desiderata per salvare la stazione radio.
 - Per scegliere una stazione radio, premere per breve tempo il relativo tasto della stazione.
 - Per selezionare un tipo di programma. ⇨ Pagina 33 "tasto BAND/PTY"
- b) In modalità USB/CARD:
 - Selezione diretta di un file musicale. ⇨ Pagina 33 "tasto AS/PS"

3 Controllo volume / On-/Off / Tasto SEL (selezione)

- a) Premere il controllo per accendere il dispositivo. Tenere premuto il controllo per spegnere il dispositivo. L'ora compare sul display.
- b) Durante la riproduzione in modalità normale, il controllo è usato per controllare il volume. Assieme al controllo precedentemente premuto (tasto SEL), le modifiche possono essere effettuate nel menu, ad. es. la modalità audio.
- c) Premere il tasto SEL per breve tempo per accedere al menu di selezione. Premendo ripetutamente il tasto SEL si selezionano le voci del menu singole. È possibile cambiare le impostazioni delle voci del menu individuale girando il controllo volume.

32 Italiano

BAS (Bassi)

TRE (Acuti)

BAL (Bilanciamento)

FAD (Dissolvenza)

AF ON/AF OFF

AF (Alternative Frequencies) è una funzione che si attiva con RDS (Radio Data System) e può essere usata solo con stazioni FM. In sottofondo, il dispositivo cerca la frequenza migliore per la stazione selezionata.

- **ON:** Se una certa stazione di trasmissione ha una cattiva ricezione, il dispositivo passa in automatico ad una stazione che trasmette lo stesso programma tramite la stessa catena di trasmissione RDS.
- **OFF:** La funzione è disattivata.

REG ON/REG OFF

In determinati momenti, alcune stazioni segmentano i loro programmi in programmi regionali con contenuti diversi.

- **ON:** Solo i programmi regionali della stazione sono riprodotti.
- **OFF:** Riproduci anche programmi a livello nazionale.

VOL (Volume)

4 Tasto **K/DIR** –

- a) In modalità radio per selezionare una stazione radio.
- b) In modalità USB/CARD:
 - Premere il tasto per selezionare il titolo musicale successivo.
 - Tenere premuto il tasto per selezionare la directory successiva (se le directory sono presenti sul supporto di memoria).

5 Tasto **II/MUT**

- a) Premere il tasto per interrompere la riproduzione di una traccia musicale (funzione di pausa). Per avviare nuovamente la riproduzione del CD, azionare nuovamente questo pulsante.
- b) Se si preme questo tasto, la riproduzione si disattiva. Per disattivare questa funzione, tenere premuto nuovamente il tasto.

6 Display LCD (display a cristalli liquidi)

7 Fessura scheda SD/MMC

Far scorrere la scheda di memoria nella rispettiva fessura con l'etichetta in avanti fino a sentire un "clac". Nel display compare la scritta CARD.

I dati vengono riprodotti automaticamente.

i NOTA:

Per cercare/selezionare determinati track procedere come descritto al punto 13 (tasto AS/PS come funzione di ricerca nel modo MP3).

Per rimuovere la scheda di memoria, premere di nuovo la fine della scheda di memoria. Si sgancia con un "clac" e può essere rimosso.

Δ ATTENZIONE:

La semplice estrazione può danneggiare la fessura e/o la scheda di memoria.

8 Presa AUX

Per il collegamento di apparecchi analogici per la riproduzione. Grazie a questa boccola si può ricevere il tono anche da altri apparecchi di riproduzione come MP3-player, lettore cd ecc.

1. Collegare l'apparecchio esterno alla presa AUX (8) con un jack stereo di 3,5 mm.
2. Premere il tasto MODE (1) finché nel display compare "AUX".
3. È possibile ascoltare la riproduzione dal dispositivo esterno tramite gli altoparlanti. È possibile cambiare il volume con il controllo volume (3).
4. Seguire poi le istruzioni d'uso dell'apparecchio esterno.

i NOTA:

Adeguare il volume dell'apparecchio esterno.

9 Collegamento USB

Se si desidera riprodurre dati da un supporto USB, infilarlo nell'apertura prevista. Nel display compare la scritta USB. I dati vengono riprodotti automaticamente.

i NOTA:

- Per cercare/selezionare determinati track procedere come descritto al punto 13 (tasto AS/PS come funzione di ricerca nel modo MP3).
- **Tenete presente che:** La connessione USB è destinata solo alla riproduzione di supporti di archiviazione e non per dispositivi esterni di caricamento. Può essere fornito solo un alimentatore a bassa tensione (100 mA). Questa connessione USB non è adatta durante la guida ad es. dischi fissi esterni 2,5", che necessitano correnti fino a 1100 mA. Per la riproduzione di smartphone, iPod o iPhone, usare la presa AUX-IN, prevista a tale scopo.

10 Tasto Reset (ripristino)

Vedi sezione "Avvertenze per l'uso" a pagina 31.

11 Tasto ►/DIR +

- a) In modalità radio per selezionare una stazione radio.
- b) In modalità USB/CARD:
 - Premere il tasto per selezionare il titolo musicale successivo.
 - Tenere premuto il tasto per selezionare la directory successiva (se le directory sono presenti sul supporto di memoria).

12 Tasto BAND/PTYa) Modalità radio

Premere per breve tempo il tasto BAND/PTY per selezionare le tre aree FM- (UKW). La denominazione delle corrispondenti onde viene indicata nell'indicazione LCD.

b) **Tasto PTY**Funzionamento radio:

PTY Selezionando il tipo di programma

Oltre al nome della stazione, alcune stazioni trasmettono informazioni sul tipo di programma del programma. Queste informazioni possono essere visualizzate sulla radio della macchina.

Il programma può essere dei seguenti tipi, ad esempio:

SPORT NEWS POP CLASSICS

Usando la funzione PTY, è possibile selezionare stazioni specifiche di un determinato tipo di programma. I tipi di programmi singoli sono divisi in due categorie: Musica e discorsi. È possibile trovare un elenco di tipi di programmi su pagina 35.

- Tenere premuto il tasto BAND/PTY 1 volta per attivare la funzione e selezionare la categoria "Discorso".
- Tenere premuto il tasto BAND/PTY 2 volte per selezionare la categoria "Musica".

NOTA: Disattivare la funzione

Se si tiene premuto il tasto BAND/PTY per una terza volta, la funzione si disattiverà.

Poi, premere i tasti stazione 1-6 per effettuare la scelta PTY. Il tipo di programma selezionato compare sul display.

Se viene selezionato PTY, la radio inizia a cercare le rispettive informazioni PTY e si ferma quando vengono trovate le informazioni PTY desiderate.

Se il tipo di programma desiderato non è trovato, il messaggio "NO PTY" compare sul display.

Se le informazioni PTY non esistono più, la funzione PTY passerà in automatico alla modalità normale.

13 Tasto AS/PSModalità radio:

- a) Premere per breve tempo il tasto per riprodurre le stazioni salvate in modo sequenziale per ca. 5 secondi. Premere la stazione desiderata per interrompere il funzionamento e riprodurre la stazione radio.
- b) Tenere premuto questo tasto per avviare la ricerca automatica delle stazioni. SEARCH comparirà sul display. Il processo di ricerca può impiegare alcuni minuti. Le stazioni sono salvate nell'ordine di frequenze ascendenti. Quindi, le stazioni salvate sono riprodotte per breve tempo. Premere un tasto stazione per interrompere il funzionamento.

Modalità USB/CARD:

Selezione diretta di un file musicale.

Premere il tasto AS/PS, "NUM - - -" comparirà sul display.

Regolare il controllo volume al livello desiderato, o

immettere il numero con i tasti stazione (tasto 1-6,

MODE = 7, ◀/DIR - = 8, ▶/DIR + = 9, BAND = 0).

Poi, premere il tasto SEL (3) per riprodurre il file.

Dati tecnici**Generalità**

Tensione di rete	DC 12 V (terra negativo)
Consumo di corrente	5 A Max.
Potenza	4 x 80 W (PMPO)
Formati file riproducibili	MP3, WMA
Dimensioni dell'alloggiamento (Installazione)	182 L x 52 H x 108 P

Ambito FM

Ambito di frequenza.....87,5 MHz ~ 108,0 MHz

Sensibilità utile

Frequenza I.F..... 10,7 MHz

Con riserva di apportare modifiche tecniche!

Questo apparecchio è stato controllato sulla base di tutte le direttive CE attuali in vigore in questo settore, quali per esempio la normativa in materia di compatibilità elettromagnetica e la direttiva in materia di bassa tensione, ed è stato costruito conformemente alle norme di sicurezza più moderne.

Eliminazione delle anomalie

Prima di esaminare la lista di riscontro, completare in primo luogo l'allacciamento. Nel caso in cui vi siano ancora domande in seguito alla verifica sulla base della lista di riscontro, si consiglia di rivolgersi al centro di assistenza tecnica più vicino.

Anomalie	Causa	Soluzione
Nessuna funzione.	Il sistema di accensione è disattivato.	Ruotare la chiave di accensione su "ON" oppure "ACC".
	Una o più sicure sono fuse.	Sostituire il dispositivo di sicurezza con un altro da 5 A / 1 A.
Non è possibile accendere l'apparecchio tramite l'accensione on/off.	Collegamento errato (ogni produttore di automobili occupa il collegamento ISO nel veicolo diversamente).	Contattare la propria officina o un esperto in automobili per un adattatore di collegamento specifico per auto.
L'apparecchio non funziona correttamente	Il microcomputer è stato disturbato da campi elettromagnetici.	Disattivare l'apparecchio e riattivarlo nuovamente.
Non vi è alcuna ricezione radio.	Il cavo dell'antenna non è collegato.	Inserire correttamente il cavo dell'antenna nella presa corrispondente dell'apparecchio.
Pessima ricezione radio.	Eventualmente il vostro veicolo ha un'antenna speciale (antenna ad alimentazione artificiale).	Contattare la propria officina o un esperto in automobili. (Per "fabbricati di terzi" ci sono scambi di alimentazione specifici ovvero adattatori di tensione.)

PTY – Tipi di programma

Tasti stazione	PTY della categoria "Discorso"	Tasti stazione	PTY della categoria "Musica"
1	NEWS	1	POP M
	AFFAIRS		ROCK
	INFO		
2	SPORT	2	LIGHT
	EDUCATION		EASY
	DRAMA		
3	CULTURE	3	CLASSIC
	SCIENCE		OTHER
	VARIED		
4	WEATHER	4	COUNTRY
	FINANCE		JAZZ
	CHILDREN		
5	SOCIAL	5	NATIONAL
	RELIGION		OLDIES
	PHONE IN		
6	TRAVEL	6	FOLK
	LEISURE		
	DOCUMENT		

Elenco tematico - Indice

A		M	
Avvertenze di sicurezza	29	Montaggio (avvertenze di sicurezza)	29
Allacciamento	31	O	
Accensione	31	Ora	31
Avvertenze per l'uso	31	P	
C		Presa AUX	32
Consigli per l'installazione	29	Play / Pause (▶)	32
Collegamento USB	32	PTY – Tipi di programma	35
D		S	
Disattivare l'audio	32	Sicurezza della circolazione	29
Dati tecnici	33	Spegnere	31
E		T	
Eliminazione delle anomalie	34	Tasto (◀▶▶▶)	32/33
F		Tasto BAND/PTY	33
Funzionamento	31	Tasto MODE	31
Fessura scheda SD/MMC	32	Tasto MUT (silenzioso)	32
I		Tasto SEL	31
Importanti informazioni aggiuntive per il montaggio	30	Tasto AS/PS	33
Installazione	30		
Imposare il volume	31		

Instruction Manual

Thank you for choosing our product. We hope you will enjoy using the appliance.

Safety Information

Read the operating instructions carefully before putting the appliance into operation and keep the instructions including the warranty, the receipt and, if possible, the box with the internal packing.

- Use the device only for the intended purpose.
- The device should be installed in such a way that existing ventilation holes are not covered.
- Never open the housing of the device. Incorrect repairs can constitute a considerable risk for the user. If the device is damaged it should not be used, but repaired by a specialist.

These symbols may be found on the machine and are intended to indicate the following:



The symbol with an exclamation mark should advise the user of important operation or maintenance instructions in the accompanying documentation.



Devices bearing this symbol work with a "class 1 laser" for tracing the CD. The built-in safety switches should prevent the user being exposed to dangerous laser light, which is invisible to the human eye, when the CD compartment is opened.

Under no circumstances should these safety switches be bypassed or manipulated, as this could result in a danger of exposure to the laser light.

Symbols in these Instructions for Use

Important information for your safety is specially marked. It is essential to comply with these instructions in order to avoid accidents and prevent damage to the machine:

WARNING:

This warns you of dangers to your health and indicates possible injury risks.

CAUTION:

This refers to possible hazards to the machine or other objects.

NOTE:

This highlights tips and information.

Children and Frail Individuals

- In order to ensure your children's safety, please keep all packaging (plastic bags, boxes, polystyrene etc.) out of their reach.

WARNING!

Caution! Do not allow small children to play with the foil as there is a **danger of suffocation!**

Road Safety

WARNING:

- Road safety is of paramount importance. You should therefore use your car radio at all times in such a way that you are able to cope with the current traffic situation.
- Please remember that at a speed of 30 mph (50 kph) you travel 15 yards (14 metres) in one second.
- We advise you not to operate the radio in critical situations.
- It must be possible to hear the sirens of police and fire brigade vehicles etc. from inside the vehicle in good time.
- When driving you should therefore not turn the radio volume up excessively.
- In order to avoid serious road accidents, the device should be installed in such a way that you are **not** hindered when operating the steering wheel, gear lever etc.
- Similarly, safety aspects such as airbags and your clear view of the road must **not** be obstructed either.

Safety notes for the time of assembly/ connection

- First disconnect the minus pole and then the plus pole of the battery. (connection in the reverse order.)
Please note: Once the battery has been disconnected the information is lost from all volatile memory. Please note the safety information provided by the vehicle manufacturer.
- The main fuse must be installed as closely as possible (not more than 30 cm away) to the plus pole of the battery so that the car is protected from any cable fire caused, for example, by an accident. If the above is not complied with the insurance protection no longer applies.
- The cross-section of the plus and minus cable must not exceed 1.5 mm².

38 English

Installation Tips

- Cable protection sleeves protect cables against fraying on sharp body parts.
- The insulation of the cables must not be damaged during installation.
- It is essential to use the correct tools when installing car hi-fi.

Depending on the model, your vehicle may deviate from the above description. We do not accept any liability for damage caused by installation or connection errors or for consequential damage.

Important Information for installing your carradio!

1. The device is designed for the minus pole of the battery, which must be connected to the body of the vehicle. Please check this before installation.
2. When installing/connecting your device please note that not every vehicle is equipped with an "ISO connection". In this case we recommend the use of an ISO adapter specifically designed for your vehicle.

Adapters are available from car accessory shops and/or from your vehicle workshop.

3. Depending on the specific car type, different wiring connection of the "Duration +" wire (Constant current connection) are available. (However, this is necessary for storing the radio stations).

In order to guarantee all functions, installation in line with these instructions is essential. In cases of doubt please contact an authorised car workshop.

Due to the various types of motor vehicles and motor manufacturers, it is not possible to guarantee that the pin assignment of the ISO plug is correct, even if the ISO plug connections fit together mechanically. It may therefore be necessary to modify the electrical connection or use vehicle-specific adapters.

i NOTE:

If the device is correctly connected, the radio can be switched on and off via the ignition. If the stored stations are lost, this indicates that the radio is not receiving any "continuous +", current which is required for storing the stations.

△ CAUTION:

Where there is a connection to "continuous +" **without** the ignition being switched on, the car battery might be drained of power even if the radio is switched off. This may even result in the battery becoming completely flat.

4. Depending on the specific car type, interferences may arise during radio/CD operation. These interferences can be avoided easily with an additional Interferences filter. Your car radio is originally prepared with an Interference Filter already.

In these case, please contact your authorized car dealer.

5. When installing your radio please ensure that there is enough space at the rear of the radio to ensure sufficient cooling.
6. For the antenna connection there are two different norms. The first of these is the old (50 ohm) version with a long protruding round contact on the vehicle and a round socket on the radio end. The second is the ISO-standardised antenna plug (150 ohm). Adapters for both formats are available from accessory manufacturers and/or your car workshop.

i NOTE:

Important information for VW/Audi vehicles: Your car may have an active antenna. It requires a power supply as it is provided only by original car radios. In this case, use a phantom-powered antenna adapter. Antenna adapters are available at car accessory suppliers and/or your automotive workshop.

Installation

Please install the car radio as shown below.

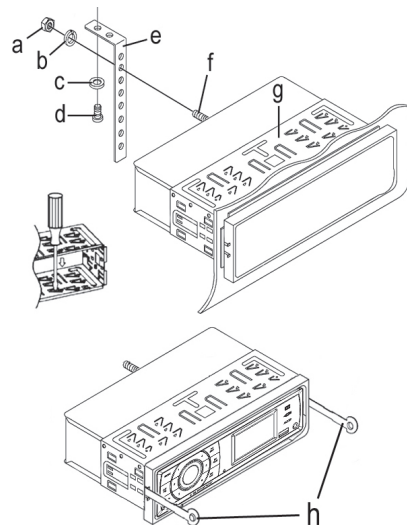

- a Nut
- b Spring washer
- c Plain washer
- d Screw
- e Mounting bracket

- f Threaded bolt
- g Slide-in housing
- h Extraction tool (spanner for dismantling)

Connection

Connect the device as shown in the diagram.

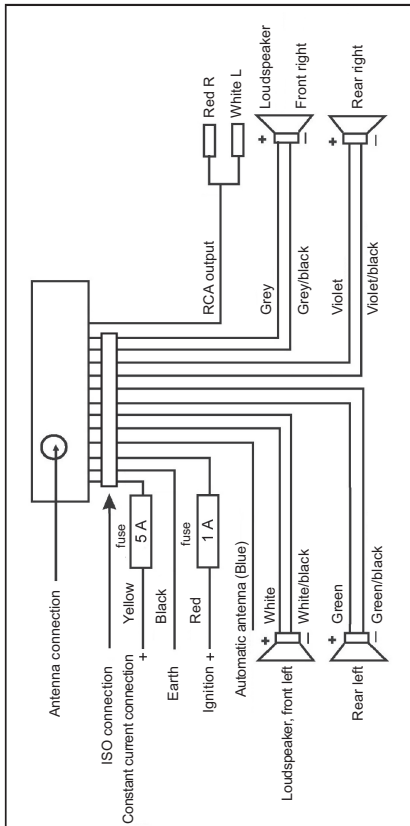

⚠ CAUTION:

- Please use loudspeakers with an impedance of 4 ohm.
- The loudspeaker cables must be unearthed.

Connection of an external amplifier

For the connection of an external amplifier use the audio cinch output LINE OUT at the rear side of the device. Refer to the instruction manual concerning the external amplifier.

Operating Instructions

1. Do not switch on the device if the car interior is extremely hot, for example after an extended parking in direct sunlight. Wait until the interior is cooled down after a short drive.
2. Possible malfunctions during operation can be resolved by pushing the RESET button. Push the RESET button with a wire or similar (10) to reset the electronics (RESET).
3. The time displayed in standby mode is set automatically as soon as you listen to a radio station. Manual setting is not possible.

Operation

In the following, the functions of the individual device buttons are described according to the illustration ⇨ "Overview of the Components".

1 MODE Button

Press this button to select the different modes. (Radio, USB, CARD and AUX)

NOTE:

The USB and CARD mode can only be selected if you have connected a corresponding medium.

2 Station presets (1-6)

- a) In radio mode:
 - Hold down the desired station preset button to save a radio station.
 - To choose a radio station, shortly press the respective station button.
 - To select a program type. ⇨ Page 41 "BAND/PTY button"
- b) In USB/CARD mode:

Direct selection of a music file. ⇨ Page 41 "AS/PS button"

3 Volume control / On/Off / SEL Button (Select)

- a) Press the control to switch on the device. Hold down the control to switch off the device. The time appears on the display.
- b) During normal playback mode, the control is used to control the volume. Together with the previously pressed control (SEL button), changes can be made in the menu, e. g. the sound mode.
- c) Press the SEL button shortly to enter the selection menu. Repeated pressing of the SEL button selects individual menu entries. You can change the settings of the individual menu entries by turning the volume control.

40 English

BAS (Bass)

TRE (Treble)

BAL (Balance)

FAD (Fader)

AF ON/AF OFF

AF (Alternative Frequencies) is a function working with RDS (Radio Data System) and can only be used with FM stations. In the background, the device searches the best frequency for the selected station.

- **ON:** If a certain broadcast station has bad reception, the device switches automatically to a broadcast station broadcasting the same program via the same RDS broadcast chain.
- **OFF:** The function is deactivated.

REG ON/REG OFF

At certain times, some stations are segmenting their programs in regional programs with different content.

- **ON:** Only regional programs of the station are played.
- **OFF:** Play nationwide programs as well.

VOL (Volume)

4 **◀/DIR – Button**

- a) In radio mode to choose a radio station.
- b) In USB/CARD mode:
 - Press the button to choose the next music title.
 - Hold down the button to choose the next directory (if directories are existing on the storage media).

5 **▶ II/MUT Button**

- a) Press the button to interrupt the playback of a music title (pause function). Press this button again to continue listening to the CD.
- b) If you hold down this button, the playback will be muted. To switch this function off, hold down the button again.

6 **LCD** (liquid crystal display)

7 **SD/MMC Card Slot**

Slide the memory card into the respective opening with the label ahead until it latches with a "click". The word CARD appears in the display.

The data are automatically played back.

i NOTE:

In order to search for/select certain tracks proceed as described under section 13 (AS/PS button as search function in MP3 mode).

To remove the memory card, press again onto the end of the memory card. It unlatches with a "click" and can be removed.

⚠ CAUTION:

Simple pulling out can damage the slot and/or the memory card.

8 **AUX socket**

To connect analogue replay devices. Using this socket it is possible to hear the sound of other playback devices such as MP3 players, CD players etc. through the loudspeaker.

1. Please connect the external device with a 3.5 mm stereo jack plug to the AUX socket (8).
2. Press the MODE button (1) repeatedly until "AUX" appears in the display.
3. You hear the playback from the external device via the loudspeakers. You can change the volume with the volume control (3).
4. For the remaining procedure please see the operating instructions of the external sound source.

i NOTE:

Adjust the volume of the external device to a comfortable level.

9 **USB Connection**

If you would like to play back data contained on a USB stick, please insert the stick into the opening provided. e word USB appears in the display. The data is played back automatically.

i NOTE:

- In order to search for/select certain tracks proceed as described under section 13 (AS/PS button as search function in MP3 mode).
- **Please note:** The USB connection is only designed for playing back storage media and not for charging external devices. Only a low power (100 mA) supply can be provided. This USB connection is not designed for driving e. g. external 2.5" hard discs, needing starting currents of up to 1100 mA. For playing back your smartphone, iPod or iPhone, use the AUX-IN socket, intended for that purpose.

10 **Reset-Button (reset)**

See section "Operating Instructions" on page 39.

11 **►►/DIR + Button**

- a) In radio mode to choose a radio station.
- b) In USB/CARD mode:
 - Press the button to choose the next music title.
 - Hold down the button to choose the next directory (if directories are existing on the storage media).

12 **BAND/PTY Button**

- a) Radio Operation
 Shortly press the BAND/PTY button to switch between the three FM- (UKW) areas. The designation of the corresponding level appears in the LCD display.

b) **PTY button**

Radio operation:

PTY Selecting the program type

Besides the station name, some stations broadcast information about the program type of your program. This information can be displayed on your car radio.

The program can be of the following types, for example:

SPORT NEWS POP CLASSICS

Using the PTY function, you can select specific stations of a certain program type. The individual program types are divided into two categories: Music and Speech. You can find a list of program types on page 43.

- Hold down the BAND/PTY button 1x to switch on the function and to select the category "Speech".
- Hold down the BAND/PTY button 2xs to select category "Music".

NOTE: Switch off the function

If you hold down the BAND/PTY button for a third time, the function will be switched off.

Then, press station buttons 1-6 to make the PTY choice. The selected program type appears in the display.

If PTY is selected, the radio starts to search for respective PTY information and stops when the desired PTY information is found.

If the desired program type is not found, the message "NO PTY" appears on the display.

If the PTY information does not exist anymore, the PTY function will automatically switch to normal mode.

13 **AS/PS-button**

Radio mode:

- a) Press the button shortly to play the saved stations sequentially for approx. 5 seconds. Press the desired station to quit the operation and to play the radio station.
- b) Hold down this button to start the automatic station scanning. SEARCH appears on the display. The search process can take some minutes. The stations are saved in the order of ascending frequencies. Then, the saved stations are played for a short time. Press a station button to quit the operation.

USB/CARD mode:

Direct selection of a music file.

Press the AS/PS button, "NUM - -" will be displayed on the display. Turn the volume control to the desired file, or enter the number with the station buttons (button 1-6, MODE = 7, ◀/DIR - = 8, ▶/DIR + = 9, BAND = 0). Then, press the SEL button (3) to play the file.

Technical data

General

Supply voltage DC 12 V (negative ground)
 Power consumption..... 5 A Max.
 Power 4 x 80 W (PMPO)
 Playable file formats.....MP3, WMA
 Housing dimensions (Installation) 182 W x 52 H x 108 D

FM band

Frequency range87.5 MHz ~ 108.0 MHz
 Effective sensitivity 4 µV
 I.F. frequency 10.7 MHz

Subject to technical changes without prior notice!

This device has been tested according to all relevant current CE guidelines, such as electromagnetic compatibility and low voltage directives, and has been constructed in accordance with the latest safety regulations.

42 English

Troubleshooting



Before going through the checklist please make all the connections first. If you still have questions after going through the checklist, please consult your local customer service representative.

Fault Symptoms	Cause	Solution
No function.	The ignition is switched off.	Turn the ignition key to "ON" or "ACC".
	One or more fuses have blown.	Replace the fuse by another 5 A /1 A fuse.
Device cannot be switched on or off via the ignition.	Incorrect connection (each car manufacturer wires the ISO connection in the vehicle differently).	Please contact your car workshop or a vehicle specialist for connection adapters may specifically for your model.
The device does not work correctly.	The microcomputer has been interfered with by electromagnetic fields.	Switch the device off and on again.
No radio reception.	The antenna cable is not connected.	Insert the antenna cable firmly into the antenna socket of the device.
Poor radio reception.	It is possible that your vehicle has a special antenna (phantom-powered antenna.)	Please contact your car workshop or a vehicle specialist. (For other manufacturers there are specific phantom power supply adapters and voltage adapters available.)

PTY – Program types

Station buttons	PTY of the category "Speech"	Station buttons	PTY of the category "Music"
1	NEWS	1	POP M
	AFFAIRS		ROCK
	INFO		
2	SPORT	2	LIGHT
	EDUCATION		EASY
	DRAMA		
3	CULTURE	3	CLASSIC
	SCIENCE		OTHER
	VARIED		
4	WEATHER	4	COUNTRY
	FINANCE		JAZZ
	CHILDREN		
5	SOCIAL	5	NATIONAL
	RELIGION		OLDIES
	PHONE IN		
6	TRAVEL	6	FOLK
	LEISURE		
	DOCUMENT		

Index

A		P	
Adjust the volume.....	39	Play / Pause 	40
AS/PS Button	41	PTY – Program types	43
AUX socket	40		
B		R	
 Buttons	40/41	Road Safety	37
BAND/PTY Button.....	41		
C		S	
Connection.....	39	Safety Information.....	37
		SD/MMC Card Slot.....	40
I		SEL Button	39
Important Additional Installation Information	38	Switching off.....	39
Installation.....	38	Switching on.....	39
Installation (Safety Information)	37		
Installation Tips	38	T	
M		Technical Data.....	41
MODE Button.....	39	Time	39
MUT button (mute).....	40	Troubleshooting.....	42
Muting	40		
O		U	
Operation	39	USB Connection.....	40
Operating instructions	39		

Instrukcja użytkownika

Dziękujemy za wybór naszego produktu. Mamy nadzieję, że korzystanie z urządzenia sprawi Państwu radość.

Wskazówki bezpieczeństwa

Przed uruchomieniem urządzenia proszę bardzo dokładnie przeczytać instrukcję obsługi. Proszę zachować ją wraz z kartą gwarancyjną, paragonem i w miarę możliwości również kartonem z opakowaniem wewnętrznym.

- Urządzenie należy używać tylko zgodnie z jego przeznaczeniem.
- Urządzenie wbudować uważając, aby nie zasłonić otworów wentylacyjnych.
- Nigdy nie wolno otwierać obudowy urządzenia. Niefachowo przeprowadzone naprawy mogą być groźne w skutkach dla użytkownika. Nie włączać uszkodzonego urządzenia, jedynie przekazać go fachowcowi do naprawy.

Poniższe symbole mogą znajdować się na urządzeniu i mają zwracać Państwa uwagę na:



Symbol z wykrzyknikiem ma zwrócić uwagę użytkownika na znajdujące się w załączonych dokumentach ważne wskazówki związane z obsługą i konserwacją urządzenia.



Urządzenia z tym symbolem używają do odczytowania dźwięku z płyty kompaktowej „Lasera klasy A”. Wbudowany wyłącznik bezpieczeństwa ma zapobiec temu, żeby użytkownik w czasie otwierania kieszeni odtwarzacza płyt kompaktowych został poddany niebezpiecznemu dla ludzkich oczu oddziaływaniu niewidocznego światła lasera.

Wyłącznika tego nie należy w żadnym wypadku zmostkować lub też przy nim manipulować, ponieważ grozi to niebezpieczeństwem, że użytkownik poddany zostanie oddziaływaniu niebezpiecznego dla ludzkich oczu niewidocznego światła lasera.

Symbol użyte w tej instrukcji obsługi

Ważne informacje dotyczące bezpieczeństwa użytkownika są specjalnie wyróżnione. Koniecznie stosuj się do tych wskazówek, aby uniknąć wypadków i uszkodzenia urządzenia.

OSTRZEŻENIE:

Ostrzega przed zagrożeniami dla zdrowia i wskazuje na potencjalne ryzyko obrażeń.

UWAGA:

Wskazuje na potencjalne zagrożenia dla urządzenia lub innych przedmiotów.

WSKAZÓWKA:

Wyróżnia porady i informacje ważne dla użytkownika.

Dzieci i osoby niepełnosprawne

- Dla bezpieczeństwa dzieci proszę nie zostawiać swobodnie dostępnych części opakowania (torby plastikowe, kartony, styropian itp.).

OSTRZEŻENIE!

Nie pozwalaj dzieciom bawić się folią. **Niebezpieczeństwo uduszenia!**

Bezpieczeństwo ruchu drogowego

OSTRZEŻENIE:

- Bezpieczeństwo ruchu drogowego jest najważniejszym przykazaniem. Dlatego też z odbiornika samochodowego należy korzystać tak, aby w pełni panować nad aktualnymi sytuacjami drogowymi.
- Należy pamiętać o tym, że przy prędkości jazdy 50 km/h w ciągu sekundy pojazd pokonuje 14 m.
- W krytycznych sytuacjach odradzamy obsługę radia.
- Wskazówki bezpieczeństwa np. policji lub straży pożarnej muszą być w pojeździe odbierane niezwłocznie i świadomie.
- Słuchania wybranego programu należy podczas jazdy dokonywać wyłącznie z odpowiednim nastawieniem głośności.
- Aby uniknąć poważnych wypadków drogowych, urządzenie należy zainstalować w taki sposób, aby **nie** przeszkadzało w korzystaniu z kierownicy, przekładni biegów i innych elementów wyposażenia pojazdu.
- Należy również pamiętać o tym, że instalacja urządzenia **nie** może wpływać na elementy zabezpieczające, na przykład poduszki powietrzne, ani zakłócać widoczności.

Środki ostrożności dotyczące czasu montażu/połączeń

- Od baterii odłączyć najpierw biegun ujemny, a następnie dodatni. (Podłączać w odwrotnym kierunku.)
Uwaga: Przy odłączonej baterii następuje wygaszenie wszystkich informacji niestalej pamięci. Należy postępować wg wskazówek bezpieczeństwa producenta pojazdu.
- Bezpiecznik główny musi być zainstalowany możliwie blisko (maks. 30 cm) bieguna dodatniego baterii w celu zabezpieczenia samochodu przed ewentualnym pożarem kabla spowodowanym np. wypadkiem. Postępowanie niezgodne z powyższym powoduje wygaszenie gwarancji.
- Średnica kabli Plus i Minus nie może być mniejsza od 1,5 mm².

46 Język polski

Porady instalacyjne

- Tulejki ochrony kabla zabezpieczają kabel przed przecieraniem na ostrych częściach karoserii.
- Izolacja kabla nie może być uszkodzona podczas instalacji.
- Podczas instalacji Car-HiFi niezbędne są właściwe narzędzia.

W zależności od rodzaju budowy pojazdu możliwe są odchyłki od niniejszego opisu. Nie przejmujemy żadnej odpowiedzialności za uszkodzenia spowodowane błędnym wbudowaniem i podłączeniem oraz za uszkodzenia będące rezultatem powyższego.

Ważne informacje dodatkowe, dotyczące instalacji Waszego radiodbiornika samochodowego!

1. Urządzenie dostosowane jest do podłączenia do ujemnego bieguna akumulatora, który musi być podłączony do karoserii pojazdu. Prosimy o sprawdzenie tego przez instalację.
2. Podczas instalacji/podłączania odbiornika zwróć uwagę na fakt, że nie każdy pojazd wyposażony jest „łączy ISO”. W takim przypadku zalecamy zastosowanie specyficznego dla pojazdu adaptera normy ISO.
Adapter jest do nabycia w ośrodkach handlowych części samochodowych i/lub w warsztatach samochodowych.
3. Przy zajęciu „czas trwania +” (Przyłącze prądu ciągłego), w zależności od typu pojazdu, może dojść do odchyień. (Potrzebne jednak do zapisywania stacji nadawczych do pamięci).

Dla zapewnienia wszystkich funkcji niezbędne jest postępowanie zgodne z instrukcją. W niepewnych przypadkach należy skontaktować się z autoryzowanym warsztatem samochodowym.

Prawidłowy rozkład złącza ISO nie jest gwarantowany nawet wtedy, gdy złącza pasują do siebie pod względem mechanicznym, ponieważ zależy to od rodzaju i producenta pojazdu. Może być konieczne zmodyfikowanie przyłącza lub zastosowanie adaptera do samochodów mechanicznych.

WSKAZÓWKA:

Jeżeli przyłącze jest właściwe, radio można włączać i wyłączać za pomocą zapłonu. Zapisane stacje mogą zostać utracone, ponieważ do radia nie jest przypisywane złącze „Trwałe +”, niezbędne do zapisywania stacji.

UWAGA:

Jeżeli radio jest podłączone do złącza „Trwałe +” i nie jest połączone z zapłonem, to nawet mimo jego wyłączenia akumulator samochodu może być niepotrzebnie obciążony. W najgorszym przypadku może dojść do jego rozładowania.

4. Zależnie od danego typu samochodu, mogą pojawić się zakłócenia podczas pracy radia/CD. Można je odpowiednio usunąć przez **dodatkowy filtr przeciwzakłóceńowy**. Mimo tego, że Wasz aparat już seryjnie wyposażony jest w filtr przeciwzakłóceńowy, to w zależności od pojazdu może dojść do pogorszonego odbioru.

Otrzymają je Państwo w handlu z akcesoriami samochodowymi i/lub w Waszym warsztacie samochodowym.

5. Podczas instalacji radiodbiornika proszę zwrócić uwagę na to, by jego tył miał wystarczająco dużo wolnej przestrzeni, aby zagwarantowane było dostateczne chłodzenie.
6. Przy podłączeniu anteny istnieją dwie różne normy. W pierwszym przypadku; stare (50 Ohm) z długim, wystającym, okrągłym kontaktem po stronie pojazdu i okrągłym gniazdem po stronie radia. W drugim przypadku wtyk antenowy wg normy ISO (150 Ohm). Adaptery dla każdego z tych przypadków są do nabycia u producentów części samochodowych i/lub w warsztatach samochodowych.

WSKAZÓWKA:

Do niezbędnej uwagi przy VW/Audi: Państwa samochód może posiadać aktywną antenę. Wymaga zasilania takiego jak zapewniają oryginalne radia samochodowe. W tym przypadku należy użyć zasilanego fantomowo adaptera anteny. Adaptery antenowe dostępne są u sprzedawców akcesoriów samochodowych i/lub w warsztacie samochodowym.

Instalacja

Radioodbiornik należy zamontować zgodnie z poniższą ilustracją.

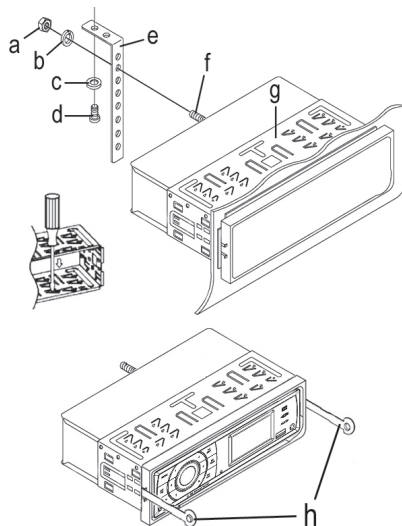

- a nakrętka
- b podkładka sprężysta
- c podkładka
- d śruba
- e kątownik montażowy
- f kołki gwintowane
- g wsuwana obudowa
- h narzędzie do wysuwania sprzętu (klucz do demontażu)

Podłączenie

Wykonać połączenia zgodnie ze schematem.

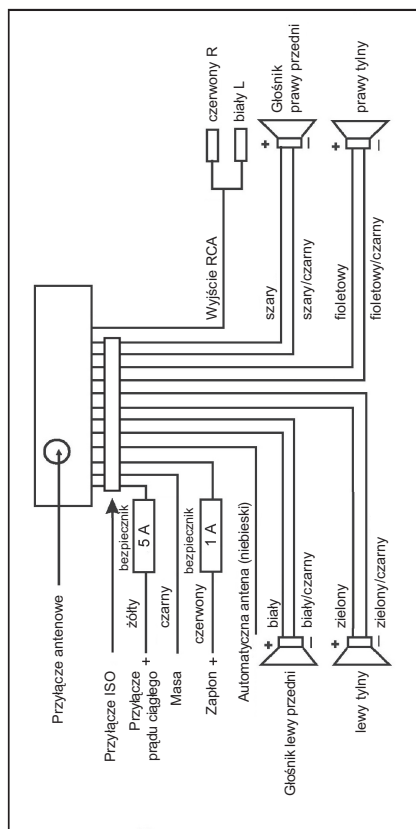

⚠ UWAGA:

- Należy stosować głośniki o impedancji 4 ohm.
- Oprzewodowanie głośników nie może być połączone z masą.

Podłączenie zewnętrznego wzmacniacza

Aby podłączyć zewnętrzny wzmacniacz, użyć wyjścia typu audio cinch LINE OUT w tylnej części urządzenia. Sprawdźć w instrukcjach punkty dotyczące zewnętrznego wzmacniacza.

Instrukcja obsługi

1. Nie włączać urządzenia jeśli wewnątrz samochodu jest bardzo gorąco, na przykład po przedłużonym w czasie parkowaniu w miejscu bezpośrednio nasłonecznionym. Poczekać na schłodzenie wewnątrz po krótkiej jeździe.
2. Możliwe nieprawidłowości podczas pracy mogą być rozwiązane poprzez naciśnięcie przycisku RESET. Naciśnięcie przycisku RESET przewodem lub podobnym (10) aby zresetować elektronikę (RESET).
3. Czas wyświetlany w trybie czuwania ustawiany jest automatycznie dopiero gdy słuchamy stacji radiowej. Nie jest możliwe manualne ustawianie.

Obsługa

Poniżej funkcje poszczególnych przycisków urządzenia opisane są według ilustracji ⇨ „Przegląd elementów obsługi”.

1 Przycisk MODE

Nacisnąć ten przycisk, aby wybrać różne tryby. (Radio, USB, CARD oraz AUX)

📌 WSKAZÓWKA:

Tryb USB i CARD można wybrać tylko wtedy, gdy urządzenie zawiera odpowiedni nośnik.

2 Ustawienia stacji (1-6)

a) W trybie radiowym:

- Przytrzymać przycisk ustawień wybranej stacji, aby zapisać stację radiową.
 - Aby wybrać stację radiową szybko nacisnąć odpowiedni przycisk stacji.
 - Aby wybrać typ programu.
- ⇨ strona 49 /Przycisk BAND/PTY :

b) W trybie USB/CARD :

Bezpośredni wybór pliku muzycznego.
⇨ strona 49 Przycisk „AS/PS”

3 Kontrolka głośności/ wł/ wyt / Przycisk SEL (wybór)

- a) Nacisnąć kontrolkę, aby włączyć urządzenie. Przytrzymać kontrolkę, aby wyłączyć urządzenie. Na wyświetlaczu pojawia się czas.
- b) W normalnym trybie odtwarzania, kontrolka używana jest do sterowania głośnością. Razem z poprzednio wcisniętą kontrolką (przycisk SEL.), w menu można dokonywać zmian, np. trybu dźwięku.

48 Język polski

- c) Nacisnąć szybko przycisk SEL aby wprowadzić menu wyboru. Kilkakrotne powtarzanie przycisku SEL to wybór poszczególnych wpisów menu. Można zmieniać ustawienia poszczególnych wpisów menu poprzez obracanie kontrolką głośności.

BAS (Basy)

TRE (Soprany)

BAL (Balans)

FAD (Wzmacniacz)

AF ON/AF OFF

AF (ang. **A**lternative **F**requencies- alternatywne częstotliwości) to funkcja działająca z RDS (**R**adio **D**ata **S**ystem- radiowy system danych) i może być użyta tylko z stacjami FM. W tle urządzenie wyszukuje najlepszej częstotliwości dla wybranej stacji.

- **ON:** Jeśli dana stacja radiowa ma słaby odbiór, urządzenie przełącza się automatycznie na stację nadawczą, nadającą ten sam program poprzez ten sam łańcuch nadawczy RDS.
- **OFF:** Funkcja nie jest aktywna.

REG ON/REG OFF

O pewnych godzinach, niektóre stacje grupują swoje programy w programach regionalnych o różnej treści.

- **ON:** Odtwarzane są wyłącznie regionalne programy stacji.
- **OFF:** Odtwarzane są również programy ogólnokrajowe.

VOL (głośność)

4 Przycisk /DIR –

- a) W trybie radiowym wybór stacji.
- b) W trybie USB/CARD :
- Nacisnąć przycisk, aby wybrać następnny tytuł muzyczny.
 - Przytrzymać przycisk, aby wybrać następną kategorię (jeśli są katalogi w mediach)

5 Przycisk /MUT

- a) Nacisnąć przycisk, aby przerwać odtwarzanie tytułu muzycznego (funkcja pauzy). Ponowne naciśnięcie tego przycisku wznowi odtwarzanie płyty.
- b) Jeśli przytrzymamy ten przycisk, odtwarzanie wyciszy się. Aby wyłączyć funkcję, przytrzymać ponownie przycisk.

6 Wyświetlacz LCD (wyświetlacz ciekłokrystaliczny)

7 Szczelina na kartę SD/MMC

Wsunąć kartę pamięci do odpowiedniego otworu z etykietą do góry, aż zatrzaśnie się za pomocą „kliknięcia”. Na wyświetlaczu pojawia się informacja CARD.

Dane zawarte na niej odtwarzane są automatycznie.

WSKAZÓWKA:

W celu wyszukiwania/wyboru specjalnych ścieżek należy postępować wg kroków opisanych w punkcie 13 (Przycisk AS/PS jako funkcja szukania w trybie MP3).

Aby wyjąć kartę pamięci, należy ponownie nacisnąć na końcówkę karty pamięci. Otwiera się za pomocą „kliknięcia” i można ją wyjąć.

UWAGA:

Proste wyciąganie może uszkodzić slot i/lub kartę pamięci.

8 Gniazdko AUX

Dla podłączenia urządzeń odtwarzania analogowego. Za pomocą tego gniazdka można odsłuchiwać przez głośniki także nagrania z innych odtwarzaczy, np. odtwarzacza MP3, odtwarzacza CD.

1. Podłącz zewnętrzne urządzenie za pomocą wtyczki jack 3,5 mm stereo do gniazda AUX (8).
2. Naciskaj przycisk MODE (1) aż na wyświetlaczu ukaże się napis „AUX”.
3. Słysząc odtwarzanie z zewnętrznego urządzenia poprzez głośniki. Można zmienić głośność za pomocą kontrolki głośności (3).
4. Dalej proszę postępować jak podano na instrukcji obsługi zewnętrznego źródła dźwięku.

WSKAZÓWKA:

Ustaw optymalną głośność w zewnętrznym urządzeniu.

9 Podłączenie USB

W przypadku zamiaru odtwarzania danych z pamięci „USB styl” należy wetknąć ją do przeznaczonego do tego otworu. Na wyświetlaczu pojawia się informacja. Następuje automatyczne odtwarzanie danych.

WSKAZÓWKA:

- W celu wyszukiwania/wyboru specjalnych ścieżek należy postępować wg kroków opisanych w punkcie 13 (Przycisk AS/PS-jako funkcja szukania w trybie MP3).
- **Prosimy zauważyć:** Połączenie USB jest przeznaczone tylko do odtwarzania mediów, a nie do ładowania urządzeń zewnętrznych. Tylko niskie zasilanie (100 mA) może być zapewnione. To połączenie USB nie jest przeznaczone do obsługi np. zewnętrznych twardej dysków 2,5”, wymagając natężenia na rozruch do 1100 mA. Do odtwarzania smartfonu, urządzeń iPod lub iPhone, użyć gniazdka AUX-IN, przeznaczonego do tego celu.

10 Przycisk Reset (resetowanie)

Patrz rozdział „Instrukcja obsługi” na stronie 47.

11 Przycisk ►►/DIR +

- W trybie radiowym wybór stacji.
- W trybie USB/CARD:
 - Nacisnąć przycisk, aby wybrać następny tytuł muzyczny.
 - Przytrzymać przycisk, aby wybrać następny katalog (jeśli są katalogi w mediach).

12 Przycisk BAND/PTY

- Tryb radia
Szybko nacisnąć przycisk BAND/PTY w celu przełączania między trzema obszarami FM- (UKW). Na wskaźniku LCD zostanie wyświetlony wybrany zakres.

b) Przycisk PTY

Obsługa radia

PTY Wybór typu programu

Poza nazwą stacji, kilkoma informacjami na temat stacji radiowej na temat typu programu w Państwa programie, taka informacja może wyświetlić się na radiu samochodowym.

Programem może być jeden z poniższych rodzajów, na przykład:

SPORT NEWS POP CLASSICS

Za pomocą funkcji PTY można wybrać specyficzne stacje dla pewnego typu programu. Poszczególne typy programów dzielą się na dwie kategorie: Muzyka i Słowa. Można znaleźć listę z typami programu na stronie 51.

- Przytrzymać 1x przycisk BAND/PTY aby włączyć funkcję i wybrać kategorię „Słowa”.
- Przytrzymać 2x przycisk BAND/PTY aby wybrać kategorię „Muzyka”.

i WSKAZÓWKA: Wyłączyć funkcję

Jeśli po raz trzeci przytrzymamy przycisk BAND/PTY, funkcja zostanie wyłączona.

Następnie nacisnąć przyciski stacji 1-6 aby dokonać wyboru PTY. Na wyświetlaczu pojawia się wybrany typ programu.

Jeśli wybrano PTY radio zaczyna wyszukiwać swojej informacji PTY i zatrzymuje się, kiedy żądana informacja PTY jest odnaleziona.

Jeśli nie odnaleziono wybranego typu programu, na wyświetlaczu pojawia się komunikat „NO PTY”.

Jeśli nie ma już informacji PTY, funkcja PTY automatycznie przełączy się do trybu normalnego.

13 Przycisk AS/PS

Tryb radia:

- Nacisnąć szybko przycisk, aby odtworzyć zapisane stacje w ciągu przez ok. 5 sekund. Nacisnąć wybraną stację, aby zamknąć operację i odtworzyć stację radiową.
- Przytrzymać przycisk, aby uruchomić automatyczne skanowanie stacji. SEARCH pojawia się na wyświetlaczu. Proces wyszukiwania może zabrać kilka minut. Stacje zapisywane są w porządku rosnących częstotliwości. Następnie zapisane stacje są odtwarzane przez krótki czas. Nacisnąć przycisk stacji, aby zakończyć operację.

W trybie USB/CARD :

Bezpośredni wybór pliku muzycznego.

Nacisnąć przycisk AS/PS a „NUM - - -” wyświetli się na wyświetlaczu. Ustawić kontrolkę głośności na wybranym pliku lub wprowadzić numer przyciskami stacji (przycisk 1-6, MODE = 7, ►◄/DIR ← = 8, ►►/DIR + = 9, BAND = 0). Następnie nacisnąć przycisk SEL (3) aby odtworzyć plik.

Dane techniczne

Ogólne

Napięcie zasilania..... DC 12 V (ujemne uziemienie)
 Pobór prądu 5 A Max.
 Moc 4 x 80 W (PMPO)
 Formaty pliku odtwarzalnego.....MP3, WMA
 Wymiaru obudowy (Instalacja)..... 182 szer. x 52 wys. x 108 głęb.

Zakres FM

Zakres częstotliwości87,5 MHz ~ 108,0 MHz
 Czułość używalna..... 4 µV
 Częstotliwość pośrednia..... 10,7 MHz

Zastrzega się prawo do zmian technicznych!

Niniejsze urządzenie odpowiada wymaganiom normy bezpieczeństwa użytkownika oraz spełnia wymagania dyrektywy niskonapięciowej i kompatybilności elektromagnetycznej.

Usuwanie usterek

Przed skorzystaniem z listy kontrolnej należy najpierw sprawdzić, czy urządzenie jest właściwie podłączone. Jeżeli po sprawdzeniu całej listy kontrolnej usterka nie zostanie w pełni usunięta, należy skonsultować się z najbliższym punktem serwisowym.

Oznaki usterek	Powód	Sposób usunięcia usterek
Brak funkcjonowania.	Włączony zapłon.	Obrócić kluczyk zapłonu w pozycję „ON” lub „ACC”.
	Nastąpiło przepalenie jednego lub kilku bezpieczników.	Wymienić bezpiecznik na inny bezpiecznik 5 A / 1 A.
Odbiornika nie można zapłonem „Wł.” lub „Wył.”.	Błędne podłączenie (każdy producent samochodów rozmieści inaczej podłączenie ISO w pojeździe).	Skontaktować się z warsztatem lub specjalistą własnego samochodu w zapytaniem o specyficzny dla pojazdu adapter.
Urządzenie nie działa prawidłowo	Nastąpiło zakłócenie mikrokomputera przez pola elektromagnetyczne.	Wyłączyć i ponownie włączyć odbiornik.
Brak odbioru radiowego.	Niepodłączony kabel antenowy.	Mocno wetknąć kabel antenowy w złącze antenowe na urządzeniu.
Słaby odbiór radiofoniczny.	Ew. pojazd wyposażony jest w specjalną antenę (Antenę pochodnie zakodowaną.)	Skontaktować się z warsztatem lub specjalistą własnego samochodu. (W przypadku „obcych fabrykatów” istnieją specyficzne zwrotnice zasilania wzgl. adaptory napięciowe.)

Ogólne warunki gwarancji

Producent / Dystrybutor udziela 24 miesięcy gwarancji na zakupione urządzenie. Okres gwarancji liczony jest od daty zakupu urządzenia.

W tym okresie uszkodzone urządzenie będzie bezpłatnie wymienione na wolne od wad. W przypadku, gdy wymiana będzie niemożliwa do zrealizowania, Nabywca otrzyma zwrot ceny zakupu urządzenia.

Za uszkodzone urządzenie uważa się takie, które nie spełnia funkcji określonych w instrukcji obsługi, a przyczyną takiego stanu jest wewnętrzna wada fabryczna lub materiałowa.

Gwarancją nie są objęte uszkodzenia mechaniczne, chemiczne, termiczne, powstałe w wyniku działania sił zewnętrznych (np. przepięcie w sieci energetycznej czy wyładowania atmosferyczne), jak również wady powstałe w wyniku obsługi niezgodnej z instrukcją obsługi urządzenia.

Nabywcy przysługuje prawo do wymiany urządzenia na wolne od wad lub, jeśli wymiana jest niemożliwa, zwrotu gotówki tylko po dostarczeniu do punktu zakupu kompletnego urządzenia z oryginalnymi akcesoriami, instrukcją obsługi i w oryginalnym opakowaniu wraz z dowodem zakupu i prawidłowo wypełnioną kartą gwarancyjną (pieczętka sklepu, data sprzedaży urządzenia).

Gwarancja oraz zawarte w niej warunki obowiązują na terenie Rzeczypospolitej Polskiej.

Niniejsza gwarancja nie wyłącza, nie ogranicza ani nie zawiesza uprawnień Nabywcy wynikających z przepisów Ustawy z dnia 27 lipca 2002 r. o szczególnych warunkach sprzedaży konsumenckiej oraz o zmianie kodeksu cywilnego (Dz. U. z 2002 r. Nr 141, poz. 1176).

PTY – Typy programów

Przycisk stacji	PTY kategorii „Słowa”	Przycisk stacji	PTY kategorii „Muzyka”
1	NEWS	1	POP M
	AFFAIRS		ROCK
	INFO		
2	SPORT	2	LIGHT
	EDUCATION		EASY
	DRAMA		
3	CULTURE	3	CLASSIC
	SCIENCE		OTHER
	VARIED		
4	WEATHER	4	COUNTRY
	FINANCE		JAZZ
	CHILDREN		
5	SOCIAL	5	NATIONAL
	RELIGION		OLDIES
	PHONE IN		
6	TRAVEL	6	FOLK
	LEISURE		
	DOCUMENT		

B		P	
Bezpieczeństwo ruchu drogowego.....	45	Play / Pause (▶)	48
C		Podłączenie	47
Czas.....	47	Podłączenie USB	48
D		Porady instalacyjne	46
Dane techniczne.....	49	Przycisk AS/PS	49
G		Przycisk BAND/PTY.....	49
Gniazdko AUX	48	Przycisk MODE	47
I		Przycisk MUT (wyciszenie)	48
Instalacja.....	46	Przyciskoi (◀▶▶▶)	48/49
Instrukcja obsługi	47	Przycisk SEL.....	47
M		PTY – Typy programów	51
Montaż (wskazówki bezpieczeństwa)	45	R	
O		Regulacja głośności	47
Obsługa.....	47	S	
P		Szczelina na kartę SD/MMC.....	48
R		U	
S		Usuwanie usterek	50
U		W	
W		Ważne informacje dodatkowe dotyczące wbudowania	46
W		Włączenie.....	47
W		Wskazówki bezpieczeństwa	45
W		Wyciszanie	48
W		Wyłączenie.....	47



GARANTIE-KARTE

Garantiebewijs • Carte de garantie
Certificato di garanzia • Tarjeta de garantía
Cartão de garantia • Guarantee card
Garantikort • Karta gwarancyjna • Záručni list
Garancia lap • Гарантийная карточка

AR 4027 USB/CR

24 Monate Garantie gemäß Garantie-Erklärung • 24 maanden garantie overeenkomstig schriftelijke garantie • 24 mois de garantie conformément à la déclaration de garantie • 24 meses de garantía según la declaración de garantía • 24 meses de garantía, conforme a declaração de garantia • 24 mesi di garanzia a seconda della spiegazione della garanzia • 24 months guarantee according to guarantee declaration • 24 miesiące gwarancji na podstawie karty gwarancyjnej
Záruka 24 měsíců podle prohlášení o záruce • A garanciát lásd a használati utasításban • Гарантийные обязательства – смотри руководство пользователя

Kaufdatum, Händlerstempel, Unterschrift • Koopdatum, Stempel van de leverancier, Handtekening
Date d'achat, cachet du revendeur, signature • Fecha de compra, Sello del vendedor, Firma • Data de compra, Carimbo do vendedor, Assinatura • Data dell'acquisto, timbro del commerciante, Firma • Purchase date, Dealer stamp, Signature • Data kupna, Pieczęć sprzedawcy, Podpis • Datum koupe, Razítko prodejce, Podpis • A vásárlási dátum, a vásárlási helyi bélyegzője, aláírás • Дата покупки, печать торговца, подпись

ETV

Elektro-technische
Vertriebsgesellschaft mbH
Industriering Ost 40
47906 Kempen

ETV

Elektro-technische Vertriebsges. mbH
Industriering Ost 40 • 47906 Kempen
Hotline@etv.de

AEG
perfekt in form und funktion