

# Tefal®

DE



**Fry delight initial**

[www.tefal.com](http://www.tefal.com)

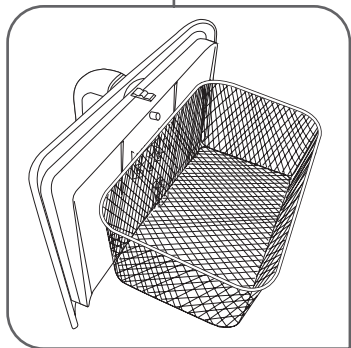
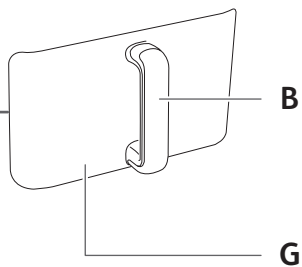
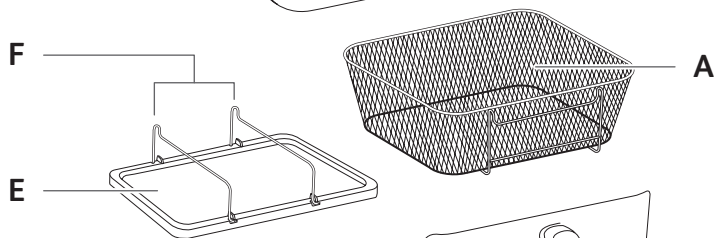
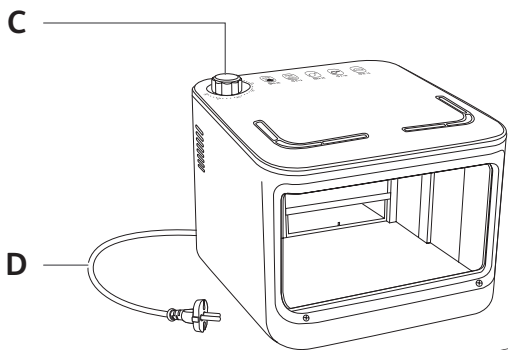

## BESCHREIBUNG

- |   |                             |   |                 |
|---|-----------------------------|---|-----------------|
| A | Frittierkorb                | E | Auffangbehälter |
| B | Frittierkorbgriff           | F | Henkel          |
| C | Timer / Ein-/Ausschalttaste | G | Schubladenfront |
| D | Netzkabel                   |   |                 |

## VOR DER ERSTEN INBETRIEBNAHME

1. Nehmen Sie das Produkt aus der Verpackung.
2. Lesen Sie die Sicherheitshinweise und bewahren Sie sie auf.
3. Waschen Sie den Frittierkorb mit heißem Wasser, etwas Geschirrspülmittel und einem nicht scheuernden Schwamm ab.  
**Hinweis: Sie können den Frittierkorb auch in der Spülmaschine reinigen.**
4. Wischen Sie die Innen- und Außenseite des Gerätes mit einem feuchten Tuch ab.

## VORBEREITUNG

1. Stellen Sie das Gerät auf eine stabile, horizontale und ebene Arbeitsfläche. Stellen Sie das Gerät nicht auf Oberflächen, die nicht hitzebeständig sind.
2. Nehmen Sie den Auffangbehälter. Bringen Sie die beiden Henkel an. Wenn die Henkel hörbar einrasten, sind sie richtig platziert.
3. Nehmen Sie den Korb aus dem Gerät.
4. Setzen Sie den Auffangbehälter in Pfeilrichtung auf den Boden des Heizbereichs. Die Henkel müssen aufgestellt sein. Der höhere Teil der Henkel muss sich auf der Rückseite des Geräts befinden.
5. Setzen Sie den Korb wieder in das Gerät.
6. Schließen Sie das Netzkabel an.
7. Bevor Sie die Fry Delight Initial zum Garen von Lebensmitteln verwenden, sollten Sie das Gerät 15 Minuten lang unbeladen laufen lassen. Während der ersten Benutzung kann es zu einer ungefährlichen Geruchsbildung kommen. Dieses Phänomen ist harmlos und wird im Laufe des Gebrauchs rasch verschwinden.

## GEBRAUCHSANWEISUNG

Mit Fry Delight Initial können Sie eine Vielzahl von Gerichten zubereiten. Die Garzeiten für die gängigsten Zutaten sind im Abschnitt „Einstellungen“ angegeben.

Fry Delight Initial ist ebenfalls für Tiefkühlkost geeignet.

### So verwenden Sie Fry Delight Initial:

1. Schließen Sie das Netzkabel an.
2. Ziehen Sie den Korb am Griff und geben Sie die Lebensmittel hinein.  
**Hinweis: Überschreiten Sie beim Befüllen des Frittierkorbs niemals die in der Tabelle angegebene Höchstmenge (siehe Abschnitt „Einstellungen“).**
3. Setzen Sie den Korb wieder in das Gerät.  
**Vorsicht: Berühren Sie den Korb nach dem Gebrauch nicht, da er während des Garvorgangs sehr heiß wird. Fassen Sie den Korb nur am Griff an.**
4. Stellen Sie die Garzeit entsprechend den Angaben im Abschnitt „Einstellungen“ ein.
5. Stellen Sie den Timer-Knopf auf die erforderliche Garzeit, um das Gerät einzuschalten.  
**Ein optimales Ergebnis erreichen Sie, wenn Sie das Gerät vor dem Garvorgang 3 Minuten vorheizen.**
  - Überschüssiges Fett wird während des Garvorgangs im Auffangbehälter gesammelt.
6. Bessere Ergebnisse erzielen Sie, wenn Sie die Lebensmittel mindestens einmal während des Garvorgangs durchschütteln. **(Siehe Abschnitt „Einstellungen“).**  
 **Tipp Nr. 1:** Um die Lebensmittel zu schütteln, entnehmen Sie den Frittierkorb und schütteln ihn um die oberen Lebensmittel nach unten zu befördern.  
Um nach der Hälfte der Garzeit erinnert zu werden, stellen Sie den Timer auf die Hälfte der Gesamt-Garzeit ein. Wenn das Gerät klingelt, schütteln Sie die Lebensmittel, geben Sie den Frittierkorb wieder zurück in das Gerät und stellen Sie den Timer auf die Restzeit ein.
7. Wenn der Garvorgang abgeschlossen ist, klingelt der Timer und das Gerät schaltet sich aus. Nehmen Sie den Frittierkorb aus dem Gerät und stellen Sie ihn auf eine hitzebeständige Oberfläche.

**Hinweis: Sie können das Gerät jederzeit auch manuell ausschalten. Stellen Sie hierzu den Timer-Knopf auf 0.**

8. Wenn die Speisen am Ende der Garzeit nicht gar sind, setzen Sie einfach den Frittierkorb zurück in das Gerät und stellen Sie den Timer für einige zusätzliche Minuten ein.
9. Entleeren Sie den Frittierkorb in eine Schüssel oder auf einen Teller.  
Tipp: Nehmen Sie große oder empfindliche Lebensmittel mithilfe einer Lebensmittelzange aus dem Frittierkorb.
10. Wenn die Lebensmittel im Frittierkorb gar sind, können Sie mit Ihrem Gerät sofort einen neuen Garvorgang starten.
11. Lassen Sie das Gerät nach Abschluss des Garvorgangs bzw. der Garvorgänge 20 Minuten lang abkühlen, bevor Sie den Auffangbehälter oder den Frittierkorb anfassen.

## EINSTELLUNGEN

Anhand der folgenden Tabelle können Sie die besten Garzeiten für die Lebensmittel auswählen, die Sie zubereiten möchten.

**Hinweis: Bei den unten angegebenen Garzeiten handelt es sich lediglich um Richtwerte. Sie können je nach Herkunft, Größe, Form oder Marke der Lebensmittel variieren.**

	Menge Min./ Max. (g)	Zeit (Min.)	Weitere Informationen
Tiefgekühlte Pommes Frites*	250-800 g	18-27	Nach der Hälfte der Garzeit schütteln
Nuggets	500 g	8-12	Nach der Hälfte der Garzeit schütteln
Hähnchenkeulen	4 Stück	23-25	
Gefrorene Hacksteaks	2 Stück	7-10	
Schokoladenkuchen	2 Förmchen	10-15	Förmchen hinzufügen

\*Wir empfehlen die Verwendung von speziellen Tiefkühl-Pommes für den Backofen.

## TIPPS

Stellen Sie die Garzeit je nach Menge und Größe der Lebensmittel ein:

- Eine große Menge Lebensmittel benötigt lediglich eine etwas längere Garzeit.
- Eine kleinere Menge Lebensmittel benötigt lediglich eine etwas kürzere Garzeit.
- Kleinere Lebensmittel benötigen gewöhnlich eine etwas kürzere Garzeit als größere Lebensmittel.
- Um knusprige Pommes Frites zu erzielen, sollten Sie die Höchstmenge von 800 g nicht überschreiten.
- Sie können mit Fry Delight Initial auch Lebensmittel aufwärmen.

## REINIGUNG

Reinigen Sie das Gerät nach jedem Gebrauch.

1. Ziehen Sie den Netzstecker aus der Wandsteckdose und lassen Sie das Gerät 20 Minuten lang abkühlen.
2. Wischen Sie die Außenseite des Gerätes mit einem feuchten Tuch ab.
3. Waschen Sie den Frittierkorb mit heißem Wasser, etwas Geschirrspülmittel und einem nicht scheuernden Schwamm ab.

Sie können eine Entfettungsflüssigkeit zum Entfernen restlicher Verschmutzungen benutzen.

Die Schubladenfront, der Frittierkorb, der Auffangbehälter und die Henkel können in der Spülmaschine gereinigt werden. Die Henkel des Auffangbehälters müssen vor dem Spülen nicht jedes Mal entfernt werden. Zur leichteren Reinigung kann der Frittierkorb von der Front abgenommen werden. Fassen Sie ihn nicht an, solange er noch heiß ist.

**So nehmen Sie den Frittierkorb ab:**

- Halten Sie den Korb am Griff der Schubladenfront.
- Drücken Sie auf die Metalllasche zwischen dem Frittierkorb und der Schubladenfront.
- Neigen Sie den Frittierkorb, um ihn abnehmen zu können.

**So befestigen Sie ihn wieder:**

- Setzen Sie den Frittierkorb im oberen Bereich an.
- Drücken Sie nach unten, um den Frittierkorb wieder an der

Schubladenfront zu befestigen. Ein hörbares Einrasten zeigt an, dass er wieder ordnungsgemäß angebracht ist.

4. Reinigen Sie das Innere des Geräts mit heißem Wasser und einem nicht scheuernden Schwamm.

## AUFBEWAHRUNG

1. Ziehen Sie den Netzstecker des Gerätes und lassen Sie das Gerät abkühlen.
2. Achten Sie darauf, dass alle Elemente sauber und trocken sind.

## UMWELT

Entsorgen Sie das Gerät nicht über den Hausmüll, wenn es nicht mehr funktioniert, sondern bringen Sie es zu einer Sammelstelle, damit es recycelt werden kann. Auf diese Weise tragen Sie dazu bei, die Umwelt zu schonen.

## GARANTIE UND KUNDENDIENST

Wenn Sie den Kundendienst oder Informationen benötigen oder wenn Sie ein Problem haben, besuchen Sie bitte die Tefal-Website unter [www.tefal.com](http://www.tefal.com) oder wenden Sie sich an das Tefal-Kundendienstzentrum in Ihrem Land. Sie finden die Telefonnummer in dem Heft mit der weltweiten Garantie. Falls sich kein Kundendienstzentrum in Ihrem Land befindet, wenden Sie sich an Ihren Tefal-Händler vor Ort.

## FEHLERDIAGNOSE

Falls Probleme bei der Benutzung des Gerätes auftreten, besuchen Sie [www.tefal.com](http://www.tefal.com), wo Sie eine Liste mit häufig gestellten Fragen finden, oder setzen Sie sich mit dem Kundendienstzentrum in Ihrem Land in Verbindung.

DE

p. 3 – 7