



Gebrauchsanleitung

ab Seite 3

Operating Instructions

starting on page 13

Mode d'emploi

à partir de la page 23

Handleiding

vanaf pagina 33

DE

GB

FR

NL

Inhalt

Bedeutung der Symbole in dieser Anleitung	4
Sicherheitshinweise	4
Bestimmungsgemäßer Gebrauch	4
Verletzungsgefahren	4
Der richtige Umgang mit dem Gerät, dem Ladegerät und dem Akku	4
Gewährleistungsbestimmungen	5
Lieferumfang und Geräteübersicht	6
Vor dem ersten Gebrauch	7
Lieferumfang auspacken	7
Akku aufladen	7
Gerät zusammenbauen	7
Benutzung	8
Schmutzbehälter entleeren	9
Reinigung und Aufbewahrung	9
Fehlerbehebung	10
Technische Daten	11
Gerät	11
Ladegerät	11
Entsorgung	11

Sehr geehrte Kundin, sehr geehrter Kunde,

wir freuen uns, dass Sie sich für diesen Akkubesen entschieden haben. Mit diesem Gerät können Sie viele Bodenbeläge, wie z. B. Fliesen, Teppichböden und Linoleum schnell und einfach säubern. Wir wünschen Ihnen viel Spaß.

Sollten Sie Fragen haben, kontaktieren Sie den Kundenservice über unsere Webseite:

www.service-shopping.de



Bitte lesen Sie vor dem ersten Gebrauch des Gerätes die Anleitung sorgfältig durch und bewahren Sie sie gut auf. Bei Weitergabe des Gerätes ist diese Anleitung mit auszuhändigen. Hersteller und Importeur übernehmen keine Haftung, wenn die Angaben in dieser Anleitung nicht beachtet werden!

Im Rahmen ständiger Weiterentwicklung behalten wir uns das Recht vor, Gerät, Verpackung oder Beipackunterlagen jederzeit zu ändern.

Bitte beachten Sie: Die in dieser Anleitung verwendeten Abbildungen können Abweichungen zum eigentlichen Gerät aufweisen.

Bedeutung der Symbole in dieser Anleitung



Alle Sicherheitshinweise sind mit diesem Symbol gekennzeichnet. Lesen Sie diese aufmerksam durch und halten Sie sich an die Sicherheitshinweise, um Personen- und Sachschäden zu vermeiden.



Tipps und Empfehlungen sind mit diesem Symbol gekennzeichnet.

Sicherheitshinweise

Bestimmungsgemäßer Gebrauch

- Das Gerät ist zum Reinigen sämtlicher, glatter Oberflächen bestimmt.
- Verwenden Sie das Gerät **nicht** zum Aufnehmen von Flüssigkeiten oder nassem Schmutz; dies gilt insbesondere für leicht entzündliche oder brennbare Flüssigkeiten. Das Gerät ist nicht zur Aufnahme von glühender oder brennender Asche, Streichhölzer oder Zigaretten geeignet.
- Verwenden Sie das Gerät **nicht** auf Hochflorteppichen und rauen Böden (z. B. aus Beton).
- Dieses Gerät ist **kein** Spielzeug! Halten Sie Kinder und Tiere vom Gerät fern.
- Das Gerät ist für den Privatgebrauch, nicht für eine gewerbliche Nutzung bestimmt.
- Nutzen Sie das Gerät nur wie in der Anleitung beschrieben. Jede weitere Verwendung gilt als bestimmungswidrig.



Verletzungsgefahren

- Erstickungsgefahr! Halten Sie das Verpackungsmaterial von Kindern und Tieren fern.
- Halten Sie Finger, Haare oder Kleidungsstücke von den drehbaren Reinigungsbürsten fern.



Der richtige Umgang mit dem Gerät, dem Ladegerät und dem Akku

- Überprüfen Sie das Gerät, das Ladegerät und den Akku vor jeder Verwendung auf Beschädigungen. Wenn das Gerät, das Ladegerät, der Akku oder das Akkufach sichtbare Schäden aufweisen, darf das Gerät bzw. das Ladegerät und der Akku nicht benutzt werden. Verwenden Sie das Gerät, das Ladegerät und den Akku nicht nach einer Fehlfunktion oder einem Sturz.
- Sollte das Gerät, das Ladegerät oder der Akku defekt sein, versuchen Sie nicht diese eigenständig zu reparieren. Kontaktieren Sie in Schadensfällen den Kundenservice.
- Verwenden Sie nur das mitgelieferte Ladegerät, um den Akku zu laden.
- Schließen Sie das Ladegerät nur an eine vorschriftsmäßig installierte Steckdose an. Die Steckdose muss auch nach dem Anschließen gut zugänglich sein. Die Netzspannung muss mit den technischen Daten des Gerätes übereinstimmen (siehe Kapitel „Technische Daten“).

- Ziehen Sie das Ladegerät aus der Steckdose,
 - wenn Sie es nicht verwenden,
 - wenn während des Betriebes ein Fehler auftritt,
 - vor einem Gewitter,
 - bevor Sie es reinigen.
- Prüfen Sie vor dem Einstecken des Akkus in das Akkufach bzw. in das Ladegerät, ob die Kontakte im Akkufach bzw. im Ladegerät und am Akku sauber sind, und reinigen Sie sie gegebenenfalls.
- Der Akku darf nicht auseinander genommen, in Feuer geworfen, in Flüssigkeiten getaucht oder kurzgeschlossen werden.
- Vergewissern Sie sich vor Gebrauch, dass das Gerät ordnungsgemäß zusammengebaut ist.
- Verwenden Sie kein zusätzliches Zubehör.
- Lassen Sie das Gerät, das Ladegerät und den Akku nicht fallen und setzen Sie sie keinen starken Stößen aus.
- Setzen Sie das Gerät, das Ladegerät und den Akku keinen extremen Temperaturen, starken Temperaturschwankungen, Feuchtigkeit oder direkter Sonneneinstrahlung aus.
- Das Gerät, das Ladegerät und der Akku dürfen nicht in Wasser getaucht oder auf andere Weise Wasser oder Flüssigkeiten ausgesetzt werden. Berühren Sie das Gerät, das Ladegerät und den Akku niemals mit feuchten Händen.
- Bei Schäden/Störungen während des Betriebs schalten Sie das Gerät sofort aus.
- Bewahren Sie das Gerät, das Ladegerät und den Akku an einem trockenen, für Kinder und Tiere unzugänglichen Platz auf.

Gewährleistungsbestimmungen

Von der Gewährleistung ausgeschlossen sind alle Mängel, die durch unsachgemäße Behandlung, Beschädigung oder Reparaturversuche entstehen. Dies gilt auch für den normalen Verschleiß.

Lieferumfang und Geräteübersicht

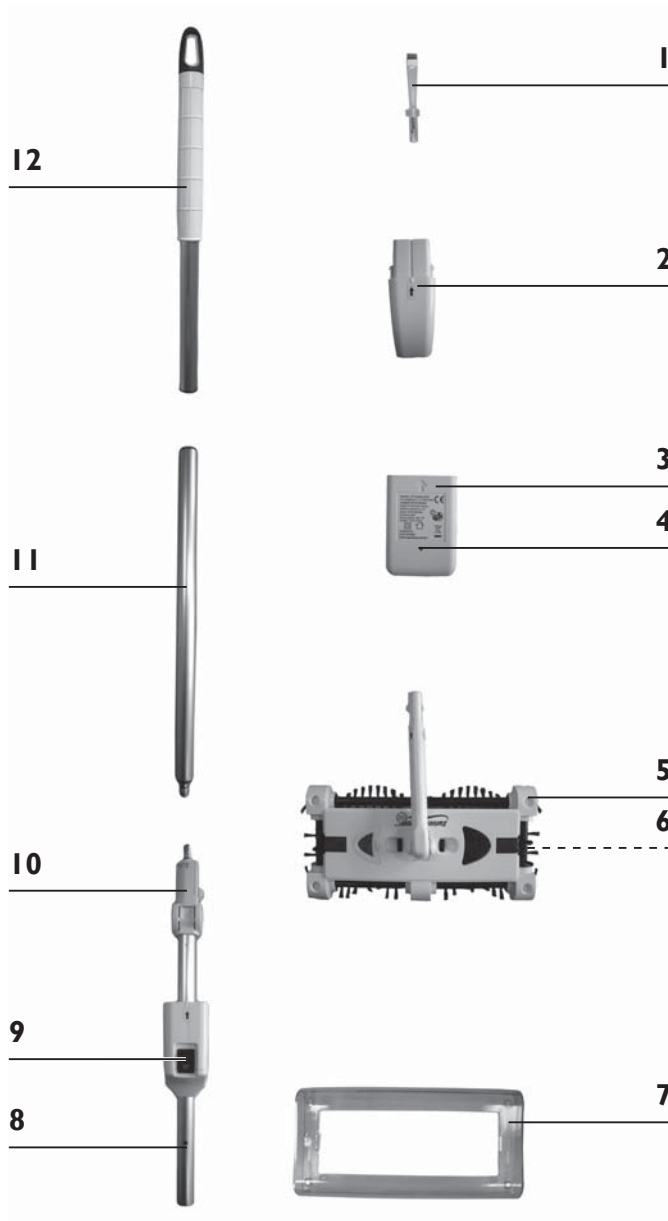

- 1 Reinigungswerkzeug
- 2 Akku
- 3 Ladegerät
- 4 Kontrollleuchte
- 5 Reinigungsfuß
- 6 Schmutzbehälter (sitz auf der Unterseite des Reinigungsfußes)
- 7 Abdeckung des Reinigungsfußes
- 8 Unteres Stielstück
- 9 Ein / Aus-Schalter
- 10 Knickgelenk
- 11 Mittleres Stielstück
- 12 Oberes Stielstück

Vor dem ersten Gebrauch

Bevor Sie das Gerät benutzen können, müssen Sie:

- den Lieferumfang auspacken,
- den Akku aufladen,
- das Gerät zusammenbauen.

Lieferumfang auspacken



ACHTUNG!

- Erstickungsgefahr! Halten Sie das Verpackungsmaterial von Kindern und Tieren fern.

Packen Sie alle Teile aus und überprüfen Sie den Lieferumfang auf Vollständigkeit (siehe Kapitel „Lieferumfang und Geräteübersicht“) und Transportschäden. Falls die Bestandteile Schäden aufweisen sollten, verwenden Sie diese nicht (!), sondern kontaktieren Sie den Kundenservice.

Akku aufladen



VORSICHT!

- Lassen Sie den Akku nicht länger als 24 Stunden im Ladegerät, um die Lebensdauer des Akkus nicht zu verkürzen.

Vor dem ersten Gebrauch sowie bei nachlassender Leistung des Gerätes muss der Akku aufgeladen werden.

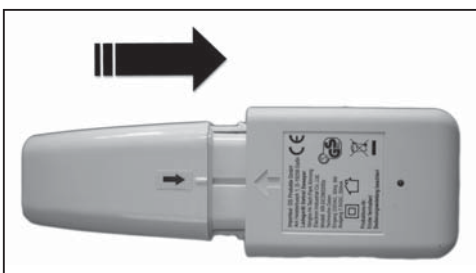

1. Stecken Sie den Akku in das Ladegerät, bis er hörbar einrastet. Der Akku passt nur in einer Richtung in das Ladegerät (Pfeil auf Pfeil; siehe Abbildung).
2. Schließen Sie das Ladegerät an eine gut zugängliche, ordnungsgemäß installierte Steckdose an, die den technischen Daten entspricht (siehe Kapitel „Technische Daten“).
3. Lassen Sie den Akku vollständig aufladen. Die Ladedauer beträgt beim ersten Ladevorgang ca. 8 Stunden. Die Dauer des späteren Wiederaufladens hängt von dem jeweiligen Ladezustand des Akkus ab, bei einem leeren Akku sind es ca. 5 Stunden.
4. Ziehen Sie das Ladegerät anschließend aus der Steckdose und entnehmen Sie den Akku. Drücken Sie hierzu die beiden seitlichen Verriegelungslaschen am Akku zusammen und ziehen Sie den Akku heraus.

Gerät zusammenbauen

1. Stecken Sie das untere Stielstück auf das Stielstück des Reinigungsfußes. Achten Sie darauf, dass die beiden Pfeile auf den Stielstücken zueinander zeigen. Drücken Sie beim Zusammenschieben die beiden Verriegelungslaschen am Stielstück des Reinigungsfußes zusammen. Die Laschen müssen danach in den Öffnungen des unteren Stielstück einrasten.
2. Schrauben Sie anschließend das mittlere Stielstück auf das untere Stielstück und das obere Stielstück auf das mittlere Stielstück.

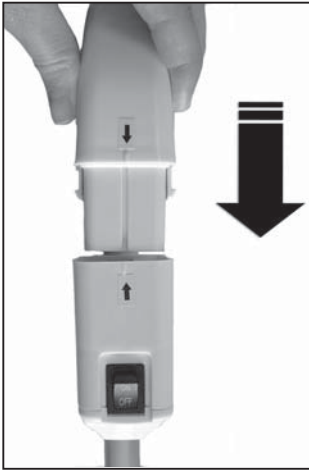

3. Wenn der Akku aufgeladen ist, stecken Sie ihn in das Akkufach am unteren Stielstück (siehe Abbildung).

Benutzung



ACHTUNG!

- Halten Sie Kinder und Tiere während der Benutzung vom Gerät fern.
- Vergewissern Sie sich vor Gebrauch, dass das Gerät ordnungsgemäß zusammgebaut ist.
- Achten Sie bei der Benutzung darauf, dass sich keine Schmutzpartikel unter dem Reinigungsfuß sammeln, diese könnten empfindlichen Oberflächen beschädigen.

1. Stellen Sie den Ein/Aus-Schalter auf Position ON, um das Gerät einzuschalten. Die Bürsten des Reinigungsfußes fangen direkt an zu rotieren. Wenn Sie das Gerät wieder ausschalten möchten, stellen Sie den Ein/Aus-Schalter auf Position OFF.
2. Schieben Sie den Reinigungsfuß über dem Boden hin und her. Der Schmutz wird von den rotierenden Bürsten aufgenommen und im Schmutzbehälter auf der Unterseite des Reinigungsfußes gesammelt.

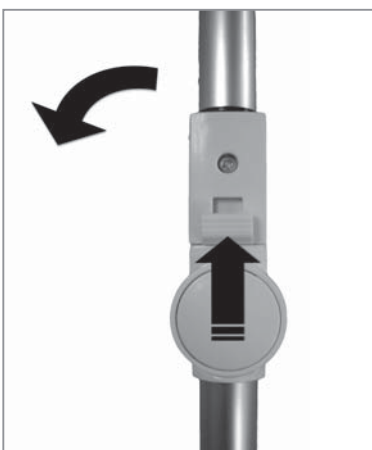

3. Sie können den Stiel zur besseren Handhabung bis zu einem 90°-Winkel knicken: Drücken Sie die Taste seitlich am Knickgelenk ein und bewegen Sie den Stiel in Richtung des Akkufachs (siehe Abbildung). Der Winkel ist stufenlos einstellbar.
4. Als Schutz vor Überhitzung schaltet sich das Gerät ab, wenn zu viel Schmutz die Bürsten verstopft. In diesem Fall stellen Sie den Ein/Aus-Schalter auf Position OFF und reinigen die Bürsten mit dem Reinigungswerkzeug. Nach ca. einer Stunde können Sie das Gerät wieder einschalten.

Schmutzbehälter entleeren



VORSICHT!

- Wenn Sie das Gerät hochnehmen, halten Sie es immer waagrecht, damit kein Schutz aus dem Schmutzbehälter fallen kann.
-
1. Schalten Sie das Gerät nach der Benutzung aus, indem Sie den Ein/Aus-Schalter auf Position OFF stellen.
 2. Nehmen Sie den Akku aus dem Akkufach heraus, um sicherzustellen, dass das Gerät nicht unbeabsichtigt eingeschaltet wird. Drücken Sie hierzu die beiden seitlichen Verriegelungslaschen am Akku zusammen und ziehen Sie den Akku heraus.

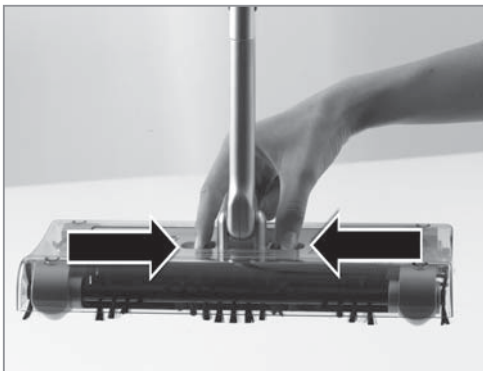

3. Halten Sie den Reinigungsfuß über einen Mülleimer und öffnen Sie den Schmutzbehälter, indem Sie die beiden Riegel neben dem Stiel zusammendrücken.

Bitte beachten Sie: Die Klappe des Schmutzbehälters springt sofort auf!

4. Entleeren Sie den Schmutz in den Mülleimer und klappen Sie den Schmutzbehälter danach wieder zu. Die Riegel müssen hörbar einrasten.

Reinigung und Aufbewahrung



ACHTUNG!

- Vergewissern Sie sich, dass das Gerät ausgeschaltet ist und der Akku entfernt wurde, bevor Sie die drehbaren Bürsten von Haaren, Abfallteilen etc. reinigen.
- Tauchen Sie das Gerät, das Ladegerät und den Akku niemals in Wasser. Beim Reinigen darf keine Flüssigkeit in diese Geräte eindringen.
- Verwenden Sie zum Reinigen keine ätzenden oder scheuernden Reinigungsmittel. Diese können die Oberfläche beschädigen.

Wie bei allen Reinigungsgeräten mit drehbaren Bürsten sammeln sich an den Reinigungsbürsten mit der Zeit Haare, Fäden und andere Teilchen an. Wir empfehlen, die drehbaren Bürsten gelegentlich mit Hilfe des mitgelieferten Reinigungswerkzeugs zu reinigen.

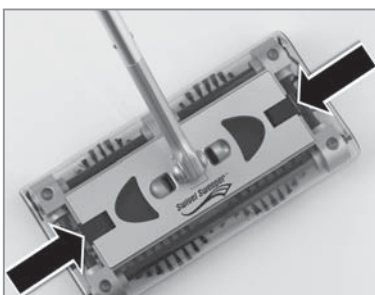

1. Damit die Bürsten besser zugänglich sind, entfernen Sie die Abdeckung des Reinigungsfußes. Schieben Sie dazu die beiden Schieberiegel auf dem Reinigungsfuß nach innen (siehe Abbildung) und nehmen Sie die Abdeckung ab.
2. Jetzt können Sie die Bürsten mit dem Reinigungswerkzeug von Staub und Schmutz befreien. Nach der Reinigung setzen Sie die Abdeckung wieder auf den Reinigungsfuß und sichern sie mit den Schieberiegeln, indem Sie diese wieder nach außen schieben.

3. Wischen Sie das Gerät bei Bedarf mit einem trockenen oder feuchten, fusselfreien Tuch ab.
4. Verstauen Sie das Gerät, das Ladegerät und den Akku an einem trockenen, für Kinder und Tiere unzugänglichen Ort.



Zur platzsparenden Aufbewahrung können Sie den Reinigungsfuß um 90° nach oben an den Stiel klappen, so dass der Magnet am Stiel und der Magnet an der Abdeckung des Reinigungsfußes aufeinandertreffen.

Fehlerbehebung

Sollte das Gerät nicht ordnungsgemäß funktionieren, überprüfen Sie bitte zunächst, ob Sie ein Problem selbst beheben können. Kontaktieren Sie ansonsten den Kundenservice.

Versuchen Sie nicht, ein defektes Gerät eigenständig zu reparieren!

Problem	Mögliche Ursache / Lösung
Das Gerät arbeitet nur langsam oder startet nicht.	<ul style="list-style-type: none"> • Ist der Akku leer? Laden Sie ihn auf. • Sitzt der Akku richtig im Akkufach? • Sind das untere Stielstück und das Stielstück des Reinigungsfußes richtig miteinander verbunden?
Der Akku wird nicht geladen.	Vergewissern Sie sich, dass der Akku richtig in das Ladegerät eingesteckt ist.
Das Gerät läuft, nimmt aber keinen Schmutz auf.	<ul style="list-style-type: none"> • Sehen Sie nach, ob der Schmutzbehälter voll ist und entleeren Sie ihn bei Bedarf. • Möglicherweise hängen einige Teilchen am Teppichboden fest oder sind zu groß/zu schwer, um vom Gerät aufgenommen zu werden.
Das Gerät verliert beim Reinigen Schmutz und Abfallteile.	<ul style="list-style-type: none"> • Vergewissern Sie sich, dass der Schmutzbehälter leer und fest verschlossen ist. • Überprüfen Sie, ob sich Abfallteile in die drehbaren Reinigungsbürsten verwickelt haben. Verwenden Sie bei Bedarf das Reinigungswerkzeug, um diese zu entfernen.

Technische Daten

Gerät

Artikelnummer: Z 07838
Modellnummer: BR-SDJ02G2
Spannungsversorgung: 7,2 V DC
Leistung: 15 W

Ladegerät

Modellnummer: XR-DC080200z
Spannungsversorgung: 230 V~ 50 Hz
Leistung: 6 W
Schutzklasse: II



Entsorgung



Das Verpackungsmaterial ist wiederverwertbar. Entsorgen Sie die Verpackung umweltgerecht und führen Sie sie der Wertstoffsammlung zu.



Entsorgen Sie das Gerät umweltgerecht. Es gehört nicht in den Hausmüll. Entsorgen Sie es an einem Recyclinghof für elektrische und elektronische Altgeräte.

Nähere Informationen erhalten Sie bei Ihrer örtlichen Gemeindeverwaltung.



Der Akku ist vor der Entsorgung des Gerätes zu entnehmen und getrennt vom Gerät zu entsorgen. Im Sinne des Umweltschutzes dürfen Batterien und Akkus nicht über den normalen Hausmüll entsorgt werden, sondern müssen an entsprechenden Sammelstellen abgegeben werden. Beachten Sie außerdem die geltenden gesetzlichen Regelungen zur Batterieentsorgung.

Kundenservice/Importeur:

DS Produkte GmbH, Am Heisterbusch 1, 19258 Gallin, Deutschland
Tel.: +49 38851 314650 *)

*) 0 – 30 Ct./Min. aus dem dt. Festnetz, Mobilfunkpreise können abweichen.

Alle Rechte vorbehalten.

Contents

Meaning of the Symbols in These Instructions _____	14
Safety Instructions _____	14
Intended Use _____	14
Risk of Injury _____	14
The Proper Handling of the Appliance, the Charger and the Rechargeable Battery _____	14
Warranty Terms _____	15
Scope of Supply and Overview of the Appliance _____	16
Prior to First Use _____	17
Unpacking the Items Supplied _____	17
Charging the Battery _____	17
Assembling the Appliance _____	17
Use _____	18
Emptying the Dirt Container _____	19
Cleaning and Storage _____	19
Troubleshooting _____	20
Technical Data _____	21
Appliance _____	21
Battery Charger _____	21
Disposal _____	21

Dear Customer,

Congratulations on buying this electric broom. You are now able to clean quickly and easily all floor coverings such as tiles, carpets and linoleum. We hope you have a lot of fun.

If you have any questions, please contact the customer service department via our website:

www.service-shopping.de



Before starting to use the appliance, please read these instructions carefully, and then keep them in a safe place. If you transfer the ownership of the appliance, please make sure that you hand over these instructions with it. The manufacturer and importer accept no liability in the event that you do not follow the information in these instructions!

As part of ongoing development, we reserve the right to alter products, packaging or enclosed documentation at any time.

Please note: The illustrations in these operating instructions may vary slightly from the real appliance.

Meaning of the Symbols in These Instructions



All safety information is identified by means of this symbol. Read the information carefully and follow the safety instructions in order to avoid injury and material damage.



Tips and recommendations are identified by means of this symbol.

Safety Instructions

Intended Use

- The appliance is designed for cleaning all kind of surfaces.
- Do **not** use the appliance to take up liquids or wet dirt; this applies in particular to highly inflammable or combustible liquids. Do not take up glowing or burning ashes, matches or cigarettes.
- Do **not** use the appliance on deep-pile carpets and rough floors (e.g. made of concrete).
- This appliance is **not** a toy! Keep children and animals away from the appliance.
- The appliance is conceived for private use, not for commercial use.
- Only use the appliance as described in these instructions. Any other use is deemed improper.



Risk of Injury

- Risk of suffocation! Keep the packaging material away from children and animals.
- Keep your fingers, hair and clothing away from the rotating cleaning brushes.



The Proper Handling of the Appliance, the Charger and the Rechargeable Battery

- Always check the appliance, the charger and the rechargeable battery for damage before use. If the appliance, the charger, the rechargeable battery or the battery compartment show visible signs of damage, the appliance, the charger and the rechargeable battery must not be used. Do not use the appliance, the charger and the rechargeable battery after a malfunction or a drop.
- If the appliance, the charger or the rechargeable battery have a fault, do not attempt to repair them yourself. In the event of damage please contact the customer service department.
- You should use only the charger supplied in order to recharge the battery.
- The charger must only be connected to mains sockets that have been properly installed. The mains socket must still be accessible after the connection has been made. The mains supply must comply with the technical data for the appliance (see the “Technical Data” chapter).

- Remove the charger from the mains socket
 - if you do not use it,
 - if a fault occurs during operation,
 - before a thunderstorm,
 - before you clean it.
- Before inserting the battery into the battery compartment or into the charger, check that the contacts in the battery compartment or in the charger and on the battery are clean. Please clean them if necessary.
- The battery must not be taken apart, thrown into a fire, immersed in liquids or shortcircuited.
- Before use, ensure that the appliance is properly assembled.
- Do not use any additional accessories.
- Do not allow the appliance, the charger and the rechargeable battery to fall and do not subject them to strong percussions.
- Do not subject the appliance, the charger and the rechargeable battery to extreme temperatures, severe changes in temperatures, direct sunlight or moisture.
- The appliance, the charger and the rechargeable battery must not be immersed in water or exposed in any other way to water or liquids. Never touch the appliance, the charger and the rechargeable battery with wet hands.
- In the event of damage or malfunction during use, turn the appliance off immediately.
- Store the appliance, the charger and the rechargeable battery in a dry place that is not accessible for children and animals.

Warranty Terms

The warranty excludes any defects caused by improper use, damage or by attempts by unauthorized persons to make a repair. This also applies to normal wear of individual components.

Scope of Supply and Overview of the Appliance

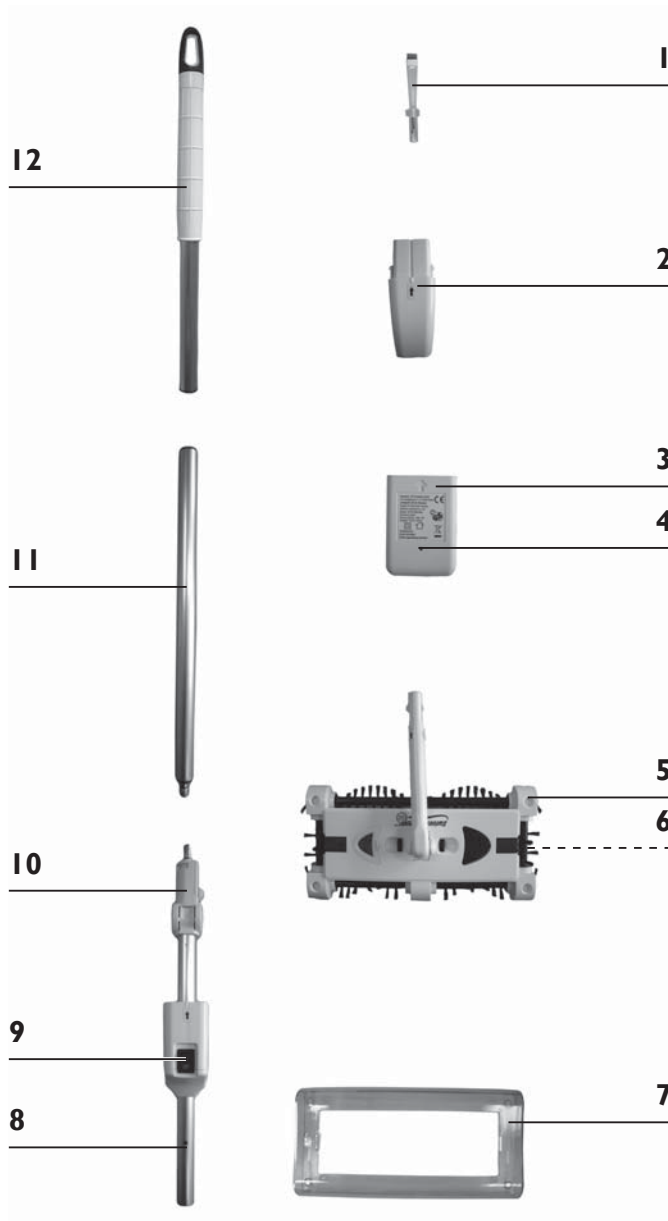

- 1 Cleaning tool
- 2 Rechargeable battery
- 3 Charger
- 4 Control light
- 5 Cleaning foot
- 6 Dirt container (situated on the bottom of the cleaning foot)
- 7 Cover of the cleaning foot
- 8 Lower part of the bar
- 9 On/off switch
- 10 Articulated joint
- 11 Middle part of the bar
- 12 Upper part of the bar

Prior to First Use

Before using the appliance you have to:

- unpack the items supplied,
- charge the battery,
- assemble the appliance.

Unpacking the Items Supplied



ATTENTION!

- Risk of suffocation! Keep the packaging material away from children and animals.

Unpack all parts and check the scope of supply for completeness (see the “Scope of Supply and Overview of the Appliance” chapter); also check for transport damage. If you find any damage to the components, do not use them (!), but contact the customer service department.

Charging the Battery



CAUTION!

- Do not leave the battery in the charger for more than 24 hours as otherwise its lifetime will be shortened.

Before initial use, and when the appliance is no longer as powerful as it was, the battery has to be recharged.

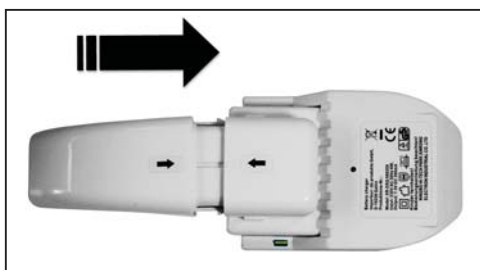

1. Insert the battery into the charger, till it clicks audibly into place. You can only insert the battery in one way direction into the charger (arrows pointing at each other; see illustration).
2. Connect the charger to an accessible, properly installed mains socket with the corresponding technical data (see the “Technical Data” chapter).
3. Allow the battery to charge up completely. The battery needs approximately 8 hours to charge up for initial use. The length of time required for subsequent recharging depends on the charging status of the battery in each case; if the battery is flat it is approximately 5 hours.
4. Then remove the charger from the socket and take out the battery. In order to do this, press the two side locking tabs on the battery together and pull the battery out.

Assembling the Appliance

1. Insert the lower part of the bar into the bar of the cleaning foot. Make sure, that the arrows on the two parts are pointing at each other. When pushing the two parts together, press the two locking tabs on the bar of the cleaning foot together. The tabs then have to lock into place in the openings of the lower part of the bar.
2. Then, screw the middle part of the bar on the lower part and the upper part of the bar on the middle part.

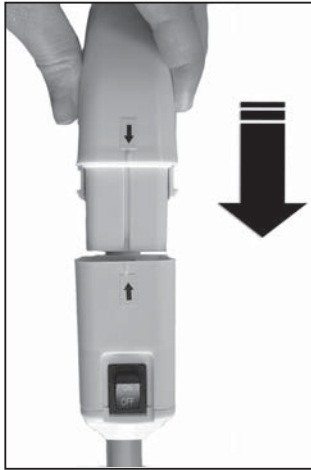

3. As soon as the battery is fully charged, insert the battery into the battery compartment on the lower part of the bar (see illustration).

Use



ATTENTION!

- Keep children and animals away from the appliance when it is in operation.
- Before use, ensure that the appliance is properly assembled.
- Take care that no dirt particles stick under the cleaning foot. These may damage sensitive surfaces.

1. Press the on/off switch to position ON in order to turn the appliance on. The brushes of the cleaning foot start to rotate immediately. If you wish to turn off the appliance, press the on/off switch to position OFF.
2. Slide the cleaning foot back and forth in order to clean the floor. The dirt is taken up by the rotating brushes and collected in the dirt container at the bottom of the cleaning foot.

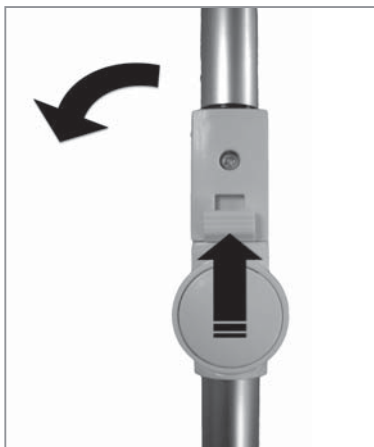

3. You can fold the bar through an angle of up to 90° for better handling: Press in the button on the side of the articulated joint and move the bar in the direction of the battery compartment (see illustration). The angle is continuously adjustable.
4. As protection against overheating the appliance turns off when too much dirt blocks the brushes. In this case set the on/off switch on the position OFF and clean the brushes with the cleaning tool. After approximately one hour you can switch on the appliance again.

Emptying the Dirt Container



CAUTION!

- Please hold the appliance always horizontally when picking it up, otherwise dirt will fall out of dirt container.

1. Turn the appliance off after use by setting the on/off switch to the OFF position.
2. Take the battery out of the battery compartment to ensure that the appliance is not switched on accidentally. In order to do this, press the two side locking tabs on the battery together and pull the battery out.

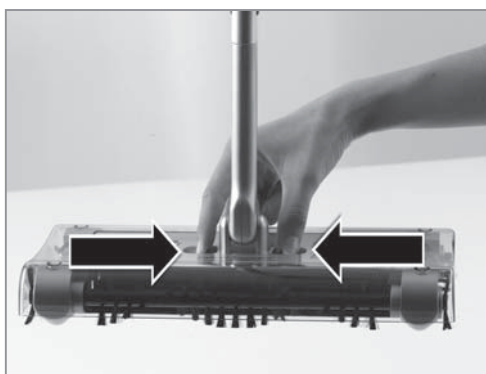

3. Hold the cleaning foot over a waste bin and open the dirt container by pressing together the two locking clips next to the bar (see illustration).

Please note: the flap of the dirt container opens immediately!

4. Empty the dirt into the waste bin and then close the dirt container again. The locking clips has to lock audibly into place.

Cleaning and Storage



ATTENTION!

- Please ensure that the appliance is switched off and the battery has been removed before you clean hairs and waste from the rotating brushes.
- Never immerse the appliance, the charger or battery in water. No liquid must be allowed to enter these devices during cleaning.
- Do not use any corrosive or abrasive cleaning agents. These can cause damage to the appliance.

As is the case with all cleaning equipment with rotating brushes, over time hairs, threads and other small parts collect on the cleaning brushes. We recommend cleaning the rotating brushes occasionally with the help of the cleaning tool supplied.

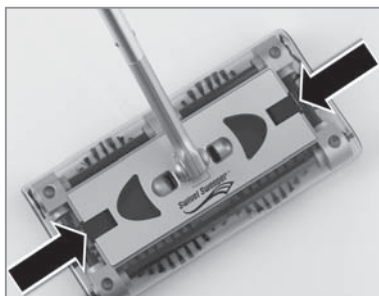

1. In order to ensure that the brushes are more easily accessible, remove the cover of the cleaning foot. To do so, push the two locking clips on the cleaning foot inwards (see illustration) and take off the cover.
 2. Now you can remove dust and dirt from the brushes with the help of the cleaning tool. Afterwards put the cover back on the cleaning foot and lock it with the locking clips by pushing those outwards.
3. If necessary, wipe off the appliance with a dry or damp, lint-free cloth.

4. Store the appliance, the charger and the rechargeable battery in a dry location that is not accessible for children and pets.



For a space-saving storage fold up the 90° rotated cleaning foot at the bar. The magnet of the bar and the magnet of the cover of the cleaning foot must interfere with each other.

Troubleshooting

If the appliance should stop working properly, first check whether you are able to correct the problem yourself. Contact the customer service department.

Do not try to repair a faulty appliance yourself!

Problem	Possible Cause/Solution
The appliance only works slowly or does not start.	<ul style="list-style-type: none"> • Is the battery flat? Recharge it. • Is the battery correctly positioned in the battery compartment? • Are the lower part of the bar and the bar of the cleaning foot correctly connected?
The battery is not charging up.	Please ensure that the battery is properly inserted in the charger.
The appliance is running but not picking up any dirt.	<ul style="list-style-type: none"> • Check whether the dirt container is full and empty it if necessary. • Possibly some smaller items will remain stuck to the carpet or are too big/heavy to be picked up by the appliance.
During cleaning the appliance loses some of the dirt and waste.	<ul style="list-style-type: none"> • Please ensure that the dirt container is empty and tightly closed. • Check whether any waste has become tangled up in the rotating cleaning brushes. If necessary, use the cleaning tool to remove it.

Technical Data

Appliance

Article number: Z 07838
Model number: BR-SDJ02G2
Output: 7,2 V DC
Power: 15 W

Battery Charger

Model number: XR-DC080200z
Input: 230 V~ 50 Hz
Power: 6 W
Safety class: II



Disposal



The packaging material can be recycled. Please dispose of it in an environmentally friendly manner and take it to a recycling centre.



Dispose of the appliance in an environmentally sound manner. Dispose of it at a recycling centre for used electrical and electronic devices.

Further information is available from your local public authorities.



The rechargeable battery must be removed before disposal of the appliance and disposed of separately. To help protect the environment, single-use and rechargeable batteries should not be disposed of with normal domestic waste but should be taken to an appropriate collection point. Please observe the statutory regulations applicable to battery disposal in your country.

Customer Service Department/Importer:
DS Produkte GmbH, Am Heisterbusch 1, 19258 Gallin, Germany
Tel.: +49 38851 314650 *)

*) Calls subject to a charge.

All rights reserved.

Sommaire

Interprétation des symboles utilisés dans ce manuel _____	24
Consignes de sécurité _____	24
Utilisation conforme _____	24
Risques de blessure _____	24
L'utilisation correcte de l'appareil, du chargeur et de la batterie _____	24
Dispositions relatives à la garantie _____	25
Composition et vue générale de l'appareil _____	26
Avant la première utilisation _____	27
Déballer toutes les pièces fournies _____	27
Charger la batterie _____	27
Assembler l'appareil _____	27
Utilisation _____	28
Vider le réservoir collecteur _____	29
Nettoyage et rangement _____	29
Dépannage _____	30
Caractéristiques techniques _____	31
Appareil _____	31
Chargeur _____	31
Mise au rebut _____	31

Chère cliente, cher client,

Nous nous réjouissons que vous ayez choisi ce balai électrique. Cet appareil vous permet de nettoyer rapidement et simplement toutes sortes de surface comme carrelages, moquettes et linoléum. Nous vous souhaitons beaucoup de plaisir.

Pour toutes questions, veuillez vous contacter le service après-vente sur notre page Web :

www.service-shopping.de



Nous vous recommandons de lire attentivement ce manuel avant la première utilisation de l'appareil et de le conserver précieusement. Si vous donnez ou prêtez cet appareil à une autre personne, n'oubliez pas d'y joindre ce manuel. Le fabricant et l'importateur déclinent toute responsabilité en cas de non-observation des instructions qu'il contient !

Dans le cadre de l'évolution constante des produits, nous nous réservons le droit de modifier à tout moment l'appareil, l'emballage ou les notices.

Faites attention : Les illustrations dans ce mode d'emploi peuvent différer facilement de l'appareil réel.

Interprétation des symboles utilisés dans ce manuel



Ce symbole attire l'attention sur toutes les consignes de sécurité. Lisez attentivement ces consignes de sécurité et observez-les minutieusement afin d'éviter tout risque de blessure ou de dégâts matériels.



Ce symbole signale les conseils et les recommandations.

Consignes de sécurité

Utilisation conforme

- L'appareil est destiné à nettoyer toutes sortes de surfaces.
- N'utilisez pas** l'appareil pour l'absorption de liquides ou d'impuretés mouillées ; cela vaut notamment pour les liquides facilement inflammables ou combustibles. L'appareil n'est pas conçu pour l'absorption de cendres, allumettes ou cigarettes en incandescence.
- N'utilisez pas** l'appareil sur des tapis et moquettes à poils longs ni sur les sols rugueux (par ex. en béton).
- Cet appareil **n'est pas** un jouet ! Tenez les enfants et les animaux éloignés de l'appareil.
- L'appareil est conçu pour un usage privé, pas pour une utilisation commerciale.
- Utilisez l'appareil uniquement comme la description du mode d'emploi. Toute autre utilisation est considérée comme contraire aux dispositions.



Risques de blessure

- Risque d'étouffement ! Tenez le matériau d'emballage éloigné des enfants et des animaux.
- Tenez doigts, cheveux et vêtements à distance des brosses de nettoyage rotatives.



L'utilisation correcte de l'appareil, du chargeur et de la batterie

- Avant chaque utilisation, vérifiez que l'appareil, le chargeur ou la batterie ne présentent aucun dommage. L'appareil, le chargeur et la batterie ne doivent pas être utilisés si l'appareil, le chargeur, la batterie ou le compartiment de batterie présentent des dommages apparents. N'utilisez pas l'appareil, le chargeur et la batterie en cas de dysfonctionnement ou s'ils sont tombés.
- Si l'appareil, le chargeur ou la batterie devaient être défectueux, n'essayez pas de les réparer vous-même. En cas de dommages, veuillez contacter le service après-vente.
- Utilisez exclusivement le chargeur livré avec l'appareil pour recharger la batterie.
- Branchez le chargeur uniquement sur une prise installée de façon réglementaire. La prise doit rester facilement accessible même après le branchement. La tension du secteur doit correspondre aux caractéristiques techniques de l'appareil (voir chapitre « Caractéristiques techniques »).

- Retirez le chargeur de la prise
 - chaque fois que vous ne l'utilisez pas,
 - en cas de dysfonctionnement pendant l'utilisation,
 - en cas d'orage,
 - avant de le nettoyer.
- Avant de mettre la batterie dans le compartiment de batterie ou dans le chargeur, vérifiez si les contacts dans le compartiment de batterie ou dans le chargeur et sur la batterie sont propres ; nettoyez-les le cas échéant.
- Ne pas démonter la batterie, la jeter au feu, la plonger dans des liquides ni la court-circuiter.
- Avant d'utiliser l'appareil, assurez-vous qu'il est correctement assemblé.
- N'utilisez pas d'accessoires supplémentaires.
- Ne laissez pas tomber l'appareil, le chargeur et la batterie et ne les exposez pas à de forts chocs.
- N'exposez pas l'appareil, le chargeur et la batterie à des températures extrêmes, à de fortes variations de température, au rayonnement direct du soleil ou à l'humidité.
- Ne plongez pas l'appareil, le chargeur et la batterie dans l'eau ; ne les exposez pas au contact de l'eau ou d'autres liquides de quelque manière que ce soit. Ne touchez jamais l'appareil, le chargeur et la batterie avec les mains humides.
- En cas de dommages pendant l'utilisation, éteignez l'appareil tout de suite.
- Rangez l'appareil, le chargeur et la batterie dans un local sec inaccessible aux enfants ou aux animaux.

Dispositions relatives à la garantie

Tout défaut imputable à une utilisation non conforme, à des endommagements ou à des tentatives de réparation est exclu de la garantie. L'usure normale des pièces est également exclue de la garantie.

Composition et vue générale de l'appareil

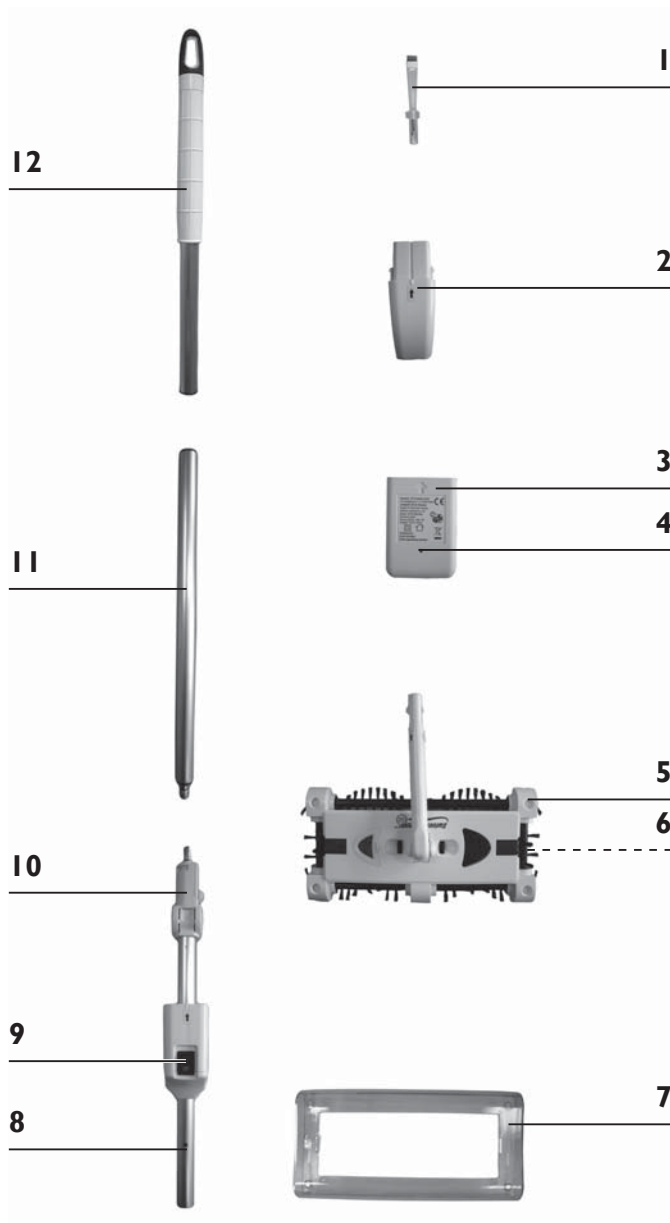

- 1 Outil de nettoyage
- 2 Batterie
- 3 Chargeur
- 4 Lampe de contrôle
- 5 Pied de nettoyage
- 6 Réservoir collecteur (situé au dessous du pied de nettoyage)
- 7 Couvercle de protection du pied de nettoyage
- 8 Partie inférieure de la barre
- 9 Interrupteur marche / arrêt
- 10 Système d'articulation
- 11 Partie centrale de la barre
- 12 Partie supérieure de la barre

Avant la première utilisation

Avant d'utiliser l'appareil, vous devez :

- déballer toutes les pièces fournies,
- charger la batterie,
- assembler l'appareil.

Déballer toutes les pièces fournies



ATTENTION !

- Risque d'étouffement ! Tenez le matériau d'emballage éloigné des enfants et des animaux.

Sortez toutes les pièces de leur emballage et vérifiez que l'ensemble livré est complet (voir chapitre « Composition et vue générale de l'appareil ») et ne présente pas de dommages imputables au transport. Si des éléments présentent des dommages, ne pas les utiliser (!), contacter le service après-vente.

Charger la batterie



ATTENTION !

- Ne laissez pas la batterie plus de 24 heures en place dans le chargeur afin de ne pas nuire à leur durée de vie.

Avant la première utilisation ainsi qu'en cas de baisse de puissance de l'appareil, la batterie doit être rechargée.

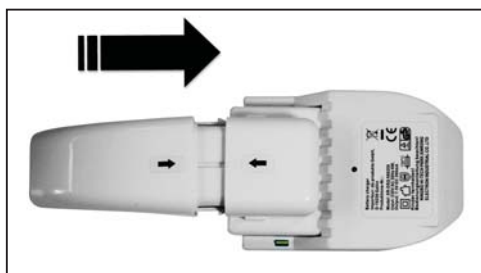

1. Mettez la batterie dans le chargeur. La batterie doit s'enclencher de façon bien audible dans le chargeur. La batterie ne peut seulement être introduite dans une direction (flèche sur flèche ; voir illustration).
2. Branchez le chargeur sur une prise accessible, installée de façon réglementaire et conforme correspondant aux caractéristiques techniques (voir chapitre « Caractéristiques techniques »).
3. Rechargez entièrement la batterie. Le temps de charge pour la première utilisation est d'env. 8 heures. La durée des rechargements ultérieurs dépend de la charge effective de la batterie, pour une batterie vide, elle est d'env. 5 heures.
4. Retirez ensuite le chargeur de la prise et enlevez la batterie. Pour se faire, appuyez sur les deux languettes de verrouillage latéraux de la batterie et retirez la batterie.

Assembler l'appareil

1. Mettez la partie inférieure de la barre sur la barre du pied de nettoyage. Veillez à ce que le deux flèches placées sur chacune des deux parties pointent l'une vers l'autre. Lors de l'assemblage des deux parties, appuyez sur les deux languettes de verrouillage de la barre du pied de nettoyage. Les languettes doivent alors s'enclencher dans les orifices de la partie inférieure de la barre.

2. Puis vissez la partie centrale de la barre sur la partie inférieure et la partie supérieure de la barre sur la partie centrale.

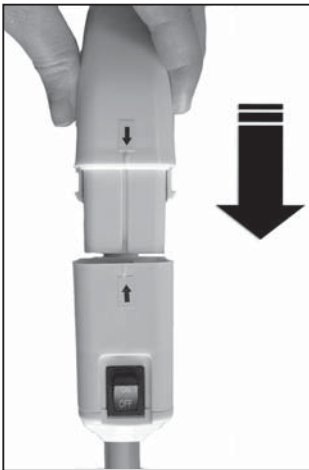

3. Si la batterie est chargée, mettez-la dans le compartiment de batterie situé à la partie inférieure de la barre (voir illustration).

Utilisation



ATTENTION !

- Veillez à ce que les enfants et les animaux ne s'approchent pas de l'appareil pendant qu'il est en marche.
- Avant d'utiliser l'appareil, assurez-vous qu'il est correctement assemblé.
- Faites attention que des saletés ne s'amassent pas sous le pied de nettoyage. Ceux-ci pourraient causer des endommagements.

1. Placez l'interrupteur marche / arrêt sur la position ON pour mettre l'appareil en marche. Les brosses du pied de nettoyage commencent leur rotation. Pour éteindre l'appareil, placez l'interrupteur marche / arrêt sur la position OFF.
2. Faites glisser le pied de nettoyage sur le sol d'avant en arrière. La saleté est saisie par les brosses rotatives et collectée dans le réservoir collecteur situé au dessous du pied de nettoyage.

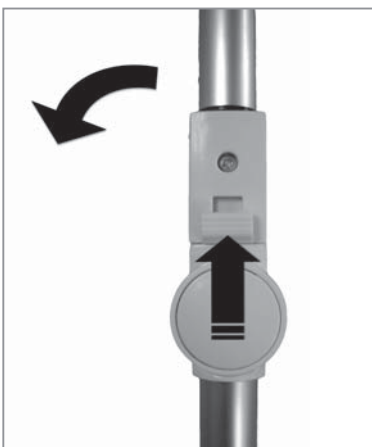

3. Pour faciliter la manipulation, vous pouvez incliner la barre jusqu'à 90 degrés : Appuyez sur la touche située sur le côté du système d'articulation et mouvez la barre en direction du compartiment de batterie (voir illustration). L'angle est réglable en continu.
4. Comme protection contre un surchauffement, l'appareil s'éteint si trop de saletés bouchent les brosses. Dans ce cas positionnez l'interrupteur marche / arrêt sur la position OFF et nettoyez les brosses avec l'outil de nettoyage. Après une heure d'attente, vous pouvez mettre l'appareil en marche de nouveau.

Vider le réservoir collecteur



ATTENTION !

- ❑ Si vous levez l'appareil, tenez-le dans une position verticale, sinon le réservoir collecteur pourrait perdre des saletés.

1. Éteignez l'appareil en enclenchant l'interrupteur marche / arrêt sur la position OFF.
2. Retirez la batterie du compartiment de batterie pour vous assurer que l'appareil ne puisse être fortuitement remis en marche. Pour se faire, appuyez sur les deux languettes de verrouillage latérales de la batterie et retirez la batterie.

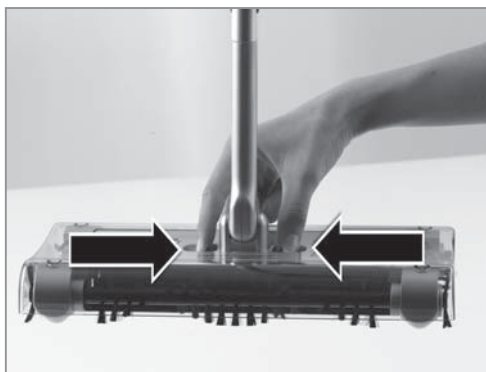

3. Maintenez le pied de nettoyage au dessus d'une poubelle et ouvrez le réservoir collecteur en appuyant sur les deux verrous à côté de la barre (voir illustration).

Faites attention : Le clapet du réservoir collecteur déclenche immédiatement !

4. Videz les saletés dans la poubelle puis refermez le réservoir collecteur. Les verrous doivent s'enclencher de façon bien audible.

Nettoyage et rangement



ATTENTION !

- ❑ Assurez-vous que l'appareil est débranché et que la batterie a été retirée avant de procéder au nettoyage des brosses rotatives pour éliminer les cheveux et les déchets ramassés.
- ❑ Ne plongez jamais l'appareil, le chargeur ni la batterie dans l'eau. Aucun liquide ne doit pénétrer dans ces appareils pendant le nettoyage.
- ❑ N'utilisez pas de produits de nettoyage corrosifs ou abrasifs pour l'entretien. Un tel détergent peut endommager l'appareil.

Comme pour tous les appareils de nettoyage à brosses rotatives, des cheveux, fils et autres particules s'accumulent au fil du temps sur les brosses de nettoyage. Nous recommandons de nettoyer de temps en temps les brosses rotatives avec l'outil de nettoyage fourni à la livraison de l'appareil.

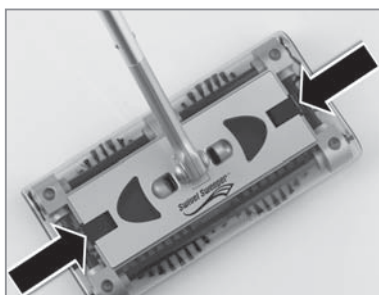

1. Afin de mieux accéder aux brosses, enlevez le couvercle de protection du pied de nettoyage. Pour ça, enfoncez les deux verrous à pousser sur le pied de nettoyage vers l'intérieur (voir illustration) et ôtez le couvercle de protection.
2. Maintenant vous pouvez libérer les brosses de poussière ou des saletés avec l'outil de nettoyage. Après le nettoyage, remettez le couvercle de protection de nouveau sur le pied de nettoyage et repoussez les verrous à pousser vers l'extérieur.

3. Nettoyez au besoin l'appareil avec un chiffon sec ou humide qui ne peluche pas.
4. Rangez l'appareil, le chargeur et la batterie dans un local sec et inaccessible aux enfants et aux animaux.



Pour ranger l'appareil de façon peu encombrante, pliez le pied de nettoyage de 90° vers le haut sur la barre. L'aimant de la barre et l'aimant du couvercle de protection du pied de nettoyage doivent se rejoindre.

Dépannage

Si l'appareil ne fonctionne pas correctement, examinez tout d'abord le problème pour constater si vous pouvez y remédier vous-même. Contactez sinon le service après-vente.

N'essayez pas de réparer vous-même un appareil défectueux !

Problème	Cause possible / solution
L'appareil ne fonctionne que très lentement ou ne démarre pas.	<ul style="list-style-type: none"> • La batterie est-elle vide ? Rechargez-la. • La batterie est-elle correctement en place dans le compartiment de batterie ? • La partie inférieure de la barre et la barre du pied de nettoyage sont-elles correctement solidarisiées l'une à l'autre ?
La batterie ne se recharge pas.	Assurez-vous que la batterie est correctement insérée dans le chargeur.
L'appareil fonctionne mais ne ramasse pas la saleté.	<ul style="list-style-type: none"> • Vérifiez si le réservoir collecteur est plein et, le cas échéant, videz-le. • Peut-être certaines particules restent accrochées à la moquette ou soient trop grosses / trop lourdes pour que l'appareil les élimine.
L'appareil perd des saletés et des déchets pendant le nettoyage.	<ul style="list-style-type: none"> • Assurez-vous que le réservoir collecteur est vide et qu'il est bien fermé. • Vérifiez si des déchets ne se sont pas enroulés autour des brosses rotatives. Utilisez si besoin l'outil de nettoyage pour les éliminer.

Caractéristiques techniques

Appareil

Réf. article :	Z 07838
Numéro de modèle :	BR-SDJ02G2
Tension :	7,2 V DC
Puissance :	15 W

Chargeur

Numéro de modèle :	XR-DC080200z
Tension :	230 V~ 50 Hz
Puissance :	6 W
Classe de protection :	II



Mise au rebut



Les matériaux d'emballage sont recyclables. Débarrassez-vous de l'emballage dans le respect de l'environnement en le déposant à un point de collecte prévu à cet effet.



Éliminez cet appareil conformément aux prescriptions pour la protection de l'environnement. Remettez-le à une station de collecte et de recyclage d'appareils électriques et électroniques usagés.



Pour de plus amples renseignements à ce sujet, adressez-vous aux services municipaux compétents.



Avant la mise au rebut de tout appareil, il faut en retirer la batterie et la mettre au rebut séparément de l'appareil. Pour la protection de l'environnement, les piles et les batteries ne doivent pas être jetées avec les ordures ménagères, mais remises aux points de collecte des piles et batteries usagées. Veuillez également respecter la législation en vigueur pour la mise au rebut des piles et batteries usagées.

Service après-vente / importateur :

DS Produkte GmbH, Am Heisterbusch I, 19258 Gallin, Allemagne
Tél. +49 3885 1 314650 *)

*) Appel payant

Tous droits réservés.

Inhoud

Betekenis van de symbolen in deze handleiding _____	34
Veiligheidsinstructies _____	34
Doelmatig gebruik _____	34
Verwondingsrisico's _____	34
De juiste omgang met het apparaat, de oplader en de accu _____	34
Garantievoorwaarden _____	35
Leveringsomvang en overzicht van het apparaat _____	36
Vóór het eerste gebruik _____	37
Leveringsomvang uitpakken _____	37
Accu opladen _____	37
Apparaat monteren _____	37
Gebruik _____	38
Opvangreservoir legen _____	39
Reiniging en opbergen _____	39
Storingen verhelpen _____	40
Technische gegevens _____	41
Apparaat _____	41
Oplader _____	41
Afvoeren _____	41

Geachte klant,

Proficiat met de aankoop van deze accubezem. Met dit apparaat kunt u alle soorten ondergronden als bijv. tegels, tapijtvloeren en linoleum snel en gemakkelijk schoonmaken. We wensen u veel plezier.

Als u vragen hebt, contacteert u de klantenservice via onze website:

www.service-shopping.de



Lees de handleiding a.u.b. zorgvuldig door en bewaar deze goed alvorens het apparaat voor de eerste keer te gebruiken. Wanneer u het apparaat aan iemand anders geeft, dient deze handleiding ook te worden overhandigd. Fabrikant en importeur aanvaarden geen aansprakelijkheid, wanneer de aanwijzingen in deze handleiding niet in acht worden genomen!

In het kader van voortdurende verdere ontwikkeling behouden we ons het recht voor, het apparaat, de verpakking of de bijgeleverde documenten op elk moment te wijzigen.

Let erop: De afbeeldingen in deze handleiding kunnen iets van het werkelijke apparaat afwijken.

Betekenis van de symbolen in deze handleiding



Alle veiligheidsinstructies zijn voorzien van dit symbool. Lees deze aandachtig door en houd u aan de veiligheidsinstructies om lichamelijk letsel en materiële schade te voorkomen.



Tips en adviezen zijn voorzien van dit symbool.

Veiligheidsinstructies

Doelmatig gebruik

- Het apparaat is bedoeld voor het reinigen van alle soorten ondergronden.
- Gebruik het apparaat **niet** om vloeistoffen of nat vuil op te nemen, dit geldt met name voor licht ontvlambare of brandbare vloeistoffen. Neem geen gloeiende of brandende as, lucifers of sigaretten op.
- Gebruik het apparaat **niet** op hoogpolige tapijten en ruwe vloeren (bijv. van beton).
- Dit apparaat is **geen** speeltuig! Houd kinderen en dieren weg van het apparaat!
- Het apparaat werd ontworpen voor het privé-gebruik, niet voor commerciële doeleinden.
- Gebruik het apparaat alleen volgens de beschrijvingen in de handleiding. Elk ander gebruik geldt als onreglementair.



Verwondingsrisico's

- Verstikkingsgevaar! Houd het verpakkingsmateriaal weg van kinderen en dieren.
- Houd vingers, haar of kledingstukken uit de buurt van de draaibare reinigingsborstels.



De juiste omgang met het apparaat, de oplader en de accu

- Controleer het apparaat, de oplader en de accu voor elk gebruik op beschadigingen. Wanneer het apparaat, de oplader, de accu of het accuvak zichtbare schade vertonen, mag het apparaat, de oplader en de accu niet worden gebruikt. Gebruik het apparaat, de oplader en de accu niet na een storing of na een val.
- Wanneer het apparaat, de oplader of de accu defect zijn, probeer dan niet ze zelf te repareren. Neem in geval van schade contact op met de klantenservice.
- Gebruik uitsluitend de bijgeleverde oplader om de accu op te laden.
- Sluit de oplader uitsluitend aan op een contactdoos die volgens de voorschriften geïnstalleerd is. De contactdoos moet ook na het aansluiten goed toegankelijk zijn. De netspanning moet met de technische gegevens van het apparaat overeenstemmen (zie hoofdstuk 'Technische gegevens').

- Trek de oplader uit het stopcontact,
 - wanneer u het niet gebruikt,
 - wanneer zich tijdens het gebruik een storing voordoet,
 - vóór een onweersbui,
 - voordat u het reinigt.
- Controleer vóór het plaatsen van de accu in het accuvak of in de oplader of de contacten in het accuvak of in de oplader en op de accu schoon zijn en reinig deze indien nodig.
- De accu mag niet worden gedemonteerd, in vuur worden geworpen in vloeistoffen worden gedompeld of worden kortgesloten.
- Verzeker u ervan dat het apparaat op de juiste wijze is gemonteerd, alvorens het te gebruiken.
- Gebruik geen extra accessoires.
- Zorg ervoor dat het apparaat, de oplader en de accu niet vallen en dat ze geen hevige schokken ondergaan.
- Stel het apparaat, de oplader en de accu niet bloot aan extreme temperaturen, hevige temperatuurschommelingen, directe zonnestralen of vochtigheid.
- Het apparaat, de oplader en de accu mogen niet in water worden gedompeld of op een andere wijze aan water of vloeistoffen worden blootgesteld. Raak het apparaat, de oplader en de accu nooit met vochtige handen aan.
- In geval van storingen tijdens het gebruik, schakel het apparaat onmiddellijk uit.
- Berg het apparaat, de oplader en de accu op een droge en voor kinderen en dieren ontoegankelijke plaats op.

Garantievoorwaarden

Van de garantie uitgesloten zijn alle mankementen die ontstaan door ondeskundige behandeling, beschadiging of reparatiepogingen. Dat geldt ook voor de normale slijtage van de afzonderlijke onderdelen.

Leveringsomvang en overzicht van het apparaat

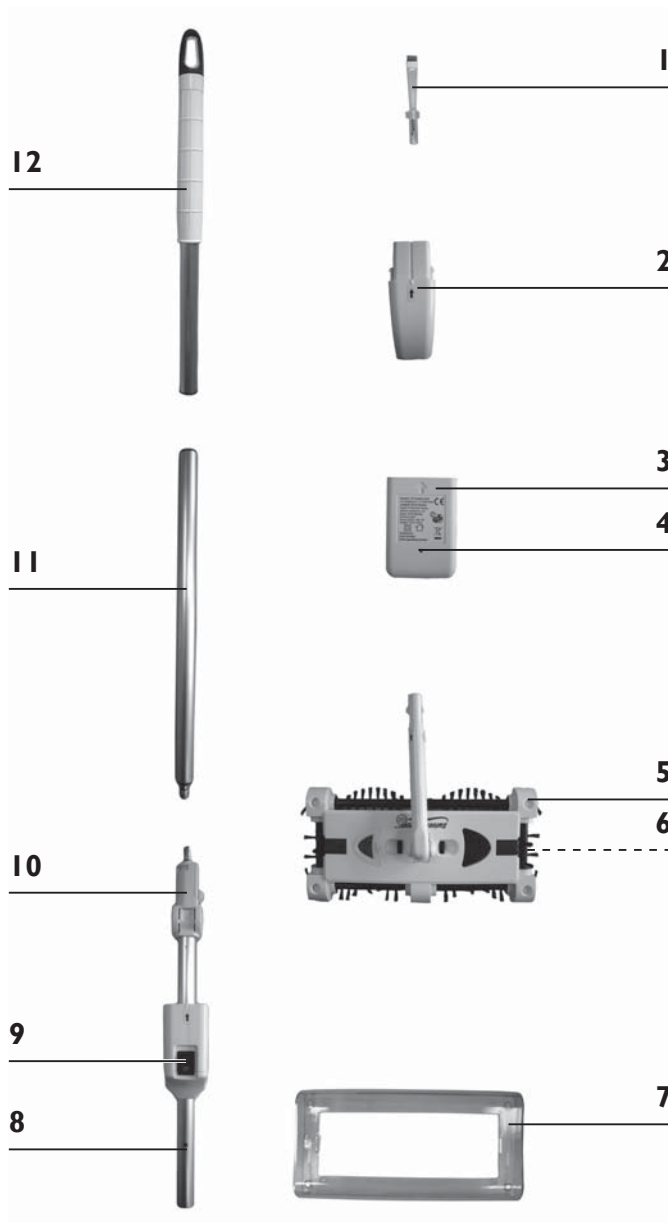

- 1 Reinigingsgereedschap
- 2 Accu
- 3 Oplader
- 4 Controlelampje
- 5 Reinigingsvoet
- 6 Opvangreservoir (op de onderkant van de reinigingsvoet)
- 7 Afdekking van de reinigingsvoet
- 8 Onderste steelstuk
- 9 Aan/uit-schakelaar
- 10 Scharnier
- 11 Middelste steelstuk
- 12 Bovenste steelstuk

Vóór het eerste gebruik

Voordat u het apparaat kunt gebruiken moet u:

- de leveringsomvang uitpakken,
- de accu opladen,
- het apparaat monteren.

Leveringsomvang uitpakken



ATTENTIE!

- Verstikkingsgevaar! Houd het verpakkingsmateriaal weg van kinderen en dieren.

Pak alle onderdelen uit en kijk of de levering volledig is (zie hoofdstuk 'Leveringsomvang en overzicht van het apparaat') en controleer op transportschade. Wanneer de onderdelen zijn beschadigd, gebruik ze dan niet (!), maar neem contact op met de klantenservice.

Accu opladen



OPGELET!

- Laat de accu niet langer dan 24 uur in de oplader zitten, om de levensduur van de accu niet te verkorten.

De accu moet worden opgeladen vóór het eerste gebruik en wanneer het apparaat minder goed werkt.

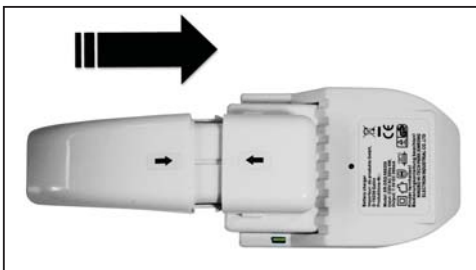

1. Steek de accu in de oplader. De accu moet hoorbaar in de oplader vastklikken. De accu past slechts in één richting in de oplader (pijl op pijl; zie afbeelding).
2. Sluit de oplader aan op een goed toegankelijk stopcontact dat volgens de voorschriften is geïnstalleerd en dat overeenstemt met de technische gegevens (zie hoofdstuk 'Technische gegevens').
3. Laat de accu volledig opladen. De oplaadduur bedraagt bij het eerste gebruik ca. 8 uur. De duur van een latere oplaadprocedure hangt af van de desbetreffende oplaadtoestand van de accu, bij een lege accu is dat ca. 5 uur.
4. Trek de oplader vervolgens uit het stopcontact en verwijder de accu. Druk hiertoe de beide vergrendelingsklemmen aan de zijkant van de accu in en verwijder de accu.

Apparaat monteren

1. Steek het onderste steelstuk op het steelstuk van de reinigingsvoet. Let erop, dat de beide pijlen op de steelstukken naar elkaar toe wijzen. Druk tijdens het in elkaar schuiven de beide vergrendelingsklemmen aan het steelstuk van de reinigingsvoet in. De klemmen moeten vervolgens in de openingen van het onderste steelstuk vastklikken.
2. Draai vervolgens het middelste steelstuk op het onderste steelstuk en het bovenste steelstuk op het middelste steelstuk.

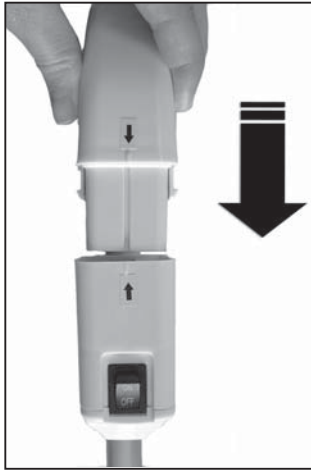

3. Als de accu geladen is, steekt men deze in het accuvak aan het onderste steelstuk (zie afbeelding).

Gebruik



ATTENTIE!

- Houd kinderen en dieren uit de buurt van het apparaat, wanneer het wordt gebruikt.
- Verzekert u ervan dat het apparaat op de juiste wijze is gemonteerd, alvorens het te gebruiken.
- Let op dat er zich geen vuildeeltjes onder de reinigingsvoet verzamelen. Dit kan schade toebrengen.

1. Druk de aan/uit-schakelaar op positie ON, om het apparaat in te schakelen. De borstels van de reinigingsvoet beginnen rond te draaien. Schakel het apparaat uit, door de aan/uit-schakelaar op OFF te zetten.
2. Schuif de reinigingsvoet heen en weer over de vloer. Het vuil wordt door de ronddraaiende borstels opgenomen en in het opvangreservoir aan de onderkant van de reinigingsvoet verzameld.

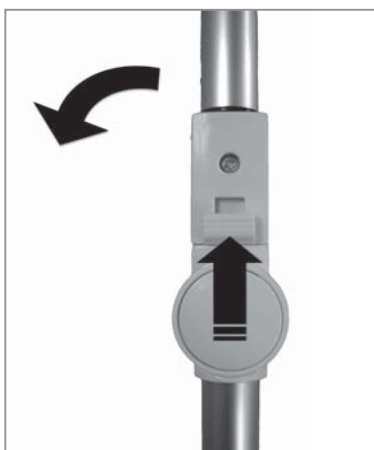

3. U kunt de steel in een hoek van 90° buigen om het apparaat beter te kunnen bedienen: Druk de knop aan de zijkant van het scharnier in en beweeg de steel in de richting van het akkuvak (zie afbeelding). De hoek kan traploos worden veranderd.
4. Als beveiliging tegen oververhitting schakelt het apparaat uit, wanneer teveel vuil de borstels verstopt. In dit geval zet men de aan/uit-schakelaar op positie OFF en maakt men de borstels schoon met het reinigingsgereedschap. Na een uur kunt u het apparaat weer inschakelen.

Opvangreservoir legen



OPGELET!

- Als men het apparaat omhoog trekt, deze altijd rechtop houden, omdat anders het vuil uit het opvangreservoir kan vallen.

1. Wanneer u klaar bent met schoonmaken, schakelt u het apparaat uit door de aan/uitschakelaar op OFF te zetten.
2. Verwijder de accu uit het accuvak om ervoor te zorgen, dat het apparaat niet per ongeluk wordt ingeschakeld. Druk hiertoe de beide vergrendelingsklemmen aan de zijkant van de accu in en verwijder de accu.

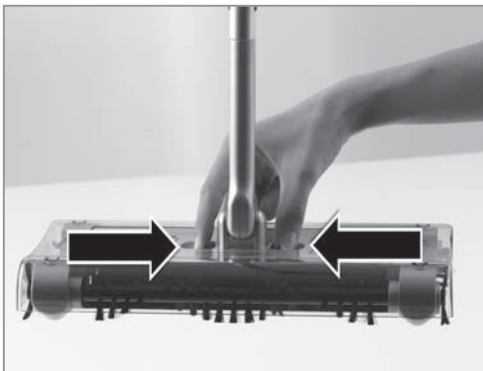

3. Houd de reinigingsvoet boven een vuilnisbak en open het opvangreservoir, door de beide grendels naast de steel in te drukken (zie afbeelding).

Let erop: De klep van het opvangreservoir springt meteen open!

4. Leeg het vuil in de vuilnisbak en klap het opvangreservoir daarna weer dicht. De grendels moeten hoorbaar vastklikken.

Reiniging en opbergen



ATTENTIE!

- Zorg ervoor, dat het apparaat uitgeschakeld is en de accu werd verwijderd, voordat u de draaibare borstels ontdoet van haar en vuil.
- Dompel het apparaat, de oplader en de accu nooit in water. Tijdens het reinigen mag er geen vloeistof in deze apparaten binnendringen.
- Gebruik voor het reinigen geen bijtende of schurende reinigingsmiddelen. Deze kunnen het apparaat beschadigen.

Net als bij alle reinigingsapparaten met draaibare borstels hopen zich op de reinigingsborstels op den duur haar, draadjes en andere deeltjes op. Wij raden u aan, de draaibare borstels af en toe met behulp van het bijgeleverde reinigingsgereedschap schoon te maken.

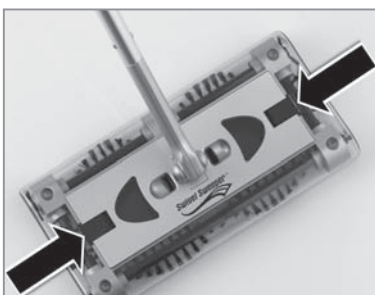

1. Om ervoor te zorgen dat u beter bij de borstels kunt, dient u de afdekking van de reinigingsvoet te verwijderen. Schuif ertoe de twee grendels op de reinigingsvoet naar binnen (zie afbeelding) en neem de afdekking af.
2. Nu kan men met het reinigingsgereedschap de borstels reinigen van stof en vuil. Na het schoonmaken plaatst u de afdekking weer terug op de reinigingsvoet en schuift u de grendels naar buiten.

3. Veeg het apparaat indien nodig af met een droge of vochtige, pluisvrije doek.
4. Berg het apparaat, de oplader en de accu op een droge en voor kinderen en dieren ontoegankelijke plaats op.



Klap de reinigingsvoet 90° omhoog aan de steel om het apparaat plaatsbesparend weg te bergen. De magneet aan de steel en de magneet aan de afdekking van de reinigingsvoet moeten elkaar hierbij raken.

Storingen verhelpen

Wanneer het apparaat niet naar behoren functioneert, gelieve dan eerst na te gaan of u een probleem zelf kunt verhelpen. Neem anders contact op met de klantenservice.

Probeer niet om een defect apparaat zelf te repareren!

Probleem	Mogelijke oorzaak/oplossing
Het apparaat werkt slechts langzaam of start niet.	<ul style="list-style-type: none"> • Is de accu leeg? Laad deze op. • Zit de accu goed in het accuvak? • Zijn het onderste steelstuk en het steelstuk van de reinigingsvoet op de juiste wijze met elkaar verbonden?
De accu wordt niet opgeladen.	Zorg ervoor, dat de accu op de juiste wijze in de oplader geplaatst is.
Het apparaat draait, maar neemt geen vuil op.	<ul style="list-style-type: none"> • Controleer of het opvangreservoir vol is en leeg dit indien nodig. • Mogelijkerwijs zitten deeltjes aan het tapijt vast of zijn te groot/ te zwaar om door het apparaat te worden opgenomen.
Het apparaat verliest tijdens het reinigen vuil en afvaldeeltjes.	<ul style="list-style-type: none"> • Zorg ervoor, dat het opvangreservoir leeg is en goed dicht zit. • Controleer of er geen vuildeeltjes in de draaibare reinigingsborstels vastzitten. Gebruik indien nodig het reinigingsgereedschap om deze te verwijderen.

Technische gegevens

Apparaat

Artikelnummer: Z 07838
Modelnummer: BR-SDJ02G2
Spanning: 7,2 V DC
Vermogen: 15 W

Oplader

Modelnummer: XR-DC080200z
Spanning: 230 V~ 50 Hz
Vermogen: 6 W
Beschermklas: II



Afvoeren



Het verpakkingsmateriaal kan worden gerecycled. Voer de verpakking op milieuvriendelijke wijze af en breng deze naar een recyclepunt.



Verwijder het apparaat op milieuvriendelijke wijze. Breng het naar een recyclingbedrijf voor oude elektrische en elektronische apparaten.

Meer informatie is verkrijgbaar bij uw plaatselijke gemeenteadministratie.



De accu moet vóór het afvoeren van het apparaat worden verwijderd en apart van het apparaat worden afgevoerd. In het kader van de milieubescherming mogen batterijen en accu's niet als normaal huisvuil worden afgevoerd, maar moeten ze naar de daarvoor bedoelde verzamelpunten worden gebracht. Let bovendien op de van toepassing zijnde wettelijke regels voor de inzameling van batterijen.

Klantenservice/importeur:

DS Produkte GmbH, Am Heisterbusch 1, 19258 Gallin, Duitsland

Tel.: +49 38851 314650 *)

*) Niet gratis

Alle rechten voorbehouden.

Platz für Ihre Notizen • Room For Your Notes
Place pour prendre des notes • Ruimte voor uw notities

Platz für Ihre Notizen • Room For Your Notes
Place pour prendre des notes • Ruimte voor uw notities
