

Gebrauchsanweisung mit Garantiebedingungen und Garantiekarte

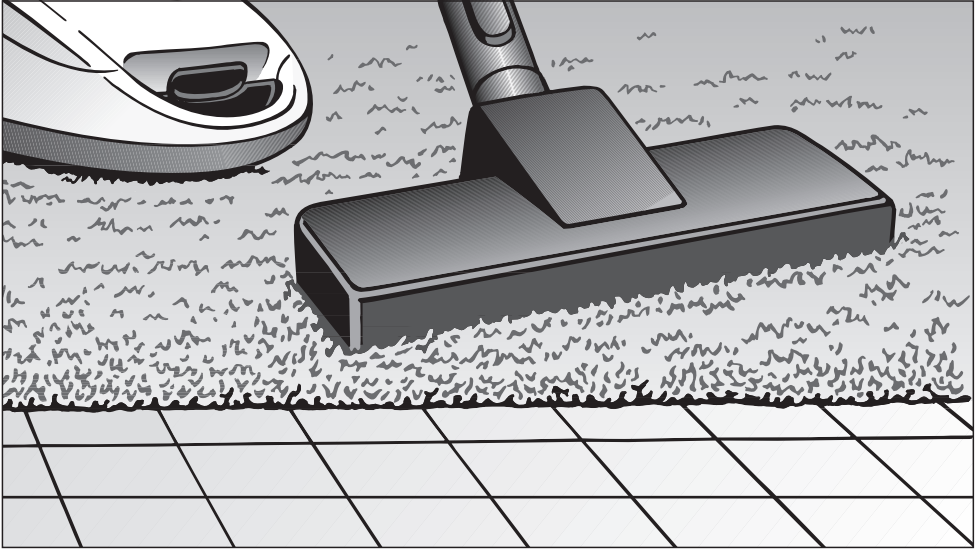

Bodenstaubsauger

de - DE

Diese Gebrauchsanweisung beschreibt die Grundmodelle der Baureihe S 8000 sowie darauf basierende Sondermodelle mit eigenem Namen / eigener Verkaufsbezeichnung.

M.-Nr. 07 968 321

Inhalt

Ihr Beitrag zum Umweltschutz	3
Gerätebeschreibung	4
Sicherheitshinweise und Warnungen	6
Vor dem Gebrauch	12
Verwendung des mitgelieferten Zubehörs	17
Gebrauch	18
Anschlusskabel	18
Ein- und Ausschalten	19
Saugleistung wählen	19
Fußtasten	20
Fußtasten mit Automatic	20
Funkhandgriff mit Automatic	21
Nebenluftsteller öffnen	22
Betrieb unterbrechen	24
Abstellen, Transportieren und Aufbewahren	25
Park-System für Saugpausen	25
Park-System zur Aufbewahrung	26
Wartung	28
Wo bekomme ich Staubbeutel und Filter?	28
Welche Staubbeutel und Filter sind richtig?	28
Wann tausche ich den Staubbeutel aus?	29
Wie tausche ich den Staubbeutel aus?	30
Wann tausche ich den Motorschutzfilter aus?	31
Wie tausche ich den Motorschutzfilter aus?	31
Wann tausche ich den Abluftfilter aus?	32
Wie tausche ich den Abluftfilter Air Clean aus?	33
Wie tausche ich die Abluftfilter Active Air Clean und Active HEPA aus?	34
Abluftfilter umrüsten	36
Wann tausche ich die Batterie am Funkhandgriff aus?	37
Wie tausche ich die Batterie am Funkhandgriff aus?	37
Wann tausche ich die Fadenheber aus?	38
Wie tausche ich die Fadenheber aus?	38
Pflege	40
Störungen	41
Kundendienst	42
Nachkaufbares Zubehör	43
Garantiebedingungen / Garantiekarte	46

Entsorgung der Verkaufsverpackung

Die Verpackung schützt den Staubsauger vor Transportschäden. Die Verpackungsmaterialien sind nach umweltverträglichen und entsorgungstechnischen Gesichtspunkten ausgewählt und deshalb recycelbar.

Das Rückführen der Verpackung in den Materialkreislauf spart Rohstoffe und verringert das Abfallaufkommen. Geben Sie die Verpackung zur Entsorgung in die dualen Systeme (z. B. gelber Sack / gelbe Tonne).

Entsorgung der Staubbeutel und der eingesetzten Filter

Staubbeutel und Filter sind aus umweltverträglichen Materialien hergestellt. Die Filter können Sie über den normalen Hausmüll entsorgen. Dies trifft auch auf den Staubbeutel zu, sofern er keinen im Hausmüll verbotenen Schmutz enthält.

Entsorgung des Altgerätes

Entnehmen Sie vor der Entsorgung des Altgerätes den Staubbeutel und die eingesetzten Filter und geben Sie diese Teile in den Hausmüll.

Elektrische und elektronische Altgeräte enthalten vielfach noch wertvolle Materialien. Sie enthalten aber auch schädliche Stoffe, die für ihre Funktion und Sicherheit notwendig waren. Im Restmüll oder bei falscher Behandlung können diese der menschlichen Gesundheit und der Umwelt schaden. Geben Sie Ihr Altgerät deshalb auf keinen Fall in den Restmüll.

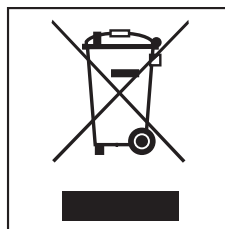



Nutzen Sie stattdessen die von Ihrem Wohnort eingerichtete Sammelstelle zur Rückgabe und Verwertung elektrischer und elektronischer Altgeräte. Informieren Sie sich gegebenenfalls bei Ihrem Händler.

Bitte sorgen Sie dafür, dass Ihr Altgerät bis zum Abtransport kindersicher aufbewahrt wird.

Gerätebeschreibung

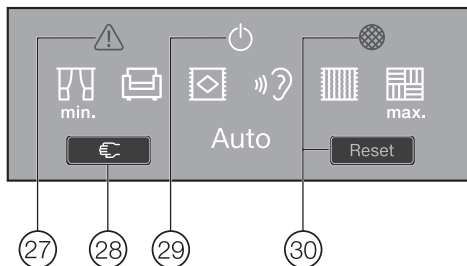
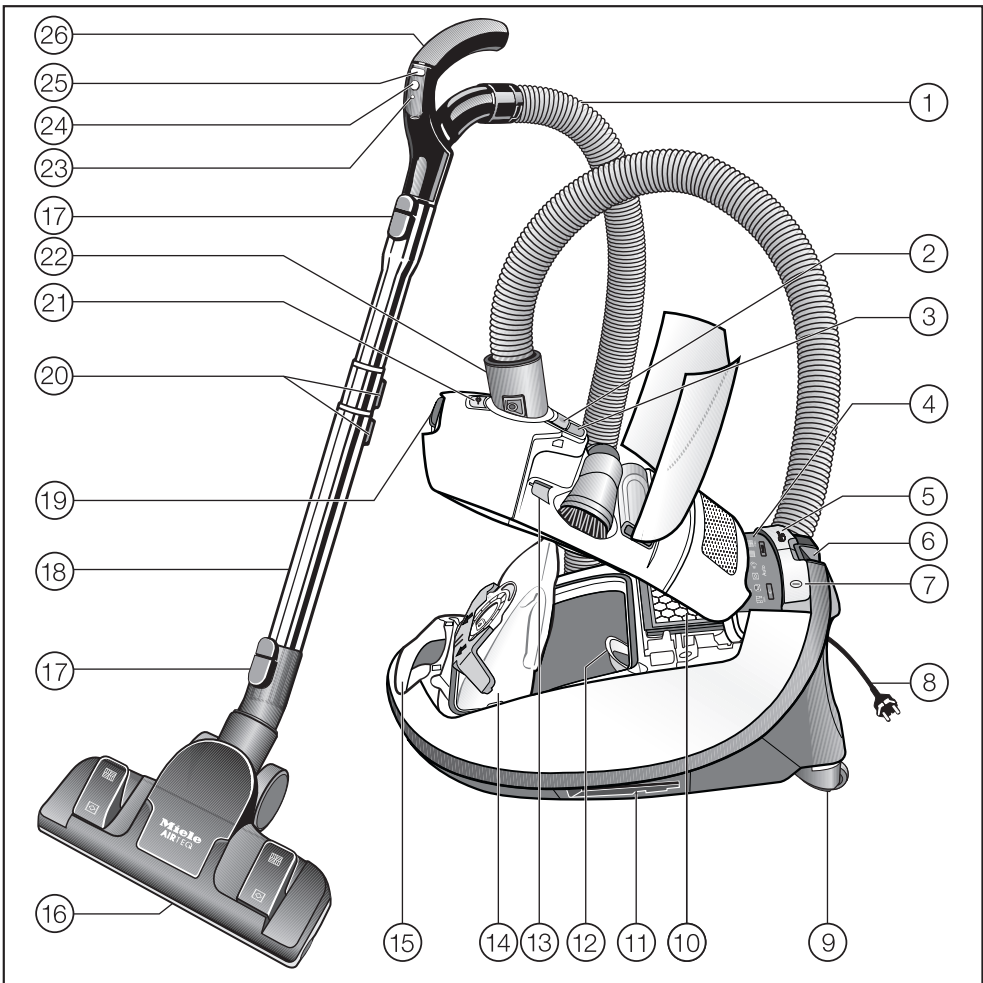
Die Abbildungen zeigen die Maximalausstattung des Staubsaugers.



- ① Saugschlauch
- ② Entriegelungstaste für Zubehörfach
- ③ Staubbeutel-Wechselanzeige
- ④ Anzeigefeld *
- ⑤ Fußtaste für automatische Kabelaufwicklung
- ⑥ Park-System für Saugpausen
- ⑦ Fußtaste Ein / Aus ①
- ⑧ Anschlusskabel
- ⑨ Lenkrollen *
- ⑩ Abluftfilter *
- ⑪ Park-System zur Aufbewahrung (an beiden Seiten des Staubsaugers)
- ⑫ Motorschutzfilter
- ⑬ Halter für die Abdeckkappe der Steckdose für Elektrobürste
- ⑭ Original Miele Staubbeutel
- ⑮ Tragegriff
- ⑯ Bodendüse *
- ⑰ Entriegelungstasten
- ⑱ Teleskopsaugrohr *
- ⑲ Entriegelungstaste für Staubraumdeckel
- ⑳ Verstellknöpfe für Teleskopsaugrohr *
- ㉑ Steckdose für Elektrobürste *
- ㉒ Saugstutzen
- ㉓ LED *
- ㉔ Taste Stand-by für kurze Saugpausen *
- ㉕ Tasten + / - zum Einstellen der Saugleistung *
- ㉖ Handgriff (je nach Modell mit Nebenluftsteller) *
- ㉗ Anzeigelampe Thermoschutz  *
- ㉘ Taste Restart *
- ㉙ Anzeigelampe Stand-by *
- ㉚ Abluftfilter-Wechselanzeige mit Resettaste *

* je nach Modell sind diese Ausstattungsmerkmale in ihrer Ausführung unterschiedlich bzw. nicht vorhanden.

Sicherheitshinweise und Warnungen

Dieser Staubsauger entspricht den vorgeschriebenen Sicherheitsbestimmungen. Ein unsachgemäßer Gebrauch kann zu Schäden an Personen und Sachen führen.

Lesen Sie vor dem ersten Gebrauch des Staubsaugers die Gebrauchsanweisung. Sie gibt wichtige Hinweise für Sicherheit, Gebrauch und Wartung des Staubsaugers. Dadurch schützen Sie sich und andere und vermeiden Schäden an dem Staubsauger.

Bewahren Sie die Gebrauchsanweisung auf und geben Sie diese an einen eventuellen Nachbesitzer weiter.

Bestimmungsgemäße Verwendung

► Dieser Staubsauger ist dazu bestimmt, im Haushalt und in haushaltsähnlichen Umgebungen verwendet zu werden, wie beispielsweise:

- in Läden, Büros und anderen ähnlichen Arbeitsumgebungen
- in landwirtschaftlichen Anwesen
- von Kunden in Ferienwohnungen und weiteren typischen Wohnumfeldern.

► Dieser Staubsauger ist nicht für den Gebrauch im Außenbereich bestimmt.

Sicherheitshinweise und Warnungen

- ▶ Benutzen Sie den Staubsauger ausschließlich zum Aufsaugen von trockenem Sauggut. Menschen und Tiere dürfen Sie mit dem Staubsauger nicht absaugen. Alle anderen Anwendungsarten, Umbauten und Veränderungen sind unzulässig.
- ▶ Personen, die aufgrund ihrer physischen, sensorischen oder geistigen Fähigkeiten oder ihrer Unerfahrenheit oder Unkenntnis nicht in der Lage sind, den Staubsauger sicher zu bedienen, dürfen diesen Staubsauger nicht ohne Aufsicht oder Anweisung durch eine verantwortliche Person benutzen.

Kinder im Haushalt

- ▶ Beaufsichtigen Sie Kinder, die sich in der Nähe des Staubsaugers aufhalten. Lassen Sie Kinder nie mit dem Staubsauger spielen.
- ▶ Kinder ab acht Jahren dürfen den Staubsauger nur ohne Aufsicht benutzen, wenn ihnen die Bedienung des Staubsaugers so erklärt wurde, dass sie den Staubsauger sicher bedienen können. Kinder müssen mögliche Gefahren einer falschen Bedienung erkennen können.
- ▶ Kinder unter acht Jahren müssen vom Staubsauger ferngehalten werden, es sei denn, sie werden ständig beaufsichtigt.

Sicherheitshinweise und Warnungen

- ▶ Reinigungs- und Wartungsarbeiten dürfen von Kindern nicht ohne Beaufsichtigung durchgeführt werden.
- ▶ Bei Modellen mit Funkhandgriff: Die Batterien dürfen nicht in Kinderhände gelangen.

Technische Sicherheit

- ▶ Vergleichen Sie die Anschlussdaten auf dem Typenschild des Staubsaugers (Netzspannung und Frequenz) mit denen des Elektronetzes. Diese Daten müssen unbedingt übereinstimmen.
- ▶ Die Netzsteckdose muss über eine Sicherung 16 A oder 10 A träge abgesichert sein.
- ▶ Kontrollieren Sie den Staubsauger vor der Benutzung auf sichtbare Schäden. Nehmen Sie einen beschädigten Staubsauger nicht in Betrieb.
- ▶ Eine Reparatur des Staubsaugers während der Garantiezeit darf nur von einem von Miele autorisierten Kundendienst ausgeführt werden, da sonst bei nachfolgenden Schäden kein Garantieanspruch besteht.
- ▶ Benutzen Sie den Staubsauger nicht, wenn das Anschlusskabel beschädigt ist. Lassen Sie ein beschädigtes Anschlusskabel nur komplett mit der Kabeltrommel austauschen. Aus Sicherheitsgründen darf der Austausch nur von einer von Miele autorisierten Fachkraft oder vom Miele Werkkundendienst vorgenommen werden.

Sicherheitshinweise und Warnungen

- ▶ Benutzen Sie das Anschlusskabel nicht zum Tragen des Staubsaugers und ziehen Sie den Netzstecker nicht am Anschlusskabel aus der Steckdose. Ziehen Sie das Anschlusskabel nicht über scharfe Kanten und quetschen Sie es nicht ein. Vermeiden Sie häufiges Überfahren des Anschlusskabels. Anschlusskabel, Netzstecker und Steckdose können beschädigt werden und Ihre Sicherheit gefährden.
- ▶ Die Steckdose am Staubsauger (je nach Modell) darf nur für die in dieser Gebrauchsanweisung angegebenen Miele Elektrobürsten verwendet werden.
- ▶ An der Unterseite des Handgriffs befindet sich eine Metalleinlage zur Vermeidung von unangenehmen Wirkungen elektrostatischer Entladungen. Achten Sie darauf, dass Ihre Hand diese Metalleinlage beim Saugen umfasst.
- ▶ Schalten Sie den Staubsauger immer nach dem Gebrauch, vor jedem Zubehörwechsel und vor jeder Reinigung / Wartung aus. Ziehen Sie den Netzstecker aus der Steckdose.
- ▶ Tauchen Sie den Staubsauger niemals in Wasser und reinigen Sie ihn nur trocken oder mit einem leicht feuchten Tuch.

Sicherheitshinweise und Warnungen

▶ Lassen Sie Reparaturen nur von einer von Miele autorisierten Fachkraft ausführen. Durch unsachgemäße Reparaturen können erhebliche Gefahren für den Benutzer entstehen.

Sachgemäßer Gebrauch

▶ Vermeiden Sie beim Saugen mit einer Saugdüse oder dem Saugrohr, in Kopfnähe zu kommen.

▶ Benutzen Sie den Staubsauger nicht ohne Staubbeutel, Motorschutzfilter und Abluftfilter.

▶ Wenn kein Staubbeutel eingesetzt ist, kann der Staubraumdeckel nicht geschlossen werden. Wenden Sie keine Gewalt an.

▶ Saugen Sie keine brennenden oder glühenden Gegenstände, wie z. B. Zigaretten oder scheinbar verloschene Asche bzw. Kohle auf.

▶ Saugen Sie keine Flüssigkeiten und keinen feuchten Schmutz auf. Lassen Sie feucht gereinigte oder schampunierte Teppiche und Teppichböden vor dem Absaugen vollständig trocknen.

▶ Saugen Sie keinen Tonerstaub auf. Toner, der z. B. bei Druckern oder Kopiergeräten verwendet wird, kann elektrisch leitfähig sein.

▶ Saugen Sie keine leicht entflammbaren oder explosiven Stoffe oder Gase auf und saugen Sie nicht an Orten, an denen solche Stoffe gelagert sind.

Sicherheitshinweise und Warnungen

▶ Wichtig für den Umgang mit der Batterie (bei Modellen mit Funkhandgriff):

- Batterie nicht kurzschließen, nicht aufladen und nicht ins Feuer werfen.
- Entsorgung der Batterie: Entnehmen Sie dem Funkhandgriff die Batterie und entsorgen Sie diese über das öffentliche Sammelsystem. Werfen Sie die Batterie nicht in den Hausmüll.

Zubehör

▶ Fassen Sie beim Saugen mit einer Miele Elektro- oder Turbobürste nicht in die laufende Bürstenwalze.

▶ Die Miele Elektrobürste ist ein motorisch angetriebenes Zusatzgerät, speziell für Miele Staubsauger. Das Betreiben des Staubsaugers mit einer Elektrobürste eines anderen Herstellers ist aus Sicherheitsgründen nicht erlaubt.

▶ Achten Sie beim Saugen mit dem Handgriff ohne aufgestecktes Zubehör darauf, dass der Handgriff nicht beschädigt ist.

▶ Verwenden Sie nur Staubbeutel, Filter und Zubehör mit dem "Original Miele"-Logo. Nur dafür kann der Hersteller die Sicherheit gewährleisten.

Miele haftet nicht für Schäden, die durch bestimmungswidrigen Gebrauch, falsche Bedienung und infolge von Nichtbeachtung der Sicherheitshinweise und Warnungen verursacht werden.

Vor dem Gebrauch

Saugschlauch anschließen

- Stecken Sie den Saugstutzen bis zum deutlichen Einrasten in die Saugöffnung. Führen Sie dazu die Einführhilfen beider Teile aufeinander zu.

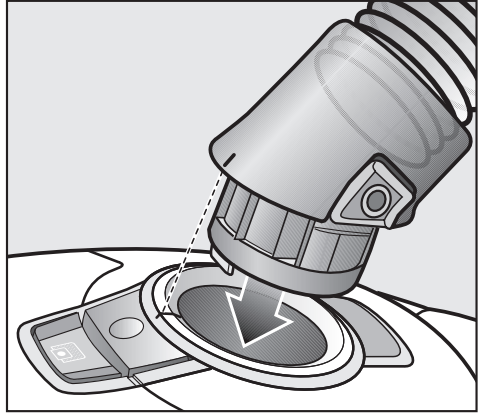

Saugschlauch abnehmen

- Drücken Sie die Entriegelungstasten seitlich am Saugstutzen und ziehen Sie ihn aus der Saugöffnung.

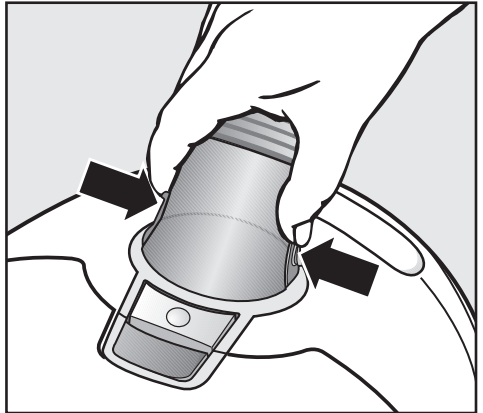

Saugschlauch und Handgriff zusammenstecken

- Stecken Sie den Saugschlauch bis zum deutlichen Einrasten in den Handgriff.

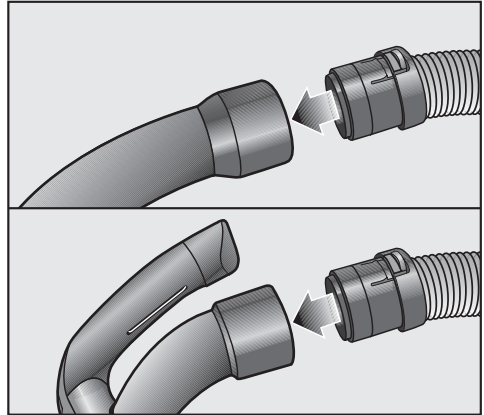

Handgriff und Saugrohr zusammenstecken

- Stecken Sie den Handgriff bis zum deutlichen Einrasten in das Saugrohr. Führen Sie dazu die Einführhilfen beider Teile aufeinander zu.
- Drücken Sie die Entriegelungstaste, wenn Sie die Teile voneinander trennen möchten und ziehen Sie den Handgriff mit einer leichten Drehung aus dem Teleskopsaugrohr.

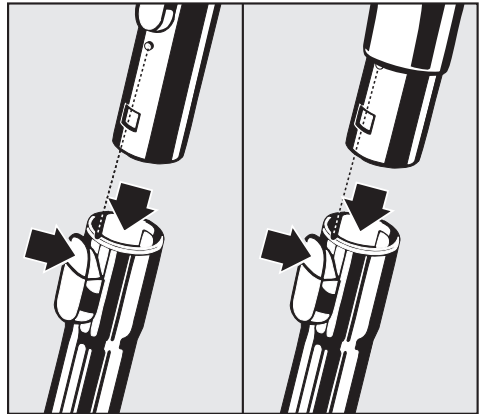

Vor dem Gebrauch

Je nach Modell verfügt Ihr Staubsauger über eines der folgenden Teleskopsaugrohre.

- zweiteiliges Teleskopsaugrohr
- dreiteiliges Teleskopsaugrohr

Zweiteiliges Teleskopsaugrohr einstellen

Dieses Teleskopsaugrohr besteht aus zwei ineinander gesteckten Rohrteilen, die Sie auf die jeweils bequemste Länge auseinander ziehen können.

- Drücken Sie den Verstellknopf und stellen Sie das Teleskopsaugrohr auf die gewünschte Länge ein.

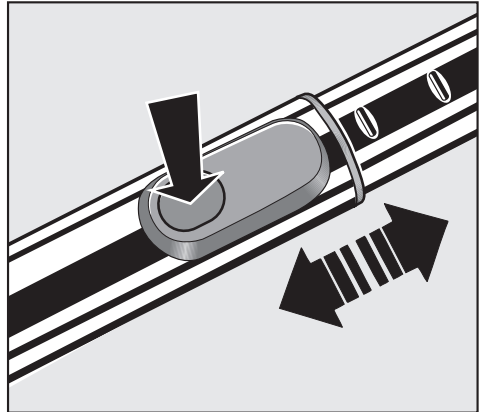

Dreiteiliges Teleskopsaugrohr einstellen

Dieses Teleskopsaugrohr besteht aus drei ineinander gesteckten Rohrteilen.

- Drücken Sie die Entriegelungstaste des unteren Rohrteils ① und ziehen Sie es bis zum deutlichen Einrasten hinaus. Drücken Sie diese Entriegelungstaste auch, wenn Sie das Rohrteil wieder einschieben möchten. Die Verriegelung rastet deutlich ein.
- Drücken Sie den Verstellknopf ② und stellen Sie das Teleskopsaugrohr auf die gewünschte Länge ein.

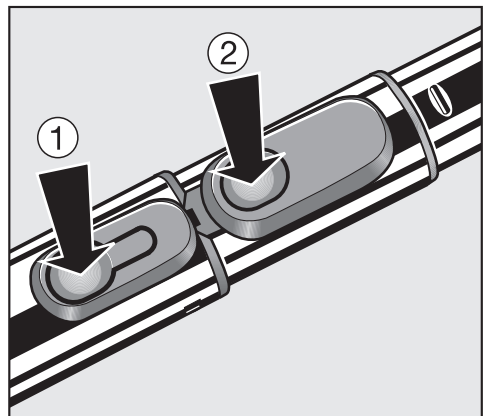

Bodendüse aufstecken

- Stecken Sie die Bodendüse nach links und rechts drehend auf das Teleskopsaugrohr, bis die Verriegelung deutlich einrastet.
- Drücken Sie die Entriegelungstaste, wenn Sie die Bodendüse vom Teleskopsaugrohr abnehmen möchten.

Die Bodendüse ist für das tägliche Saugen von Teppichen, Teppichböden und unempfindlichen Hartböden geeignet. Für andere Bodenbeläge empfehlen wir die Verwendung spezieller Miele Bürsten (siehe Kapitel "Nachkaufbares Zubehör").

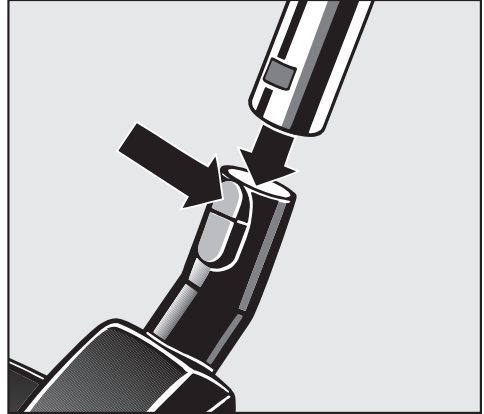





Vor dem Gebrauch

Bodendüse einstellen

Beachten Sie in erster Linie die Reinigungs- und Pflegeanweisung Ihres Bodenbelag-Herstellers.

Je nach Modell ist Ihre Bodendüse mit folgenden Symbolen bedruckt:

-  und 
-  und 

Saugen Sie Teppiche und Teppichböden mit versenktem Borstenkranz:

- Drücken Sie die Fußtaste  oder eine der beiden Fußtasten .

Saugen Sie unempfindliche Hartböden mit herausgestelltem Borstenkranz:

- Drücken Sie die Fußtaste  oder eine der beiden Fußtasten .

Saugen Sie Böden mit sehr tiefen Fugen oder Ritzen immer mit der Bodendüse mit herausgestelltem Borstenkranz.

Bodendüse AirTeQ

Diese Bodendüse ist speziell darauf ausgelegt, gute Reinigungsergebnisse bei niedrigem Energiebedarf zu erzielen. Sie ist besonders strömungsgünstig und saugstark.

 Erscheint Ihnen die Schiebekraft der Bodendüse AirTeQ zu hoch, so reduzieren Sie die Saugleistung, bis sich die Bodendüse leicht schieben lässt (siehe Kapitel "Gebrauch - Saugleistung wählen").

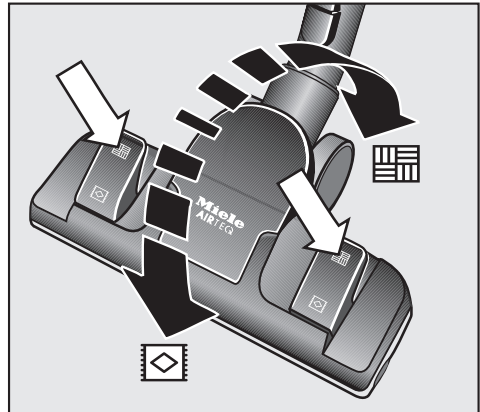
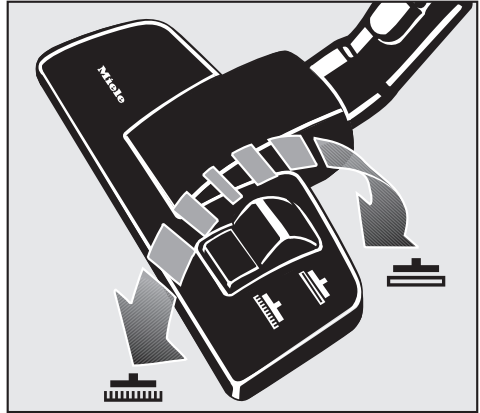

Verwendung des mitgelieferten Zubehörs

① Fugendüse

Zum Absaugen von Falten, Fugen und Ecken.

② Saugpinsel mit Naturborsten

Zum Absaugen von Profilleisten sowie verzierten, geschnitzten oder besonders empfindlichen Gegenständen. Der Pinselkopf ist drehbar und kann dadurch in die jeweils günstigste Stellung gedreht werden.

③ Polsterdüse

Zum Absaugen von Polstermöbeln, Matratzen, Kissen, Vorhängen usw.

Einzelne Modelle sind serienmäßig mit einem der folgenden Zubehörteile ausgestattet, die nicht abgebildet sind.

- Elektrobürste
- Turbobürste
- Bodendüse Classic Allergotec

Diesen Staubsaugern liegt eine separate Gebrauchsanweisung des entsprechenden Zubehörteils bei.

Zubehör entnehmen

- Drücken Sie die Entriegelungstaste. Das Zubehörfach öffnet sich.
- Entnehmen Sie das gewünschte Zubehör.
- Schließen Sie das Zubehörfach, indem Sie den Deckel zudrücken.

Bodendüse

Auch geeignet zum Absaugen von Treppenstufen.

 Saugen Sie Treppen aus Sicherheitsgründen von unten nach oben ab.

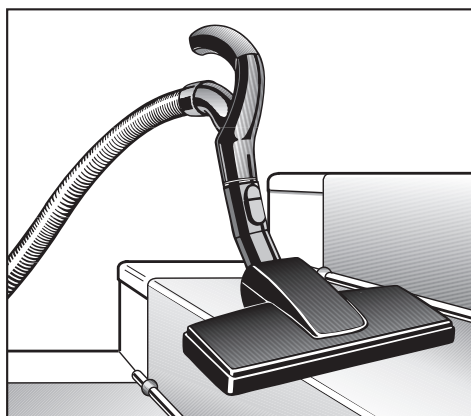
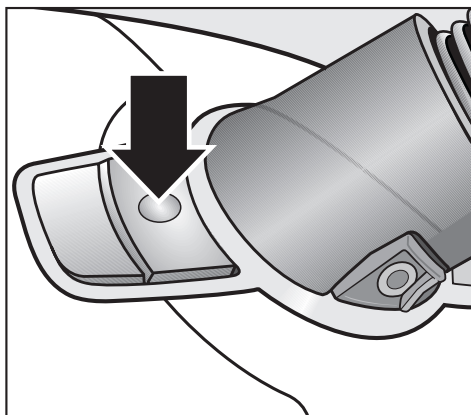

Gebrauch

Anschlusskabel

Herausziehen

- Ziehen Sie das Anschlusskabel bis zur gewünschten Länge heraus (max. ca. 7,5 m).
- Stecken Sie den Netzstecker in die Steckdose.

 Das Anschlusskabel müssen Sie bei einer Betriebszeit von länger als 30 Minuten komplett herausziehen. Gefahr der Überhitzung und Schädigung.

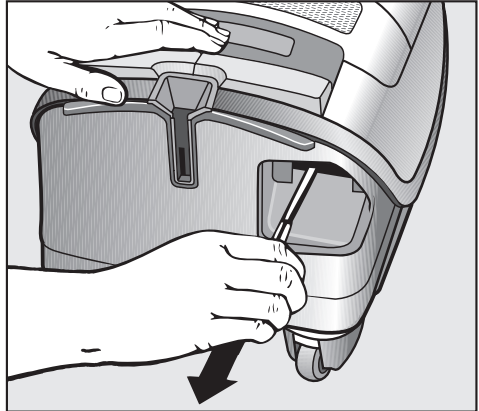

Aufrollen

- Ziehen Sie den Netzstecker aus der Steckdose.
- Treten Sie kurz die Fußtaste für die automatische Kabelaufwicklung - das Anschlusskabel rollt automatisch auf.

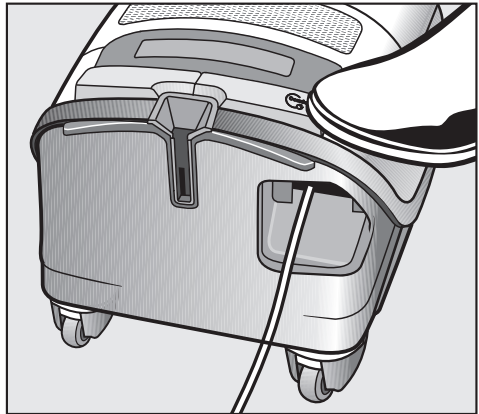

Ein- und Ausschalten

- Treten Sie die Fußtaste Ein / Aus ①.

Saugleistung wählen

Sie können die Saugleistung des Staubsaugers der jeweiligen Saugsituation anpassen. Durch Reduzierung der Saugleistung verringern Sie die Schiebekraft an der Bodendüse deutlich.

Am Staubsauger sind den Leistungsstufen Symbole zugeordnet, die beispielhaft zeigen, wofür die jeweilige Leistungsstufe zu empfehlen ist.

Die gewählte Leistungsstufe leuchtet jeweils gelb.

- ☒ - Gardinen, Textilien
- ☒ - Polstermöbel, Kissen
- ☒ - Hochwertige Veloursteppiche, Brücken und Läufer
- ☒ - Energiesparendes tägliches Saugen bei geringer Geräuschentwicklung
- ☒ - Teppiche und Teppichböden aus Schlingenware
- ☒ - Hartböden, stark verschmutzte Teppiche und Teppichböden

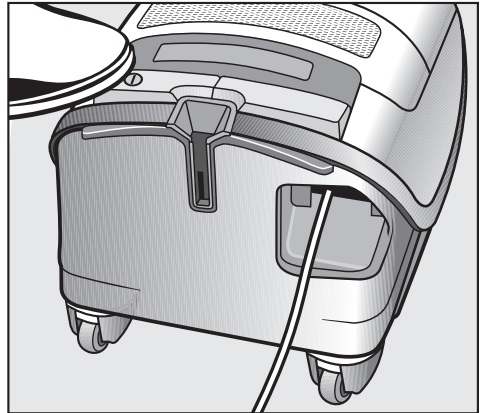

⚠ Wenn Sie die Bodendüse AirTeQ nutzen und Ihnen dabei die Schiebekraft zu hoch erscheint, so reduzieren Sie die Saugleistung, bis sich diese Bodendüse leicht schieben lässt.

Gebrauch

Je nach Modell ist Ihr Staubsauger mit einem der folgenden Saugleistungswähler ausgestattet.

Fußtasten

Bei der Erstinbetriebnahme schaltet sich der Staubsauger in der höchsten Leistungsstufe ein.

Ab dem nächsten Gebrauch schaltet sich der Staubsauger jeweils in der zuletzt gewählten Leistungsstufe ein.

- Drücken Sie die Fußtaste **+**, wenn Sie eine höhere Saugleistung wünschen.
- Drücken Sie die Fußtaste **-**, wenn Sie eine niedrigere Saugleistung wünschen.

Fußtasten mit Automatic

Bei der Erstinbetriebnahme schaltet sich der Staubsauger in der Leistungsstufe "Auto" ein.

Auto = Automatische Anpassung der Saugleistung an den Bodenbelag



 Saugen Sie keine leichten Stoffe oder Gardinen mit der Leistungsstufe "Auto". Solche Teile können angesaugt und eventuell beschädigt werden.

- Drücken Sie die Fußtaste **+**, wenn Sie eine höhere Saugleistung wünschen.
- Drücken Sie die Fußtaste **-**, wenn Sie eine niedrigere Saugleistung wünschen.

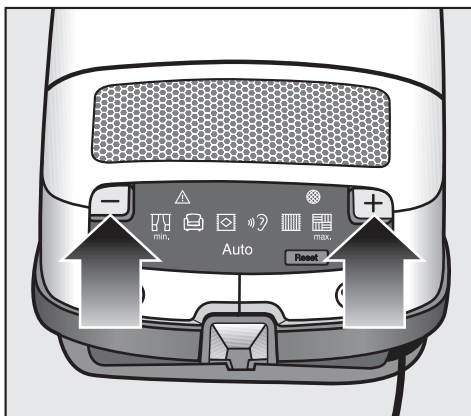
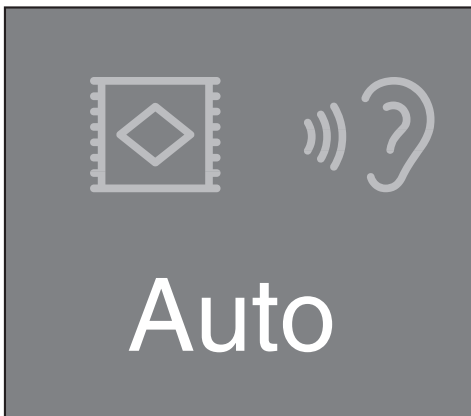
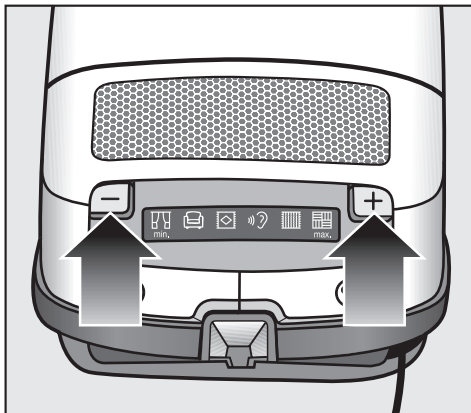
Ab dem nächsten Gebrauch schaltet sich der Staubsauger jeweils in der zuletzt gewählten Leistungsstufe ein.



Funkhandgriff mit Automatic

Nach Einschalten des Staubsaugers mit der Fußtaste Ein / Aus , leuchtet die Anzeigelampe Stand-by  am Staubsauger gelb.

- Drücken Sie die Taste Stand-by  am Funkhandgriff.

Die Anzeigelampe Stand-by  am Staubsauger erlischt.

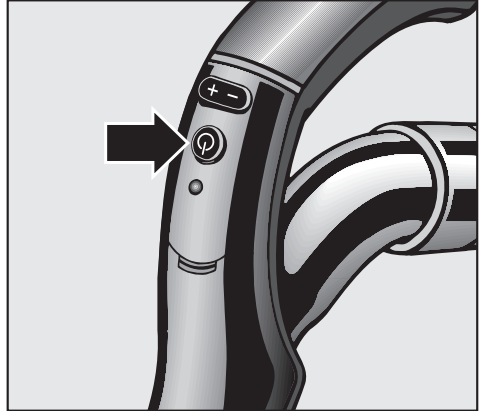

Bei der Erstinbetriebnahme schaltet sich der Staubsauger in der Leistungsstufe "Auto" ein.

Auto = automatische Anpassung der Saugleistung an den Bodenbelag

 Saugen Sie keine leichten Stoffe oder Gardinen mit der Leistungsstufe "Auto". Solche Teile können angesaugt und eventuell beschädigt werden.

- Drücken Sie die Taste +, wenn Sie eine höhere Saugleistung wünschen.
- Drücken Sie die Taste -, wenn Sie eine niedrigere Saugleistung wünschen.

Ab dem nächsten Gebrauch schaltet sich der Staubsauger jeweils in der zuletzt gewählten Leistungsstufe ein.

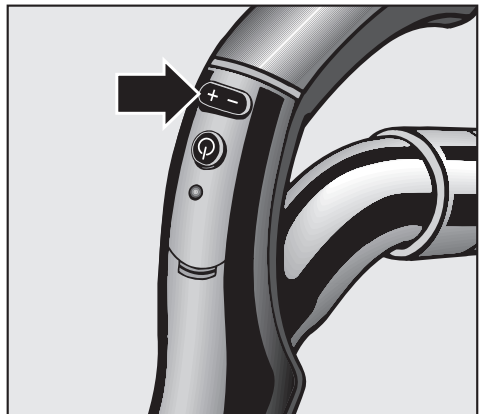
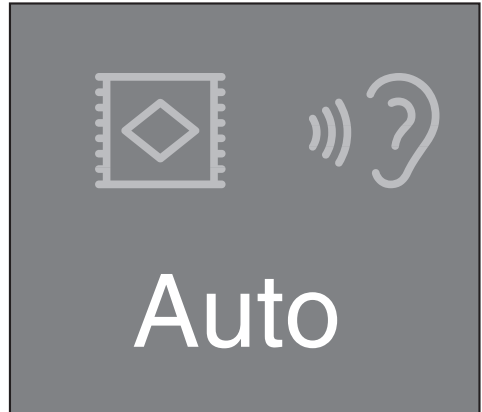

Gebrauch

Nebenluftsteller öffnen

(nicht vorhanden bei Modellen, die mit Funkhandgriff ausgestattet sind)

Sie können die Saugleistung bequem kurzzeitig reduzieren, z. B. um ein Festsaugen an textilen Bodenbelägen zu verhindern.

- Öffnen Sie den Nebenluftsteller nur so weit, bis sich die Saugdüse leicht bewegen lässt.

Dadurch verringert sich die Schiebekraft an der jeweils verwendeten Saugdüse.

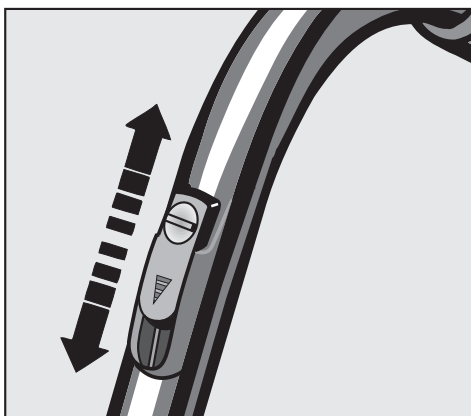
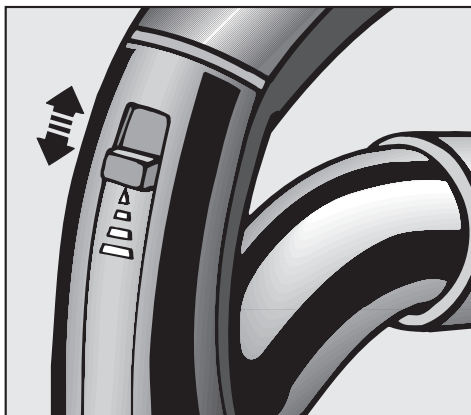
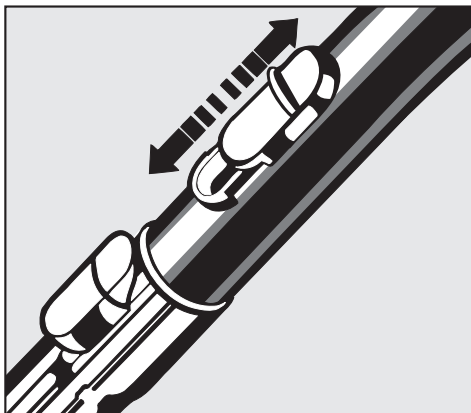

Beim Saugen

- Ziehen Sie den Staubsauger beim Saugen wie einen Schlitten hinter sich her. Sie können den Staubsauger auch aufrecht stehend benutzen, z. B. beim Absaugen von Treppen oder Gardinen.

⚠ Beim Saugen - vor allem von Feinstaub, wie z. B. Bohrstaub, Sand, Gips, Mehl usw. - kommt es naturgemäß zu elektrostatischen Aufladungen, die sich in bestimmten Situationen entladen können. Um die unangenehme Wirkung der elektrostatischen Entladungen zu vermeiden, ist an der Unterseite des Handgriffes eine Metalleinlage eingearbeitet. Achten Sie deshalb darauf, dass Ihre Hand während des Saugens dauerhaft diese Metalleinlage berührt.

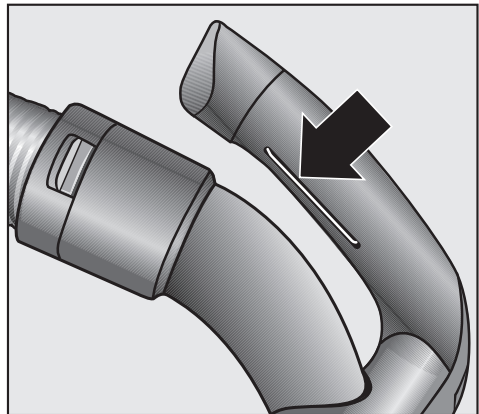
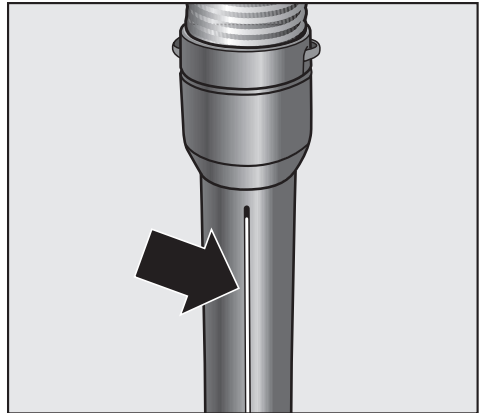

Gebrauch

Betrieb unterbrechen

(bei Modellen mit Funkhandgriff)

In kurzen Saugpausen können Sie den Betrieb des Staubsaugers unterbrechen.

- Drücken Sie die Taste Stand-by  am Funkhandgriff.

 Lassen Sie den Staubsauger nicht dauerhaft im Stand-by-Modus, sondern nur für kurze Saugpausen. Gefahr der Überhitzung und Schädigung.

Nach der Unterbrechung haben Sie folgende Möglichkeiten.

- Drücken Sie erneut die Taste Stand-by , so schaltet sich der Staubsauger in der zuletzt gewählten Leistungsstufe ein.
- Drücken Sie die Taste **+**, so schaltet sich der Staubsauger in der höchsten Leistungsstufe ein.
- Drücken Sie die Taste **-**, so schaltet sich der Staubsauger in der niedrigsten Leistungsstufe ein.

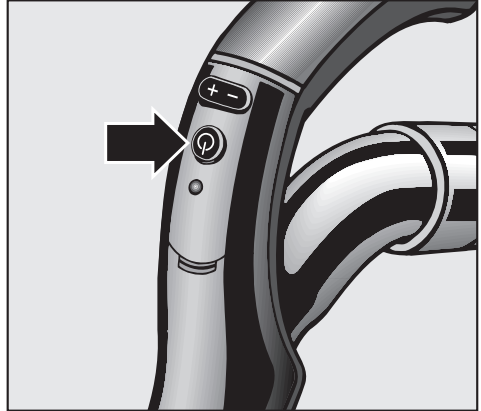

Park-System für Saugpausen

(nicht nutzbar bei Verwendung der Elektrobürste Electro Premium SEB 234 L)

In kurzen Saugpausen können Sie das Saugrohr mit dem Saugvorsatz bequem am Staubsauger abstellen.

- Stecken Sie den Saugvorsatz mit dem Parknocken in das Park-System.

Befindet sich der Staubsauger hierbei auf einer schrägen Fläche, z. B. auf einer Rampe, so schieben Sie die Rohrteile des Teleskopsaugrohrs komplett ein.

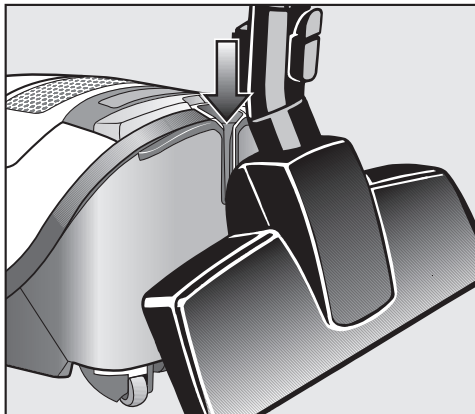

Ein- / Ausschalter im Park-System

Einzelne Modelle sind mit einem Ein- / Ausschalter im Park-System ausgestattet.

Der Betrieb des Staubsaugers wird automatisch unterbrochen, wenn Sie den Saugvorsatz mit dem Parknocken in das Park-System stecken.

Beim Herausnehmen des Saugvorsatzes schaltet sich der Staubsauger in der zuletzt gewählten Leistungsstufe wieder ein (nicht bei Modellen mit Funkhandgriff).

Abstellen, Transportieren und Aufbewahren

Park-System zur Aufbewahrung

⚠ Schalten Sie den Staubsauger nach Gebrauch aus. Ziehen Sie den Netzstecker aus der Steckdose.

- Stellen Sie den Staubsauger aufrecht hin.

Es ist hilfreich, die Rohrteile des Teleskopsaugrohres komplett einzuschieben.

- Stecken Sie den Saugvorsatz mit dem Parknocken von oben in einen der beiden Saugrohrhalter (nicht nutzbar bei Verwendung der Elektrobürste Electro Premium SEB 234 L).

So können Sie den Staubsauger bequem tragen oder zum Aufbewahren abstellen.

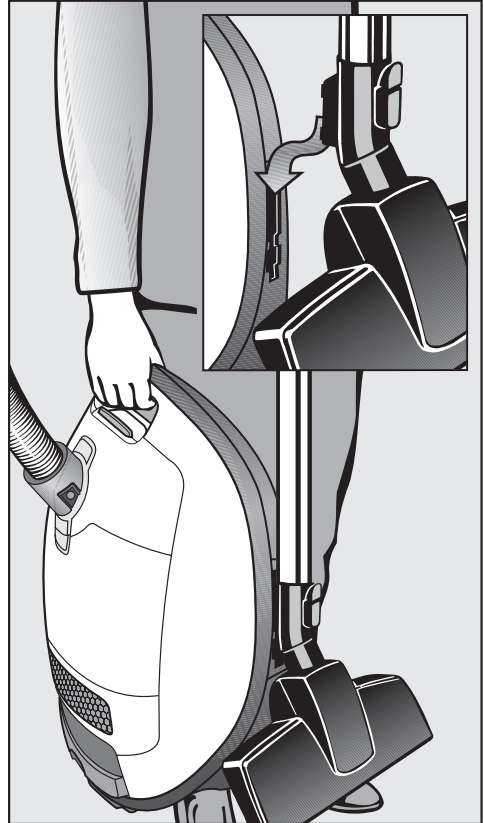

Abstellen, Transportieren und Aufbewahren

Ist Ihr Staubsauger mit einem Handgriff XXL ausgestattet, so haben Sie eine weitere Möglichkeit zur platzsparenden Aufbewahrung.

- Trennen Sie anschließend den Handgriff XXL von dem eingesteckten Teleskopsaugrohr.
- Wickeln Sie den Saugschlauch um das Teleskopsaugrohr und stecken Sie den Parknocken des Handgriffs XXL von oben in den zweiten Saugrohrhalter.

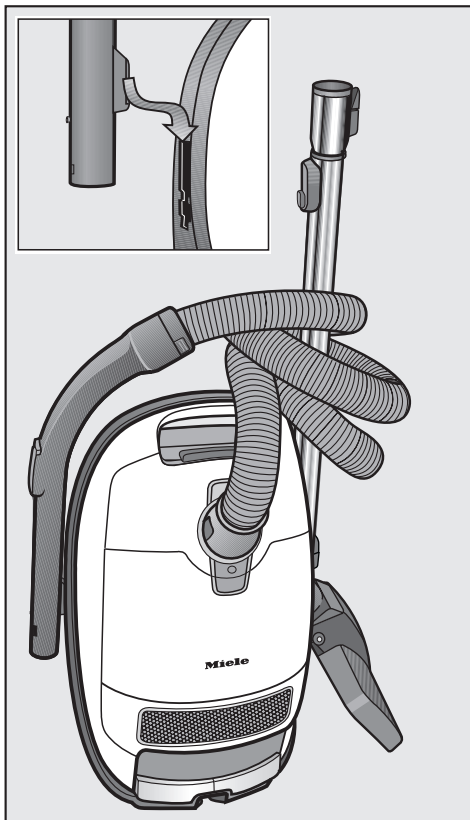

Wartung

⚠ Schalten Sie den Staubsauger vor jeder Wartung aus und ziehen Sie den Netzstecker aus der Steckdose.

Das Miele Filtersystem besteht aus drei Komponenten.

- Staubbeutel
- Motorschutzfilter
- Abluftfilter

Um die einwandfreie Saugleistung des Staubsaugers zu gewährleisten, müssen Sie diese Filter von Zeit zu Zeit austauschen.

Verwenden Sie nur Staubbeutel, Filter und Zubehör mit dem "Original Miele"-Logo. Nur dann kann die Saugleistung des Staubsaugers optimal ausgenutzt und das bestmögliche Reinigungsergebnis erreicht werden.

⚠ Die Verwendung von Staubbeuteln aus Papier oder papierähnlichen Materialien sowie von Staubbeuteln mit einer Halteplatte aus Pappe kann ebenso zu schwerwiegenden Schäden am Staubsauger führen und einen Verlust der Garantie nach sich ziehen wie der Einsatz von Staubbeuteln ohne "Original Miele"-Logo.

Wo bekomme ich Staubbeutel und Filter?

Original Miele Staubbeutel und Filter erhalten Sie bei Ihrem Fachhändler oder beim Miele Werkkundendienst sowie im Miele Onlineshop.



Welche Staubbeutel und Filter sind richtig?

Original Miele Staubbeutel mit **blauer Halteplatte** vom Typ **G/N** und Original Miele Filter erkennen Sie an dem "Original Miele"-Logo auf der Verpackung oder direkt auf dem Staubbeutel.



In jeder Packung Miele Staubbeutel liegt zusätzlich ein Abluftfilter Air Clean und ein Motorschutzfilter. Möchten Sie Original Miele Abluftfilter einzeln nachkaufen, so nennen Sie Ihrem Fachhändler oder dem Miele Werkkundendienst die Modellbezeichnung Ihres Staubsaugers, damit Sie die richtigen Teile bekommen. Sie können diese Teile aber auch bequem im Miele Onlineshop bestellen.

Selbstverständlich können Sie anstelle des serienmäßig eingesetzten Abluftfilters ebenso einen der anderen Original Miele Abluftfilter einsetzen (siehe Kapitel "Nachkaufbares Zubehör").

Wann tausche ich den Staubbeutel aus?

Wenn die Farbskala das Anzeigefeld der Staubbeutel-Wechselanzeige rot ausfüllt, müssen Sie den Staubbeutel austauschen.

Staubbeutel sind Einwegartikel. Entsorgen Sie volle Staubbeutel. Verwenden Sie diese nicht mehrfach. Verstopfte Poren reduzieren die Saugleistung des Staubsaugers.

Zur Prüfung

- Stecken Sie die Bodendüse auf. Alle anderen Saugdüsen beeinflussen die Funktion der Staubbeutel-Wechselanzeige.
- Schalten Sie den Staubsauger ein und stellen Sie die maximale Saugleistung ein.
- Heben Sie die Bodendüse ein Stück vom Fußboden ab. Wenn die Staubbeutel-Wechselanzeige jetzt einen vollen Staubbeutel anzeigt, müssen Sie ihn austauschen.

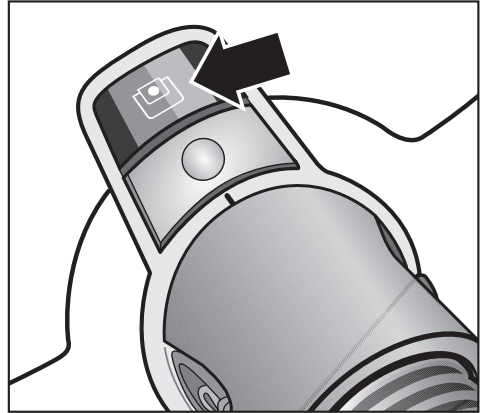

Funktion der Staubbeutel-Wechselanzeige

Die Funktion der Anzeige ist auf Mischstaub ausgelegt, so wie er im Haushalt überwiegend anfällt: Staub, Haare, Teppichfussel, Fäden, Sand usw.

Wenn Sie jedoch viel Feinstaub, wie z. B. Bohrstaub, Sand, eventuell auch Gips oder Mehl saugen, verstopfen die Poren des Staubbeutels sehr schnell. Die Staubbeutel-Wechselanzeige wird dann bereits "voll" anzeigen, selbst wenn der Staubbeutel noch nicht voll ist. Er muss dann ausgetauscht werden, da die Saugleistung durch die verstopften Poren reduziert ist.

Saugen Sie aber viele Haare, Teppich-, Wollfusseln usw., so kann die Staubbeutel-Wechselanzeige erst reagieren, wenn der Staubbeutel bereits prall gefüllt ist.

Wartung

Wie tausche ich den Staubbeutel aus?

- Heben Sie die Entriegelungstaste an und klappen Sie den Staubraumdeckel bis zum Einrasten nach oben auf.

Dabei schließt sich der Hygieneverschluss des Staubbeutels automatisch, so dass kein Staub entweichen kann.

- Ziehen Sie den Staubbeutel an der Griffflasche aus der Aufnahme.

- Stecken Sie den neuen Staubbeutel bis zum Anschlag in die **blaue Aufnahme**. Lassen Sie ihn dabei so zusammengefasst, wie Sie ihn der Verpackung entnehmen.

- Entfalten Sie den Staubbeutel im Staubraum so weit wie möglich.
- Schließen Sie den Staubraumdeckel bis zum Einrasten der Verriegelung und achten Sie darauf, dass der Staubbeutel dabei nicht eingeklemmt wird.

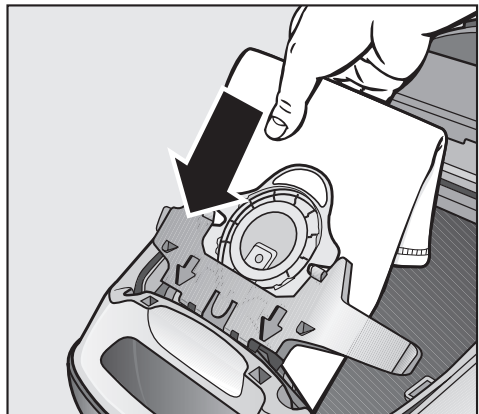
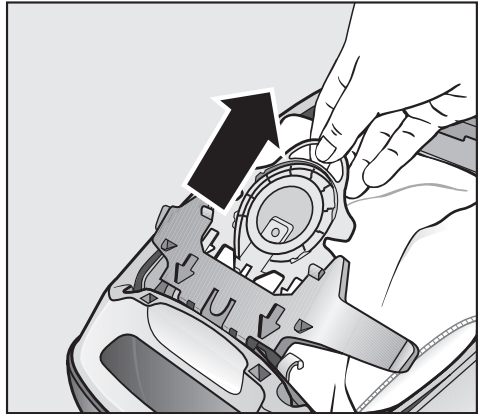
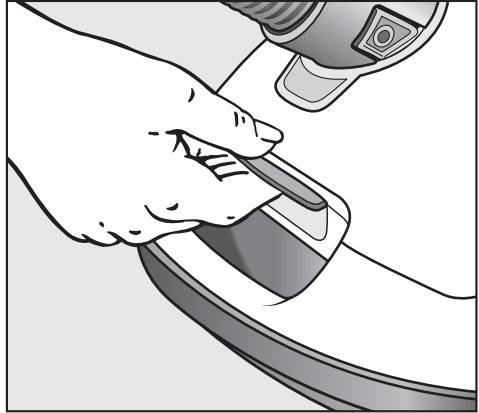

 Eine Leerbetriebssperre verhindert das Schließen des Staubraumdeckels, wenn kein Staubbeutel eingesteckt ist. Keine Gewalt anwenden!

Wann tausche ich den Motorschutzfilter aus?

Immer dann, wenn Sie eine neue Packung Miele Staubbeutel anbrechen. In jeder neuen Packung Miele Staubbeutel liegt zusätzlich ein Motorschutzfilter.

Wie tausche ich den Motorschutzfilter aus?

- Öffnen Sie den Staubraumdeckel.
- Ziehen Sie den Staubbeutel an der Griffflasche aus der Aufnahme.
- Klappen Sie den **blauen Filterrahmen** bis zum deutlichen Einrasten auf und nehmen Sie den verbrauchten Motorschutzfilter an der sauberen Hygieneffläche heraus.
- Setzen Sie einen neuen Motorschutzfilter ein.
- Schließen Sie den Filterrahmen.
- Stecken Sie den Staubbeutel bis zum Anschlag in die blaue Aufnahme.
- Schließen Sie den Staubraumdeckel bis zum deutlichen Einrasten der Verriegelung und achten Sie darauf, dass der Staubbeutel dabei nicht eingeklemmt wird.

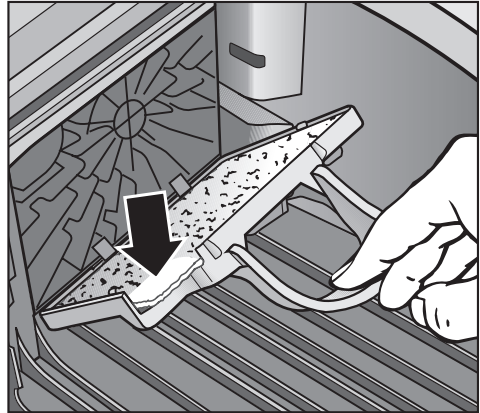

Wartung

Wann tausche ich den Abluftfilter aus?

Je nach Modell ist serienmäßig einer der folgenden Abluftfilter eingesetzt.

a Air Clean

Tauschen Sie diesen Abluftfilter immer dann, wenn Sie eine neue Packung Miele Staubbeutel anbrechen. In jeder Packung Miele Staubbeutel liegt zusätzlich ein Abluftfilter Air Clean.

b Active Air Clean SF-AAC 50 (schwarz)

c Active HEPA SF-AH 50 (blau)

Tauschen Sie diese Abluftfilter jeweils nach ca. einem Jahr.

Den Zeitpunkt können Sie auf dem Abluftfilter notieren.

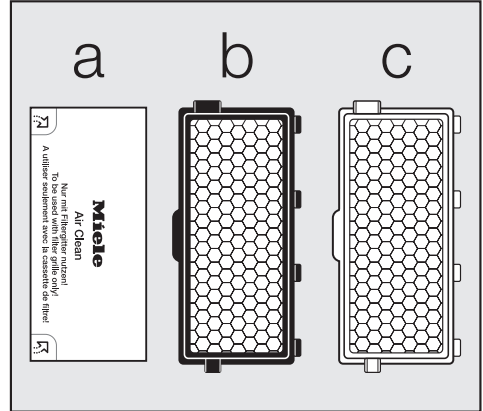

Abluftfilter-Wechselanzeige

Einzelne Modelle sind mit einer Abluftfilter-Wechselanzeige ausgestattet, die speziell auf den Wechselzyklus der Abluftfilter Active Air Clean **b** und Active HEPA **c** ausgelegt ist.

Die Anzeige und die Resettaste leuchten nach ca. 50 Betriebsstunden, was in etwa der durchschnittlichen Nutzung eines Jahres entspricht. Sie können dann noch weitersaugen. Bedenken Sie jedoch, dass die Saug- und Filterleistung nachlässt.

Ist Ihr Staubsauger mit einem Abluftfilter Air Clean **a** ausgestattet, so ist das Leuchten der Abluftfilter-Wechselanzeige und der Resettaste bedeutungslos, da Sie diesen Abluftfilter immer dann wechseln, wenn Sie eine neue Packung Miele Staubbeutel anbrechen. Die Anzeigen erlöschen, sobald Sie die Resettaste drücken.

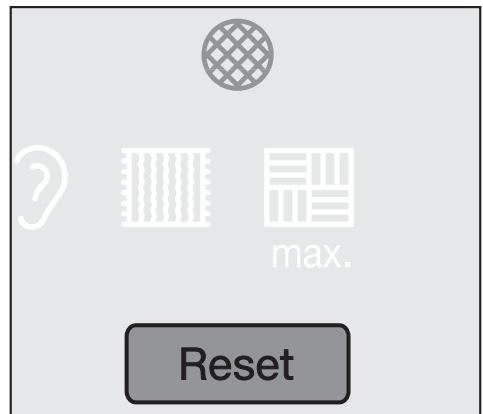

Wie tausche ich den Abluftfilter Air Clean aus?

Achten Sie darauf, dass immer nur ein Abluftfilter eingesetzt ist.

- Öffnen Sie den Staubraumdeckel.
- Drücken Sie die Entriegelung des Filtergitters zusammen und öffnen Sie das Filtergitter bis zum Einrasten.
- Nehmen Sie den verbrauchten Abluftfilter Air Clean an einer der beiden sauberen Hygienefflächen heraus.
- Legen Sie den neuen Abluftfilter Air Clean ein.

Möchten Sie aber einen Abluftfilter Active Air Clean oder Active HEPA einsetzen, so beachten Sie dazu unbedingt das Kapitel "Wartung - Abluftfilter umrüsten".

- Schließen Sie das Filtergitter.
- Schließen Sie den Staubraumdeckel bis zum deutlichen Einrasten.

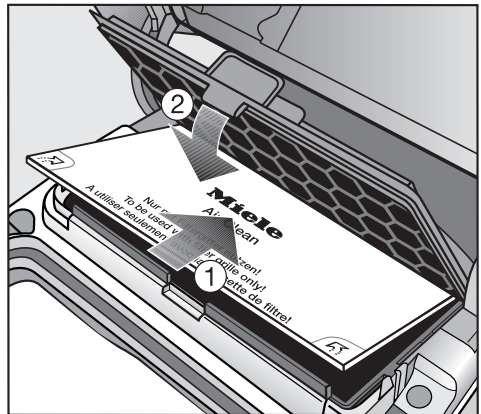
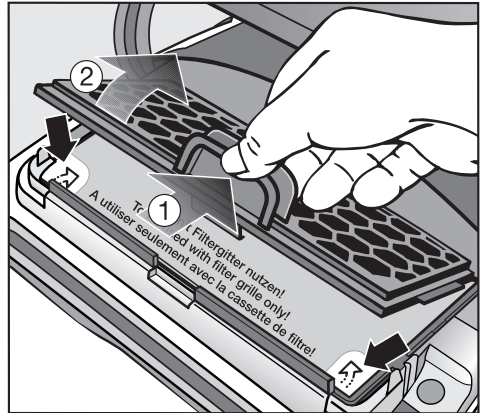

Wartung

Wie tausche ich die Abluftfilter Active Air Clean und Active HEPA aus?

Achten Sie darauf, dass immer nur ein Abluftfilter eingesetzt ist.

- Öffnen Sie den Staubraumdeckel.
- Heben Sie den Abluftfilter an und entnehmen Sie ihn.

- Setzen Sie den neuen Abluftfilter Active Air Clean oder Active HEPA ein und drücken Sie ihn nach unten.

Möchten Sie aber einen Abluftfilter Air Clean einsetzen, so beachten Sie dazu unbedingt das Kapitel "Wartung - Abluftfilter umrüsten".

- Schließen Sie den Staubraumdeckel bis zum deutlichen Einrasten.

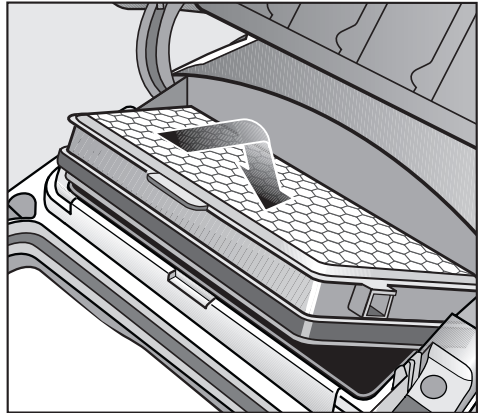
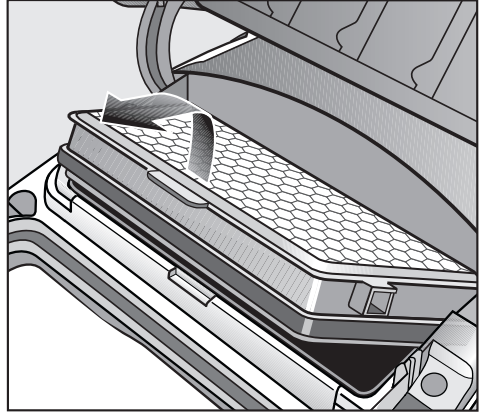

Abluftfilter-Wechselanzeige zurücksetzen

Ist Ihr Staubsauger mit einer Abluftfilter-Wechselanzeige ausgestattet, so müssen Sie diese nach jedem Austausch des Abluftfilters zurücksetzen. Dazu muss der Staubsauger eingeschaltet sein.

- Drücken Sie die Resettaste.

Die Abluftfilter-Wechselanzeige und die Resettaste erlöschen und befinden sich wieder in der Ausgangsposition.

Das Zurücksetzen der Abluftfilter-Wechselanzeige erfolgt nur, wenn Sie die Resettaste nach dem Leuchten der Anzeige drücken, nicht aber, wenn die Resettaste zwischendurch gedrückt wird.

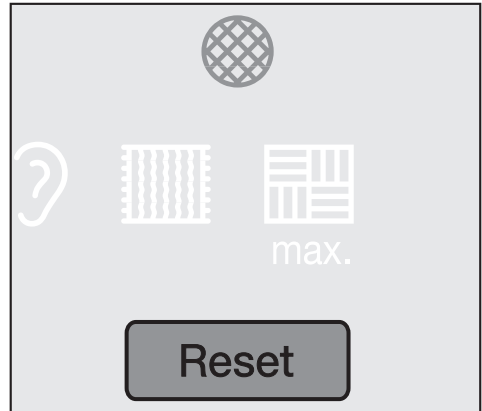

Wartung

Abluftfilter umrüsten

Je nach Modell ist serienmäßig einer der folgenden Abluftfilter eingesetzt.

- a** Air Clean
- b** Active Air Clean SF-AAC 50 (schwarz)
- c** Active HEPA SF-AH 50 (blau)

Beim Umrüsten beachten

1. Wenn Sie anstelle des Abluftfilters **a** einen Abluftfilter **b** oder **c** einsetzen, so müssen Sie zusätzlich das Filtergitter herausnehmen und dafür den entsprechenden neuen Abluftfilter einsetzen.

2. Wenn Sie anstelle des Abluftfilters **b** oder **c** einen Abluftfilter **a** einsetzen, so müssen Sie diesen unbedingt in ein Filtergitter * einlegen.

* Filtergitter - siehe Kapitel "Nachkaufbares Zubehör"

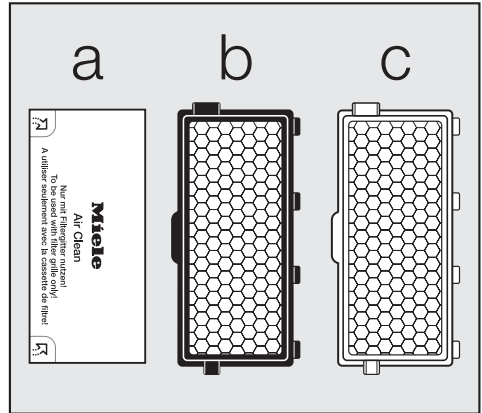

Achten Sie darauf, dass immer nur ein Abluftfilter eingesetzt ist.

Die in einzelnen Modellen eingebaute Abluftfilter-Wechselanzeige ist auf den Wechselzyklus der Abluftfilter Active Air Clean und Active HEPA ausgelegt. Nutzen Sie einen Abluftfilter Air Clean, so ist das Leuchten der Anzeige und der Resettaste bedeutungslos, da Sie diesen Abluftfilter immer dann wechseln, wenn Sie eine neue Packung Miele Staubbeutel anbrechen. Die Anzeigen erlöschen, sobald Sie die Resettaste drücken.

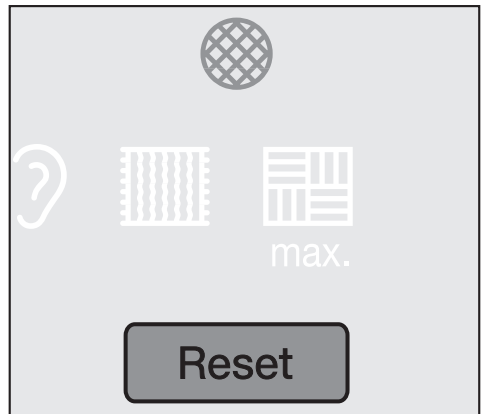

Wann tausche ich die Batterie am Funkhandgriff aus?

Ca. alle 18 Monate. Halten Sie dazu eine 3 V Batterie (Knopfzelle CR 2032) bereit.

Wie tausche ich die Batterie am Funkhandgriff aus?

- Entriegeln Sie die Abdeckung des Batteriefachs, z. B. mit einem Schraubendreher.
- Ersetzen Sie die Batterie durch eine neue. Achten Sie auf die Polarität.
- Setzen Sie die Abdeckung wieder ein.
- Entsorgen Sie die alte Batterie über das öffentliche Sammelsystem.

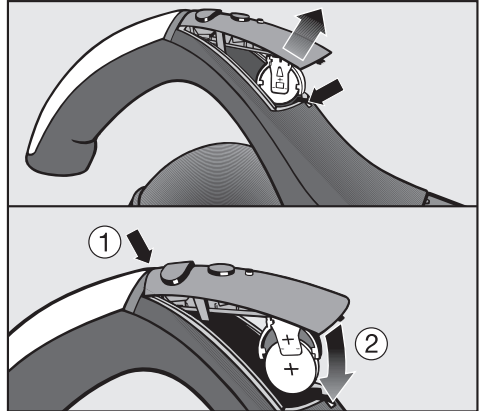

Ist die Batteriekapazität erschöpft oder keine Batterie eingelegt, so können Sie den Staubsauger weiter betreiben.

- Schalten Sie dazu den Staubsauger über die Fußtaste Ein / Aus ① ein. Die Anzeigelampe Stand-by ② am Staubsauger leuchtet gelb.
- Drücken Sie die Taste Restart am Staubsauger.

Der Staubsauger kann so weiter betrieben werden, jedoch ausschließlich bei maximaler Saugleistung.

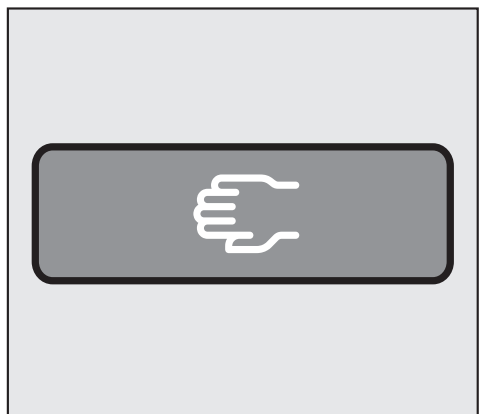

Wartung

Wann tausche ich die Fadenheber aus?

Die Fadenheber am Saugmund der Bodendüse sind austauschbar. Erneuern Sie die Fadenheber, wenn der Flor verschlissen ist.

Wie tausche ich die Fadenheber aus?

- Heben Sie die Fadenheber, z. B. mit einem Schlitz-Schraubendreher, aus den Einsteckschlitzen. Dazu sind jeweils zwei Einkerbungen angebracht.
- Ersetzen Sie die Fadenheber durch neue.

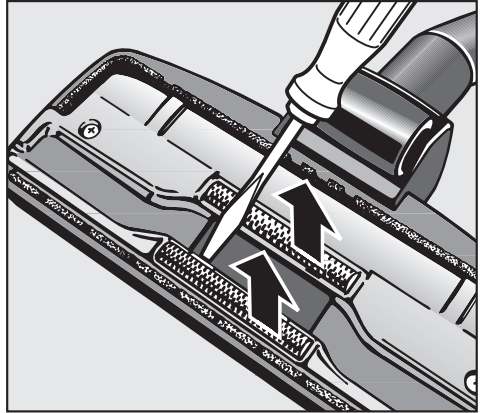

Bodendüse AirTeQ

- Heben Sie die Fadenheber, z. B. mit einem Schlitz-Schraubendreher, seitlich aus den Einsteckschlitzen.
- Ersetzen Sie die Fadenheber durch neue.

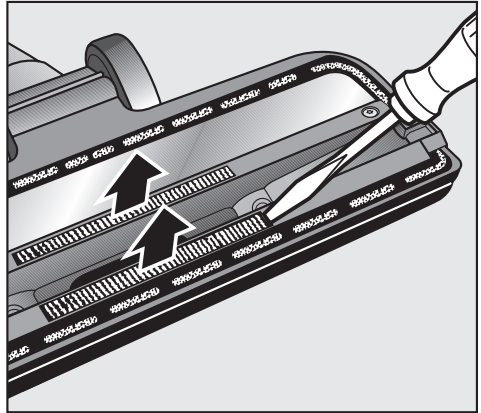

Polsterdüse SPD 10

- ① Entriegeln Sie die Fadenhebereinheit an beiden Seiten der Polsterdüse mit einer Münze.
- ② Ersetzen Sie die Fadenhebereinheit durch eine neue und verriegeln Sie diese.

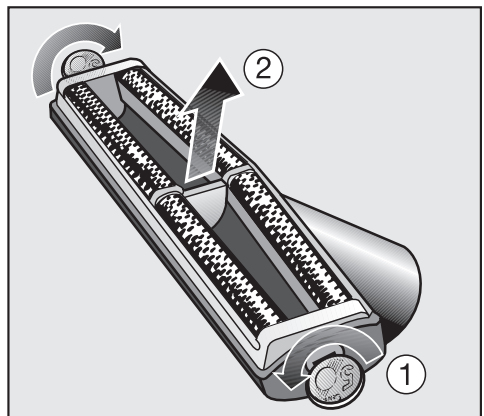

Laufrolle der Bodendüse reinigen

(nicht notwendig bei der Bodendüse AirTeQ)

- ① Entriegeln Sie die Rollenachse (Bajonetverschluss) mit einer Münze.
 - ② Drücken Sie die Rollenachse heraus und entnehmen Sie diese.
 - ③ Entnehmen Sie die Laufrolle.
- Entfernen Sie anschließend Fäden und Haare, setzen Sie die Laufrolle wieder ein und verriegeln Sie die Rollenachse.

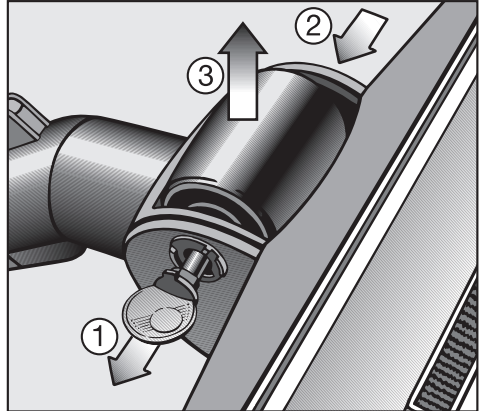

Ersatzteile bekommen Sie beim Miele Fachhändler oder beim Miele Werkkundendienst.

 Schalten Sie den Staubsauger vor jeder Reinigung aus und ziehen Sie den Netzstecker aus der Steckdose.

Staubsauger und Zubehörteile

Den Staubsauger und alle Zubehörteile aus Kunststoff können Sie mit einem handelsüblichen Kunststoffreiniger pflegen.

 Verwenden Sie keine Scheuermittel, keine Glas- oder Allzweckreiniger und keine ölhaltigen Pflegemittel!

Staubraum

Den Staubraum können Sie bei Bedarf mit einem zweiten Staubsauger, falls vorhanden, aussaugen oder einfach mit einem **trockenen** Staubtuch oder Staubpinsel reinigen.

 Tauchen Sie den Staubsauger niemals in Wasser! Feuchtigkeit im Staubsauger birgt die Gefahr eines elektrischen Schlages.

Der Staubsauger schaltet selbsttätig ab.

Bei einzelnen Modellen leuchtet zusätzlich die Anzeigelampe Thermoschutz .

Ein Temperaturbegrenzer schaltet den Staubsauger aus, wenn er zu warm wird. Bei einzelnen Modellen wird das von einer Anzeigelampe Thermoschutz  angezeigt.

Die Störung kann auftreten, wenn z. B. sperriges Sauggut die Saugwege verstopft oder der Staubbeutel voll bzw. durch Feinstaub luftundurchlässig ist. Die Ursache dafür kann auch ein stark verschmutzter Abluftfilter oder Motorschutzfilter sein. Schalten Sie den Staubsauger dann aus (Fußtaste Ein / Aus  drücken) und ziehen Sie den Netzstecker aus der Steckdose.

Nach Beseitigung der Ursache und einer Wartezeit von ca. 20 - 30 Minuten hat sich der Staubsauger so weit abgekühlt, dass Sie ihn wieder einschalten und benutzen können.



Kundendienst

Sollten Sie den Kundendienst benötigen, so wenden Sie sich bitte an

– Ihren Miele Fachhändler

oder

– den Miele Werkkundendienst.

Die Telefonnummer des Werkkundendienstes finden Sie auf der Rückseite dieser Gebrauchsanweisung.

Beachten Sie in erster Linie die Reinigungs- und Pflegeanweisung Ihres Bodenbelag-Herstellers.

Sie können diese und viele weitere Produkte im Internet bestellen.



Sie erhalten sie aber auch bei Ihrem Miele Fachhändler oder über den Miele Werkkundendienst.

Einzelne Modelle sind bereits serienmäßig mit einem oder mehreren der folgenden Zubehörteile ausgestattet.

Elektrobürsten

Azuschließen nur an Modelle, die mit einer Steckdose für Elektrobürste ausgestattet sind, erkennbar durch einen Druckpunkt auf der Abdeckkappe.

Elektrobürste Electro Comfort (SEB 216-3)

Zur intensiven Reinigung robuster textiler Bodenbeläge. Sie beseitigt fest eingetretene Verschmutzungen und verhindert die Bildung von Laufstraßen.

Elektrobürste Electro Premium (SEB 234 L)

Im Vergleich zu der SEB 216-3 ist diese Elektrobürste 60 mm breiter, leistungsfähiger und dadurch besonders für die Reinigung großer Flächen geeignet.

Sie verfügt im Vergleich zur SEB 216-3 u. a. zusätzlich über

- eine Höhenverstellung zur Anpassung an unterschiedliche Florhöhen
- LEDs zum Ausleuchten des Arbeitsbereiches
- eine Multifunktions-Kontrollleuchte.

Nachkaufbares Zubehör

Bodendüsen / -bürsten

Bodendüse Classic Allergotec (SBDH 285-3)

Zur täglichen hygienischen Reinigung aller Bodenbeläge. Beim Saugen wird der Reinigungsfortschritt über ein Farbdisplay (Ampelanzeige) sichtbar.

Turbobürste Turbo Comfort (STB 205-3)

Zum Saugbürsten kurzfloriger textiler Bodenbeläge.

Bodenbürste Hardfloor (SBB 235-3)

Zum Absaugen strapazierfähiger Hartböden, wie z. B. Fliesen.

Bodenbürste Parquet (SBB Parquet-3)

Mit Naturborsten zum Absaugen kratzempfindlicher Hartböden, wie z. B. Parkett.

Bodenbürste Parquet Twister mit Drehgelenk (SBB 300-3)

Zum Absaugen verschiedener Hartbodenflächen und kleiner Nischen.

Bodenbürste Parquet Twister XL mit Drehgelenk (SBB 400-3)

Zum Absaugen großer Hartbodenflächen und kleiner Nischen.

Sonstiges Zubehör

Zubehörkoffer MicroSet (SMC 20)

Zubehör für die Reinigung kleiner Gegenstände und schwer zugänglicher Stellen, wie z. B. Stereoanlagen, Tastaturen, Modellbau.

Zubehörkoffer CarCare (SCC 10)

Zubehör für die Innenreinigung von Kraftfahrzeugen.

Zubehörkoffer Cat&Dog (SCD 10)

Zubehör für die Reinigung von Haushalten mit Haustieren.

Zubehörkoffer HomeCare (SHC 10)

Zubehör für die Reinigung von Wohnräumen.

Handturbobürste Turbo Mini Compact (STB 20)

Zum Saugbürsten von Polstermöbeln, Matratzen oder Autositzen.

Universalbürste (SUB 20)

Zum Absaugen von Büchern, Regalböden und ähnlichem.

Lamellen- / Heizkörperbürste (SHB 20)

Zum Entstauben von Heizkörperrippen, schmalen Regalen oder Fugen.

Matratzendüse (SMD 10)

Zum bequemen Absaugen von Matratzen und Polstermöbeln und deren Fugen.

Fugendüse, 300 mm (SFD 10)

Extralange Fugendüse zum Aussaugen von Falten, Fugen und Ecken.

Fugendüse, 560 mm (SFD 20)

Flexible Fugendüse zum Aussaugen schwer zugänglicher Stellen.

Polsterdüse, 190 mm (SPD 10)

Extrabreite Polsterdüse zum Absaugen von Polstermöbeln, Matratzen und Kissen.

Flexible Schlauchverlängerung (SFS 10)

Zur Verlängerung des Saugschlauches um ca. 1,5 m.

Hygieneverschluss mit Aktivkohle

Vermindert den Austritt von Staub und Gerüchen bei abgenommenem Saugschlauch.

Filter

Abluftfilter Active Air Clean SF-AAC 50

Nimmt Gerüche auf, die durch den Schmutz im Staubbeutel entstehen.

Abluftfilter Active HEPA SF-AH 50

Ausgezeichneter Abluftfilter für reinste Ausblasluft. Besonders für Allergiker geeignet.

Filtergitter

Wird benötigt, wenn Sie anstelle eines Abluftfilters Active Air Clean oder Active HEPA einen Abluftfilter Air Clean einsetzen möchten.

Die nachstehenden Ausführungen über Umfang der Garantie, Garantiefristen und die Anmeldung von Garantieansprüchen gelten für die Bundesrepublik Deutschland.

Miele & Cie. räumt dem Käufer nach seiner Wahl zusätzlich zu den ihm gegen den Verkäufer zustehenden gesetzlichen Gewährleistungsansprüchen (Mängelansprüchen) einen Anspruch nach Maßgabe der nachfolgenden Garantieverpflichtung ein:

I. Dauer und Beginn der Garantie

1. Die Garantiezeit beträgt für Hausgeräte 24 Monate und für Professionalgeräte 12 Monate.
2. Die Frist beginnt jeweils mit dem Kaufdatum, welches von dem Miele Fachhändler oder dem autorisierten Miele Kundendienst auf der Garantiekarte vermerkt sein muss.

Durch Ersatzlieferung aus Garantiegründen tritt keine Verlängerung der ursprünglichen Garantiezeit ein.

II. Voraussetzung der Garantie

Miele & Cie. leistet Garantie für solche Maschinen und Geräte, bei denen nachweislich folgende Voraussetzungen erfüllt sind:

1. Die Maschinen und Geräte wurden von einem Miele Fachhändler in der Bundesrepublik Deutschland bezogen.
2. Die Maschinen und Geräte sind in der Bundesrepublik Deutschland aufgestellt.

Garantieansprüche können nur geltend gemacht werden, wenn die Mängelrüge innerhalb von 14 Tagen nach Entdeckung des Mangels schriftlich bei uns eingeht.

Grundsätzlich kann eine Garantie nur dann zur vollsten Zufriedenheit erbracht werden, wenn die Maschinen und Geräte von einem Fachhändler in der Bundesrepublik Deutschland bezogen worden sind.

Für Maschinen und Geräte, die von Fachhändlern außerhalb der Bundesrepublik Deutschland erworben worden sind, kann es mit der Einhaltung der Garantieverpflichtung Probleme geben. Diese resultieren aus unterschiedlichen technischen Standards der Geräte, nicht vorhandener technischer Dokumentation in deutscher Sprache und der dadurch eingeschränkten Servicequalität.

Wir behalten uns daher vor, bei Geräten, die nicht in der Bundesrepublik Deutschland angeboten werden, die Garantie im Einzelfall abzulehnen!

Auf keinen Fall erstreckt sich die Garantie auf Geräte, die außerhalb der Europäischen Union bzw. des Europäischen Wirtschaftsraumes erworben worden sind.

III. Inhalt und Umfang der Garantie

1. Innerhalb der Garantiezeit auftretende Mängel beseitigt der Miele Werkkundendienst oder ein anderer autorisierter Miele Kundendienst kostenlos - entweder durch Instandsetzung oder Ersatz der betreffenden Teile. Ausgewechselte Teile werden Eigentum von Miele & Cie.
2. Kommt der Miele Werkkundendienst oder ein anderer autorisierter Miele Kundendienst mit der Mängelbeseitigung mehr als 4 Wochen in Verzug, oder schlägt diese fehl, oder ist sie unmöglich, so ist der Käufer zur Rückgängigmachung des Kaufvertrages oder Herabsetzung des Kaufpreises berechtigt.
3. Die Garantie umfasst keine darüber hinausgehenden Schadensersatzansprüche gegen Miele & Cie.
4. Der Käufer muss sich auf Garantieansprüche anrechnen lassen, was er vom Verkäufer im Wege der Gewährleistung (Mängelhaftung) erhält.

IV. Einschränkungen der Garantie

Außer Garantie stehen Fehler oder Mängel, die zurückzuführen sind auf:

- a) fehlerhafte Aufstellung oder Installation, z. B. Nichtbeachten der gültigen VDE-Vorschriften oder der schriftlichen Gebrauchs- und Aufstellanweisung,
- b) bestimmungswidrige Nutzung sowie unsachgemäße Bedienung oder Beanspruchung, z. B. Verwendung ungeeigneter Wasch-/Spülmittel oder Chemikalien,
- c) äußere Einwirkungen, z. B. Transportschäden, Beschädigung durch Stoß oder Schlag, Schäden durch Witterungseinflüsse oder sonstige Naturerscheinungen,
- d) Reparaturen und Abänderungen, die von nicht autorisierter dritter Stelle vorgenommen werden.

V. Verjährung

Ansprüche aus dieser Garantie wegen eines innerhalb der Garantiefrist entdeckten Mangels verjähren in 6 Monaten. Die Verjährungsfrist beginnt mit der Entdeckung des Mangels.

Miele & Cie. KG - Carl-Miele-Straße 29 - 33332 Gütersloh

Diese Telefonnummer gilt nur innerhalb Deutschlands:

DE Miele Service: 0800 2244666

Die nachstehenden Ausführungen über Umfang der Garantie, Garantiefristen und die Anmeldung von Garantieansprüchen gelten für die Republik Österreich.

Die Miele Gesellschaft m.b.H. Wals/Salzburg räumt dem Käufer, unabhängig von gesetzlichen Gewährleistungsrechtsansprüchen gegen den Verkäufer, und ohne diese einzuschränken, einen Anspruch nach Maßgabe der nachfolgenden Bestimmungen ein:

I. Dauer und Beginn der Garantie

1. Die Garantiezeit beträgt für Haushaltsgeräte 24 Monate und für Professionalgeräte 12 Monate.
2. Die Frist beginnt jeweils mit dem Tag der Übergabe, der von dem Miele Fachgeschäft auf der Garantiekarte vermerkt sein muss. Durch Ersatzteillieferungen oder Reparatur tritt keine Verlängerung der ursprünglichen Garantiezeit ein. Durch eine etwaige Verlängerung der Gewährleistungspflicht des Verkäufers wird die Dauer der Garantie nicht verlängert.

II. Voraussetzung der Garantie

Die Miele Gesellschaft m.b.H. Wals/Salzburg leistet Garantie für solche Maschinen und Geräte bei denen nachweislich folgende Voraussetzungen erfüllt sind:

1. Die Maschinen und Geräte wurden von Miele GmbH Wals/Salzburg an den österreichischen Fachhändler ausgeliefert und von diesem bezogen.
2. Die Inbetriebnahme der Maschinen und Geräte erfolgte durch den Miele-Kundendienst oder ein Miele-Fachgeschäft, sofern eine Inbetriebnahme durch den Miele-Kundendienst oder ein Miele-Fachgeschäft erforderlich war.
3. Die Maschinen und Geräte sind im Besitz des Erstkäufers.

Nach Feststellung eines Mangels muss der Garantieanspruch unter Vorlegung der Garantiekarte und der Kaufrechnung sofort geltend gemacht werden, da der Garantieanspruch ansonsten verloren geht.

III. Inhalt und Umfang der Garantie

1. Innerhalb der Garantiezeit auftretende Mängel dürfen bei sonstigem Verlust der Garantie nur durch den Miele Werkskundendienst oder einen autorisierten Miele-Servicepartner, entweder durch Instandsetzung oder Ersatz der betreffenden Teile, behoben werden. Ausgewechselte Teile werden Eigentum der Miele GmbH Wals/Salzburg.
2. Für Maschinen und Geräte, die sich außerhalb Österreichs befinden, beschränkt sich die Garantieleistung auf kostenlose Lieferung der zur Behebung der Mängel notwendigen Ersatzteile bis an die österreichische Grenze.
3. Weitergehende oder andere Ansprüche, insbesondere auf Schadensersatz, sind, soweit eine Haftung nicht zwingend gesetzlich angeordnet ist, ausgeschlossen.
4. Der Käufer muss sich auf Garantieansprüche anrechnen lassen, was er vom Verkäufer im Wege der Gewährleistung erhält.

IV. Einschränkung der Garantie

Keine Garantie wird bei Mängeln gewährt, die zurückzuführen sind auf:

- a) fehlerhafte Aufstellung oder Installation, z. B. Nichtbeachten der gültigen ÖVE-Vorschriften oder der schriftlichen Aufstellanweisung.
- b) unsachgemäße Bedienung oder Beanspruchung, z. B. Verwendung ungeeigneter Wasch- /Spülmittel oder Chemikalien.
- c) äußere Einwirkungen, z. B. Transportschäden, Beschädigung der Oberfläche oder der Glasteile durch Stoss oder Schlag, Schäden durch Witterungseinflüsse oder sonstige Naturerscheinungen.
- d) Reparaturen und Abänderungen, die von nicht autorisierter dritter Stelle vorgenommen werden.

V. Sonstiges

1. Erfüllungsort für alle sich aus Garantieverpflichtungen ergebenden Verbindlichkeiten ist Salzburg. Die Garantie unterliegt österreichischem Recht unter Ausschluss von Verweisungsnormen (IPRG, EVÜ) und unter Ausschluss des UN-Kaufrechtes.
2. Sollten einzelne Bestimmungen dieser Garantieverpflichtung rechtsunwirksam sein oder werden, so wird die Gültigkeit der übrigen Bedingungen davon nicht berührt.
3. Im Rahmen des Miele Plus Service werden im Auftrag von Miele Kundendaten im Rahmen des Datenschutzgesetzes 2000 zum Zweck der Servicegarantie verarbeitet.

I. Vorwort

Die Miele-Geräte werden nach strengen Qualitätsnormen konstruiert. Trotzdem kann es vorkommen, dass ein Defekt auftritt. Während und außerhalb der Garantie kann auf eine schnelle und qualifizierte Art eine Reparatur am Gerät ausgeführt werden, ohne dass dessen Lebensdauer beeinträchtigt wird.

Die Garantiebedingungen basieren auf der EU-Richtlinie 99/44EG und auf der geltenden nationalen Gesetzgebung, so dass die Rechte des Endgebrauchers nicht eingeschränkt werden.

II. Dauer und Beginn der Garantie

1. Die Garantie beginnt mit dem Datum, an dem das Gerät vom Verkäufer an den Endgebraucher ausgeliefert wurde.
Die Inbetriebnahmekarte muss anschließend ausgefüllt an die Miele s.à r.l. gesendet werden.
2. Die Garantiezeit beträgt für Hausgeräte und für Professionalgeräte 24 Monate.
3. Auf Geräte zweiter Wahl muss der Verkäufer eine Garantie von 12 Monaten gewähren.
4. Eine während der Garantie erledigte Reparatur führt weder automatisch zur Verlängerung der Garantiefrist noch zum Beginn einer neuen Garantieperiode.
5. Für Kühlschränke, Gefriergeräte und Kühl-/Gefrierkombinationen beträgt die Garantiezeit 5 Jahre auf Reparatur oder Ersatz des Verdichters, wobei die Anfahrt und Arbeitszeit ausgeschlossen sind.

III. Inhalt und Umfang der Garantie

1. Innerhalb der Garantiezeit auftretende Mängel beseitigt MIELE s.à r.l. kostenlos - entweder durch Instandsetzung oder Ersatz der betreffenden Teile. Ausgewechselte Teile werden Eigentum von Miele s.à r.l. Die Garantie deckt die Kosten von Material, Anfahrt und Arbeitszeit.
2. Sollte der gleiche Defekt während der Garantie mehrmals auftreten, oder die Reparaturkosten in keinem Verhältnis zum Wert des Gerätes stehen, wird dem Endgebraucher ein Austausch eines gleichwertigen Gerätes vorgeschlagen. Miele behält sich in diesem Falle das Recht vor, in Abhängigkeit der vorherigen Benutzungsdauer, eine Vergütung zu fordern.

Um Folgeschäden zu vermeiden, muss jeder Defekt unverzüglich der Miele s.à r.l. gemeldet werden. Reparaturen an größeren Geräten, die schwer zu transportieren oder eingebaut sind, werden im Haus des Endgebrauchers ausgeführt. Geräte, die leicht zu transportieren sind, werden dem Miele-Kundendienst übergeben oder zugesandt.

IV. Einschränkung der Garantie

Die Garantie gilt nicht in folgenden Fällen:

- Leichte Abweichungen im Verhältnis zu Qualitätsmerkmalen, die weder den Wert noch die Funktion des Gerätes einschränken,
- Änderungen an Aufbau und Ausführung des Gerätes vor Auslieferung der Bestellung, soweit diese den Wert und die Funktion des Gerätes nicht einschränken,
- Schaden, der durch fehlerhafte Aufstellung und/oder Installation verursacht wurde,
- Äußere Einwirkungen wie z.B.: Transportschäden; Beschädigungen durch Stoß und Schlag an Glas- (Ceran)flächen, Kunststoff- und Gummiteilen; chemische oder elektrochemische Einwirkungen von Wasser; Schäden durch Witterungseinflüsse und Naturerscheinungen,
- Unsachgemäße Bedienung und Beanspruchung,
- Reparaturen oder Abänderungen, die von nicht autorisierter dritter Stelle vorgenommen wurden,
- Fehlende Fabrikationsnummer am Gerät,
- Pannen, die durch nicht-originale Ersatz- und Zubehörteile verursacht werden.

V. Zusätzliche Bestimmungen

- Um in den Genuss der Garantie zu kommen, muss der Kaufbeleg mit Kauf- oder Lieferdatum zurückgeschickt werden. Der Endgebraucher kann dieses Datum bei Miele eintragen lassen durch eine korrekt ausgefüllte Angabe des Inbetriebnahmedatums, die entweder per Post oder per Internet unter der Adresse: www.miele.lu zugeschickt werden kann.
Durch diese Informationen kann eine optimale Dienstleistung von Miele erfolgen und der Endgebraucher wird über Neuheiten und Dienstleistungen informiert.
Die persönlichen Informationen dürfen zu jeder Zeit an Organisationen weitergeleitet werden, die vertraglich an Miele s.à r.l. gebunden sind.
Der Endgebraucher hat das Recht, laut bestehendem Gesetz in Verbindung mit dem Datenschutz, zu jeder Zeit die Eintragungen zu verbessern oder einzusehen.
- Anträge zur Annullierung der Bestellung, Wertminderung oder Schadensersatzforderungen sind ausgeschlossen, soweit sie nicht von gesetzlichen Bestimmungen vorgesehen sind.
- Die Garantiebedingungen gelten nur für Geräte, die im Großherzogtum Luxemburg eingekauft und benutzt werden. Wenn das Gerät außerhalb des Großherzogtums aufgestellt oder aber im Ausland eingekauft und im Großherzogtum aufgestellt wird, so ist der Käufer dazu verpflichtet, zu prüfen, ob es mit den technischen Gegebenheiten und Vorschriften des Aufstellungsortes (Gasart, Spannung, Frequenz, klimatische Verhältnisse, Installationsnormen, usw.) im Einklang ist. Pannen, die durch unvorschriftsmässigen Anschluss oder eventuelle Umbauten entstehen, fallen nicht unter die Garantiebestimmungen.
- Sollte der Zugang zum reparierenden Gerät länger als 30 Minuten dauern, werden die Kosten der zusätzlichen Zeit dem Kunden angerechnet.
- Der Gerichtsstand für alle Rechtsstreitigkeiten ist Luxemburg.

Gerätetyp _____ Fabrikationsnummer _____

Das oben bezeichnete Miele-Erzeugnis ist von einwandfreier Qualität und zweckmäßiger Konstruktion. Miele verpflichtet sich, Material- oder Fabrikationsfehler im Rahmen der Garantiebedingungen kostenlos zu beheben.

Geliefert / in Betrieb genommen am: _____

Geliefert / in Betrieb genommen durch: _____

Firma

Unterschrift des Fachhändlers

Miele

Deutschland:

Herstelleradresse

Miele & Cie. KG
Carl-Miele-Straße 29
33332 Gütersloh
Telefon: 05241 89-0
Telefax: 05241 89-2090
Miele im Internet: www.miele.de
E-Mail: info@miele.de

Österreich:

Miele Gesellschaft m.b.H.
Mielestr. 1
5071 Wals bei Salzburg
Telefon: 050 800 800
Telefax: 050 800 81219
Miele im Internet: www.miele.at
E-Mail: info@miele.at

Luxemburg:

Miele S.à r.l.
20, rue Christophe Plantin
Postfach 1011
L-1010 Luxemburg/Gasperich
Telefon: 49711-1
Telefax: 49711-39
Miele im Internet: www.miele.lu
E-Mail: infolux@miele.lu



www.miele-shop.com



Werkkundendienst

Deutschland

0800 2244666*

*kostenfrei

Mo-Fr 8 - 20 Uhr

Sa+So 9 - 18 Uhr

Österreich

050 800 800**

**Festnetz zum

Mo-Fr 7 - 18 Uhr

Sa 10 - 15 Uhr

Ortstarif

Mobifunkgebühren

abweichend

Luxemburg

00352 4 97 11-30

Mo-Do 8.30 - 12.30, 13 - 17 Uhr

Fr 8.30 - 12.30, 13 - 16 Uhr



Produktinformationen

Deutschland

0180 5252100*

Mo-Fr 8 - 20 Uhr

Sa 9 - 13 Uhr

*0,14 € pro Minute

aus dem Festnetz,

Mobifunkgebühren

max. 0,42 € pro Minute

Österreich

050 800 800**

**Festnetz zum

Mo-Fr 7 - 18 Uhr

Sa 10 - 15 Uhr

Ortstarif

Mobifunkgebühren

abweichend

Luxemburg

00352 4 97 11-45

Mo-Do 8.30 - 12.30, 13 - 17 Uhr

Fr 8.30 - 12.30, 13 - 16 Uhr