

SOLAR SHOWER / SOLARDUSCHE / DOUCHE SOLAIRE DOCCIA SOLARE / DUCHA SOLAR / ZONNEDOUCHE

SD35B, SD35F

ORIGINAL OPERATING INSTRUCTIONS / ORIGINAL BETRIEBSANLEITUNG
MODE D'EMPLOI ORIGINAL / ISTRUZIONI PER L'USO ORIGINALI
INSTRUCCIONES DE USO ORIGINALES / ORIGINELE GEBRUIKSAANWIJZING

ENPage
2 - 4

Dear customer,
thank you for purchasing this product.
Please read all the instructions in this manual carefully, before you
assemble or use the product.
Should you pass on this product to third parties, please hand over the
instruction manual along with it.

DESeite
5 - 7

Liebe Kundin, lieber Kunde,
danke, dass Sie sich für unser Produkt entschieden haben.
Bitte lesen Sie die Aufbauanleitung aufmerksam durch, bevor Sie das Produkt montieren,
um Schäden durch nicht sachgemäßen Aufbau zu vermeiden.
Beachten Sie insbesondere die Warnhinweise.
Sollten Sie dieses Produkt an Dritte weitergeben, muss diese Aufbauanleitung mit
ausgehändigt werden.

FRPage
8 - 10

Chères clientes, chers clients,
nous vous remercions d'avoir choisi notre produit.
Nous vous prions de bien vouloir lire le mode d'emploi attentivement avant de monter
ou d'utiliser le produit afin d'éviter des dommages causés par une utilisation non
conforme.
Si vous souhaitez donner ce produit à une tierce personne, veuillez y joindre ce mode
d'emploi.

ITPagina
11 - 13

Gentile cliente,
la ringraziamo per aver scelto il nostro prodotto.
La preghiamo di leggere attentamente le istruzioni di montaggio prima di procedere con
l'installazione, così da prevenire possibili danni dovuti a una scorretta installazione.
Prestare particolare attenzione alle avvertenze qui riportate.
Consegnare le presenti istruzioni insieme al prodotto nel caso di cessione a terzi.

ESPágina
14 - 16

Estimada clienta, estimado cliente:
Muchas gracias por haber elegido nuestro producto.
Por favor, lea atentamente las instrucciones de uso antes de comenzar a instalar el
producto para así evitar los posibles daños ocasionados por un montaje incorrecto.
Preste especial atención a las indicaciones de seguridad.
Si va a entregar el producto a terceros, asegúrese de que también entrega este manual de
uso.

NLPage
17 - 19

Geachte klant,
Dank u voor het kiezen van ons product.
Lees de montage-instructies zorgvuldig door, voordat u het product monteert, om schade
veroorzaakt door onjuiste opbouw te voorkomen.
Let in het bijzonder op de waarschuwingaanwijzingen.
Wanneer u dit product aan derden doorgeeft, moet deze opbouwhandleiding ook
worden overhandigd.



SD35B, SD35F SOLAR SHOWER INSTRUCTIONS

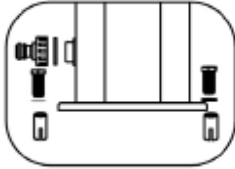

Fig. 1

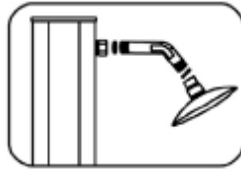

Fig. 2

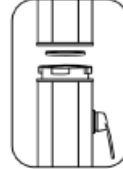

Fig. 3

ASSEMBLING INSTRUCTIONS

1. Choose a location for shower which will receive as much sunlight as possible.
2. Mount the shower base to concrete slab or wood base with four bolts and nuts. We recommend using a wrench. **Fig. 1**
3. Attach shower head to extension pipe, then connect extension pipe to shower upper tube with adjust nut. We don't recommend use wrench. **Fig. 2**
NOTE: Don't forget gasket when connecting shower head and extension pipe.
4. Put O-ring on the slot of lower tube. **Fig. 3**
5. Lift shower upper tube on lower tube. **Fig. 3**
6. Turn locking ring clockwise to securely connect upper tube to lower tube. **Fig. 3**
NOTE: Handle and shower head need to face the same direction.

INITIAL SET UP OF THE SHOWER

1. Turn handle to **FULL ON HOT** position.
NOTE: Filling water with handle on "full on hot" position ensures no air pockets are trapped in the shower.
2. Attach garden hose to hose connector. Turn on water supply to garden hose to fill the shower.
It will take 4 to 6 minutes to fill up the shower.
3. When water flows from the shower head, turn the handle off. Turning the handle off makes water start heating in the tubes.
4. Depending on available sunlight and outside temperature, the shower will take about two hours to fully heat water.
5. Water temperature in shower can reach 60°C in strong sunshine.

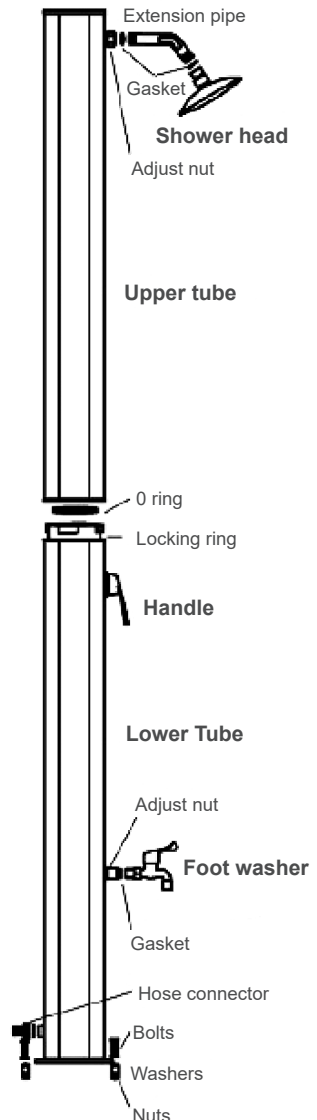

WARNING:

To avoid scald, pay attention to turn shower handle to the **COLD WATER** (blue) direction before using the shower. Then set to desired temperature.

DURING THE WINTER SEASON

1. Turn off and disconnect garden hose.
2. Open handle to full on hot position and allow water to drain from hose connector (approximately 8 to 10 minutes).
NOTE: Don't touch or turn handle while draining water, otherwise water will stop draining out.
3. Push the safety locking upward. Then turn locking ring counterclockwise to unthread, and unthread the inner tubes apart.
NOTE: Water may splash out.
4. Unbolt lower shower tube and pour remaining water out of tube.
5. Clean and dry the shower parts.
6. Store the shower in shady and dry place during the winter season, and prevent the shower from frostbite.

NOTE:

1. Do not use salt or other anti-freezing methods.
2. Recommended water pressure: 3.5 bars
3. Always start your shower from cool to avoid injury.
4. When you start using the shower, in order to get rid of plastic and oil smell, please let water run out for several minutes and clean the shower inner parts with flowing water.



EN

KEN001SD

EC Declaration of Conformity

Nemaxx Solar Shower

We hereby declare that the equipment specified below complies with the essential health and safety requirements of the **Directive 2001/95/EC** in its design and construction. In the case of an unauthorized change to the product this declaration becomes invalid.

Manufacturer: **Bargain24 AG**
Sihleggstr. 23
8832 Wollerau
Switzerland

Representative: **eFulfillment GmbH**
Ikarusallee 15
30179 Hannover
Germany

Description of the product: **Nemaxx Solar Shower**
Model: SD20B; SD20C; SD35B; SD35F; SD20X; SD35FC; SD35BX;
SD35FX

Further valid guidelines concerning the above named products:

1907/2006 REACH Regulation

The conformity of the product with the European directives is proven by the complete compliance with the following standards:

EN 14362
DIN EN 17353
IEC 62321
EN 14582

Signed for and behalf of:

Name: Maximilian Friedery

Director of Bargain24 AG

Date: 26.04.2016

A handwritten signature in blue ink, appearing to read 'Maximilian Friedery', written over a horizontal line.

Signature

SD35B, SD35F SOLARDUSCHE BEDIENUNGSANLEITUNG



Abb. 1



Abb. 2

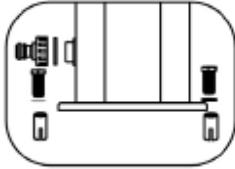

Abb. 3

AUFBAUANLEITUNG

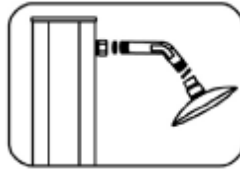
1. Wählen Sie für die Dusche einen Ort, an dem sie so viel Sonnenlicht wie möglich ausgesetzt ist.
2. Befestigen Sie die den Duschsockel mit Schrauben und Muttern an einer Betonplatte oder einer Holzplatte. Wir empfehlen die Benutzung eines Schraubenschlüssels. **Abb. 1**
3. Befestigen Sie den Duschkopf am Verlängerungsrohr und verbinden Sie dann das Verlängerungsrohr mit der oberen Röhre mithilfe der Einstellmutter. Wir raten vom Gebrauch eines Schraubenschlüssels ab. **Abb. 2**
Hinweis: Vergessen Sie nicht die Dichtung beim Verbinden des Duschkopfs und des Verlängerungsrohrs.
4. Legen Sie den Dichtungsring auf die Nute der unteren Röhre. **Abb. 3**
5. Heben Sie die obere Röhre auf die untere Röhre. **Abb. 3**
6. Drehen Sie den Verschlussring im Uhrzeigersinn, um die obere Röhre sicher mit der unteren Röhre zu verbinden. **Abb. 3**
Hinweis: Griff und Duschkopf müssen in dieselbe Richtung zeigen.

ERSTAUFBAU DER DUSCHE

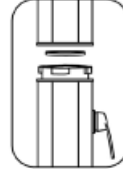
1. Drehen Sie den Griff auf die ÄUßERSTE WÄRME Position.
Hinweis: Die Befüllung mit Wasser mit dem Griff in der "äußerste Wärme" Position stellt sicher, dass sich keine Luftblasen in der Dusche bilden.
2. Verbinden Sie den Gartenschlauch mit dem Schlauchverbinder. Stellen Sie die Wasserzufuhr zum Gartenschlauch an, um die Dusche zu befüllen. Die Befüllung wird 4 bis 6 Minuten dauern.

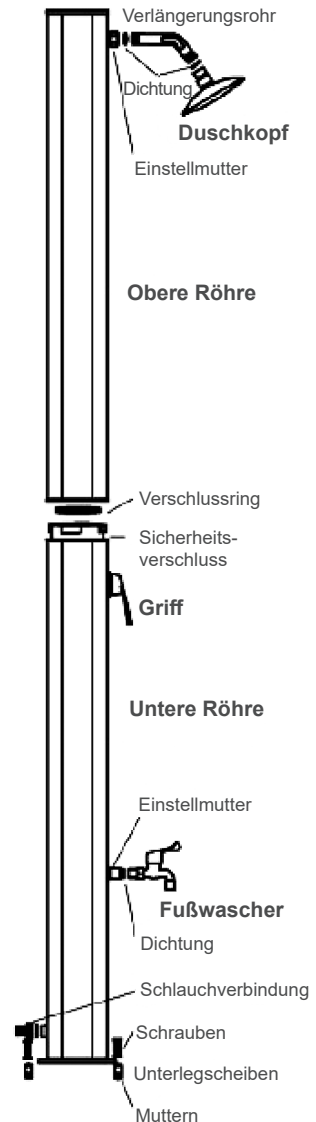

3. Stellen Sie den Griff auf "aus", wenn Wasser aus dem Duschkopf fließt. Dies führt dazu, dass sich das Wasser in den Röhren erwärmt.
4. In Abhängigkeit vom verfügbaren Sonnenlicht und der Außentemperatur wird die Dusche etwa zwei Stunden benötigen, um das Wasser vollständig zu erwärmen.
5. Bei starkem Sonnenschein kann die Wassertemperatur in der Dusche bis zu 60°C erreichen.

WARNUNG:

Um Verbrennungen zu vermeiden, achten Sie darauf, den Griff auf die **KALTES WASSER (Blau) Position** zu stellen, bevor Sie die Dusche benutzen. Stellen Sie dann die gewünschte Temperatur ein.

WÄHREND DER WINTERMONATE

1. Stellen Sie den Gartenschlauch aus und trennen Sie die Verbindung.
2. Öffnen Sie den Griff auf die **äußerste Wärme Position** und lassen Sie das Wasser über den Schlauchverbinder ablaufen (ca. 8 bis 10 Minuten).
Hinweis: Berühren oder drehen Sie den Griff nicht, während das Wasser abläuft, da dieser Prozess sonst unterbrochen wird.
3. Drücken Sie den Sicherheitsverschluss nach oben. Drehen Sie dann den Verschlussring entgegen dem Uhrzeigersinn, um die Verbindung aufzulösen, und entwinden Sie die inneren Röhren. **Hinweis:** Bei diesem Vorgang kann Wasser herauspritzen.
4. Lösen Sie die untere Röhre der Dusche und gießen Sie das verbliebene Wasser aus der Röhre.
5. Säubern und trocknen Sie die einzelnen Teile der Dusche.
6. Lagern Sie die Dusche an einem schattigen und trockenen Ort während der Wintermonate, und schützen Sie die Dusche vor Frostschäden.

HINWEIS:

1. Verwenden Sie weder Salz noch Gefrierschutzmittel.
2. Empfohlener Wasserdruck: 3.5 Bar
3. Nehmen Sie Ihre Dusche immer in der Kälteposition in Betrieb, um Verletzungen zu vermeiden
4. Um bei der ersten Inbetriebnahme der Dusche den Plastik- und Ölgeruch zu beseitigen, lassen Sie bitte Wasser für mehrere Minuten auslaufen und reinigen Sie die Innenteile mit fließendem Wasser.

EG-Konformitätserklärung

Nemaxx Solardusche

Hiermit erklären wir, dass das nachstehend bezeichnete Gerät in seiner Konzeption und Bauart sowie in der von uns in Verkehr gebrachten Ausführung den grundlegenden Produktsicherheitsanforderungen der **EG-Richtlinie 2001/95/EG** entspricht. Bei einer mit uns nicht abgestimmten Änderung des Gerätes verliert diese Erklärung ihre Gültigkeit.

Hersteller: **Bargain24 AG**
Sihleggstr. 23
8832 Wollerau
Schweiz

Bevollmächtigter: **eFulfillment GmbH**
Ikarusallee 15
30179 Hannover
Deutschland

Produktbezeichnung: **Nemaxx Solardusche**
Modelle: SD20B; SD20C; SD35B; SD35F; SD20X; SD35FC; SD35BX;
SD35FX

Es wird die Übereinstimmung mit weiteren, ebenfalls für das Produkt geltenden Richtlinien/Bestimmungen erklärt:

1907/2006 REACH Verordnung (EG)

Die Übereinstimmung des bezeichneten Produktes mit den wesentlichen Schutz-Anforderungen der Richtlinien wird durch Einhaltung folgender Normen nachgewiesen:

EN 14362
DIN EN 17353
IEC 62321
EN 14582

Unterzeichnet für den Hersteller und im Namen des Herstellers von:

Name des Unterzeichners: Maximilian Friedery
Funktion: Director of Bargain24 AG

Datum der Ausstellung: 25.04.2016



Unterschrift

INSTRUCTIONS POUR DOUCHE SOLAIRE SD35B, SD35F

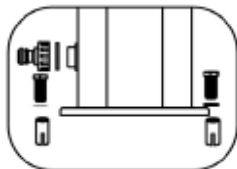

Fig. 1

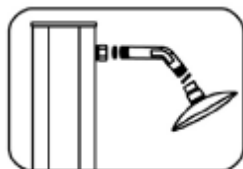

Fig. 2

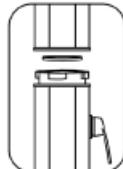

Fig. 3

INSTRUCTIONS DE MONTAGE

1. Choisissez un emplacement pour la douche bien exposé aux rayons du soleil.
2. Montez la base de la douche sur une dalle en béton ou sur une embase en bois en utilisant quatre boulons et quatre écrous. Nous recommandons d'utiliser une clé. **Fig. 1**
3. Fixez la pomme de douche au tuyau de rallonge, raccordez ensuite le tuyau de rallonge au tube supérieur de douche au moyen de l'écrou de réglage. Nous ne conseillons pas l'utilisation d'une clé. **Fig. 2**
4. Placez le joint torique sur la fente du tube inférieur. **Fig. 3**
5. Soulevez le tube supérieur de douche sur le tube inférieur. **Fig. 3**
6. Tournez l'anneau de blocage dans le sens des aiguilles d'une montre pour raccorder en toute sécurité le tube supérieur sur le tube inférieur. **Fig. 3**

NOTE : Ne pas oublier de placer le joint lors du raccordement de la pomme de douche et du tuyau de rallonge.

NOTE : La poignée et la pomme de douche doivent être dirigées dans la même direction.

REGLAGE INITIAL DE LA DOUCHE

1. Tournez la poignée en position **FULL ON HOT**.
NOTE: remplir l'eau avec la poignée en position „full on hot“ assure qu'aucune poche d'air ne soit dans la douche.
2. Raccordez le tuyau d'arrosage au connecteur de tuyau. Ouvrez l'alimentation d'eau vers le tuyau d'arrosage afin de remplir la douche. 4 à 6 minutes sont nécessaires pour le remplissage complet.

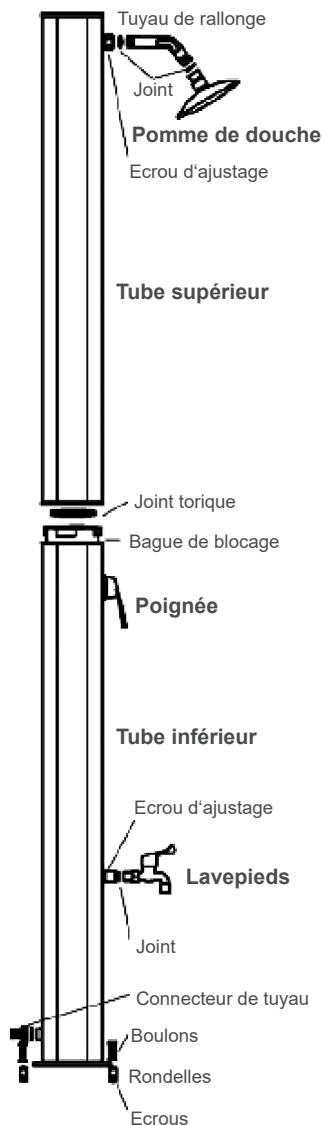

3. Dès que l'eau s'écoule de la pomme de douche, fermez la poignée. Fermer la poignée conduit à un échauffement de l'eau dans les tubes.
4. Selon le rayonnement solaire disponible et la température ambiante, une période de une à deux heures est nécessaire pour réchauffer la totalité de l'eau.
5. La température de l'eau peut atteindre 60°C en cas de rayonnement solaire intense.

ATTENTION:

Pour éviter de vous ébouillanter, faites attention à bien placer la poignée en position **COOL WATER** (bleu) avant d'utiliser la douche. Réglez ensuite la température désirée.

PENDANT L'HIVER

1. Fermez et débranchez le tuyau d'arrosage.
2. Ouvrez la poignée en position **full on hot** et laissez l'eau s'écouler du tuyau d'arrosage (pendant environ 8 à 10 minutes).
NOTE: Ne pas toucher ni tourner la poignée pendant le drainage de l'eau, sinon l'eau arrêtera de s'écouler.
3. Poussez le blocage de sécurité vers le haut. Tournez ensuite la bague de blocage dans le sens inverse des aiguilles d'une montre pour dévisser. Dévissez les tubes internes et mettez-les de côté. **NOTE:** L'eau peut gicler.
4. Déboulonnez le tube de douche inférieur et versez l'eau restante hors du tube.
5. Nettoyez et séchez les éléments de douche.
6. Entrez la douche dans un lieu sombre et sec pendant l'hiver. Evitez l'action du gel.

NOTE:

1. Ne pas utiliser de sel ou autre produit antigel.
2. Pression d'eau recommandée: 3,5 bars
3. Toujours commencer a basse temperature pour éviter les blessures.
4. Lorsque la douche est utilisée pour la première fois et afin d'éliminer les odeurs de plastique et d'huile, veuillez laisser couler l'eau pendant plusieurs minutes et nettoyez les éléments intérieurs de douche à l'aide de l'eau courante.

Déclaration de conformité CE

Douche Solaire Nemaxx

Nous déclarons que l'équipement que nous distribuons indiquer ci-dessous est conforme aux exigences de santé et de sécurité essentielles de la **Directive 2001/95/CE** dans sa conception et sa construction. Avec toute modification non autorisée à l'unité cette déclaration perd sa validité.

Fabricant: **Bargain24 AG**
Sihleggstr. 23
CH-8832 Wollerau

Représentative autoriséé: **eFulfillment GmbH**
Ikarusallee 15
30179 Hannover
Allemagne

Description du produit : **Douche Solaire Nemaxx**
Modèle : SD20B ; SD20C ; SD35B ; SD35F ; SD20X ; SD35FC ; SD35BX ; SD35FX

S'appliquent aussi la directive de produit :

Règlement REACH 1907/2006 (UE)

Normes utilisées :

EN 14362
DIN EN 17353
IEC 62321
EN 14582

Signé pour le fabricant et au nom du fabricant par :

Nom: Maximilian Friedery
Directeur de Bargain24 AG

Date: 25.04.2016

Signature

SD35B, SD35F ISTRUZIONI PER L'USO DOCCIA SOLARE

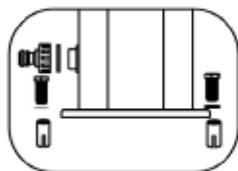

Fig. 1



Fig. 2

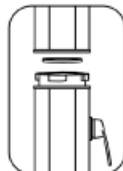

Fig. 3

ISTRUZIONI DI MONTAGGIO

1. Scegliere per sua doccia una posizione che garantisca la maggiore esposizione possibile al sole.
2. Fissare il piatto doccia ad una soletta in cemento o in legno con viti e dadi.
Suggeriamo di utilizzare una chiave inglese **Fig. 1**.
3. Fissare il soffione della doccia al tubo di prolunga e collegare quest'ultimo ai tubi nella parte superiore utilizzando i dadi di registrazione.

Sconsigliamo di utilizzare una chiave inglese **Fig. 2**.

Nota: Non dimenticare la guarnizione mentre si collega il soffione al tubo di prolunga.

4. Posizionare la guarnizione ad anello sull'incavo dei tubi della parte inferiore **Fig. 3**.
5. Sollevare i tubi della parte superiore al di sopra di quelli della parte inferiore **Fig. 3**.
6. Ruotare l'anello di tenuta in senso orario per collegare in modo sicuro i tubi della parte superiore con quelli della parte inferiore **Fig. 3**.

Nota: Manopola e soffione devono essere rivolti nella stessa direzione.

PRIMA INSTALLAZIONE DELLA DOCCIA

1. Ruotare la manopola **COMPLETAMENTE SULL'ACQUA CALDA**.
Nota: Il riempimento della doccia tenendo la manopola ruotata "completamente sull'acqua calda" previene la formazione di bolle d'aria all'interno della doccia.
2. Collegare il tubo d'irrigazione al raccordo per tubi. Fare affluire l'acqua tramite il tubo d'irrigazione per riempire la doccia.
I tempi di riempimento vanno dai 4 ai 6 minuti.

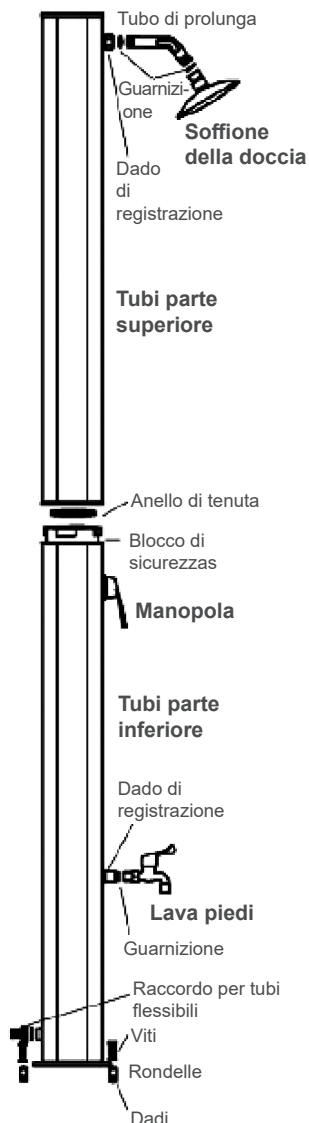

3. Se fuoriesce acqua dal soffione posizionare la manopola su “off”. In questo modo l’acqua si riscalda all’interno dei tubi.
4. In base all’effettiva luce del sole e alla temperatura esterna, la doccia impiegherà circa due ore per riscaldare completamente l’acqua.
5. Se il sole è particolarmente forte la temperatura dell’acqua nella doccia può arrivare fino a 60°C.

ATTENZIONE:

Per evitare ustioni, fare attenzione a posizionare la manopola sull’ACQUA FREDDA (colore blu) prima di utilizzare la doccia. Regolare quindi la temperatura desiderata.

NEI MESI INVERNALI

1. Scollegare il tubo d’irrigazione e interrompere il collegamento.
2. Ruotare la manopola **completamente sull’acqua calda** e lasciare scorrere l’acqua attraverso il raccordo per tubi (ca. 8 - 10 minuti).
Nota: Non toccare e non ruotare la manopola mentre l’acqua scorre, altrimenti il processo si interrompe.
3. Spingere verso l’alto il blocco di sicurezza.
Scollegare quindi i tubi ruotando l’anello di tenuta in senso antiorario e svitare i tubi interni.
Nota: Durante questo procedimento potrebbe spruzzare dell’acqua.
4. Scollegare i tubi nella parte inferiore della doccia e far cadere l’acqua residua dai tubi.
5. Pulire e asciugare i singoli pezzi della doccia.
6. Riporre la doccia in un luogo asciutto e ombreggiato nei mesi invernali e proteggerla da possibili danni causati dal gelo.

NOTA:

1. Non utilizzare sale o prodotti antigelo.
2. Pressione consigliata: 3.5 bar
3. Azionare la doccia sempre tenendo la manopola posizionata sull’acqua fredda per evitare di ferirsi
4. Per rimuovere l’odore di plastica e olio al primo utilizzo lasciare scorrere l’acqua per diversi minuti e pulire le parti interne con acqua corrente.

Dichiarazione di conformità CE

Doccia Solare Nemaxx

Si dichiara che i prodotti specificati di seguito soddisfano i requisiti essenziali della direttiva **2001/95/EG** nella sua progettazione e costruzione. Con modifiche non autorizzate nell'unità, la presente dichiarazione perde la sua validità.

Fabbricante: **Bargain24 AG**
Sihleggstr. 23
8832 Wollerau
Svizzera

Rappresentante autorizzato: **eFulfillment GmbH**
Ikarusallee 15
30179 Hannover
Germania

Descrizione del prodotto: **Doccia Solare**
Modelli: SD20B; SD20C; SD35B; SD35F; SD20X; SD35FC; SD35BX;
SD35FX

La conformità del prodotto ai requisiti delle direttive sulla protezione essenziali è dimostrato dalle seguenti norme:

1907/2006 Regolamento REACH (CE)

A tal fine sono state applicate le seguenti norme:

EN 14362
DIN EN 17353
IEC 62321
EN 14582

Firmato dal produttore e il nome del fabbricante:

Nome: Maximilian Friedery
Direttore di Bargain24 AG

Data: 25.04.2016

A handwritten signature in blue ink, appearing to read 'Friedery', written over a horizontal line.

Firma

SD35B, SD35F MANUAL DE USO DE DUCHA SOLAR

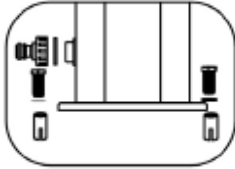

Fig. 1

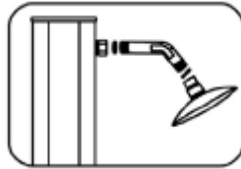

Fig. 2

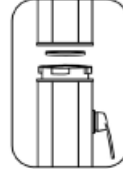

Fig. 3

INSTRUCCIONES DE MONTAJE

1. Coloque la ducha en el lugar más expuesto al sol posible.
2. Fije la base de la ducha con los tornillos y tuercas a una placa de hormigón o de madera.
Recomendamos el uso de una llave inglesa **Fig. 1.**
3. Ajuste la alcachofa de la ducha al tubo de extensión y luego conecte este al tubo superior con ayuda de la tuerca de ajuste.

Recomendamos el uso de una llave inglesa **Fig. 2.**

Nota: No olvide colocar la junta al conectar la alcachofa al tubo de extensión.

4. Coloque el anillo de junta en la muesca del tubo inferior **Fig. 3.**

5. Separe el tubo superior del tubo inferior **Fig. 3.**

6. Gire el anillo obturador en el sentido de las agujas del reloj para conectar correctamente el tubo superior con el inferior **Fig. 3.**

Nota: El mando y la alcachofa de la ducha deben apuntar en la misma dirección.

PRIMER MONTAJE DE LA DUCHA

1. Gire el mando a la posición CALOR MÁXIMO.
Nota: Al colocar el mando en la posición de «Calor máximo» se asegurará de que no se creen burbujas de aire en la ducha durante el llenado del agua.
2. Conecte la manguera de jardín con el empalme de mangueras.
Abra la entrada de agua de la manguera para llenar la ducha.
El llenado puede tardar entre 4 y 6 minutos.

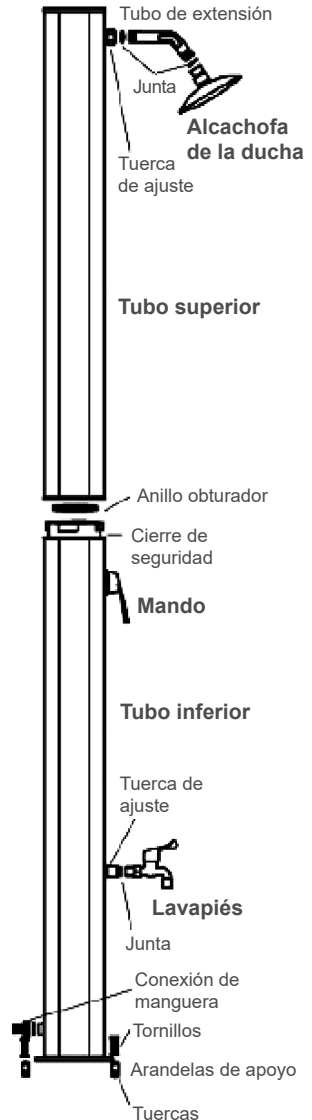

3. Coloque el mando en posición «apagado» si sale agua de la alcachofa. Como consecuencia el agua de los tubos se calienta.
4. Dependiendo de la disponibilidad de luz solar y de la temperatura exterior, la ducha necesitará unas dos horas para calentar completamente el agua.
5. Si el sol brilla con fuerza, la temperatura del agua de la ducha puede alcanzar los 60°C.

ATENCIÓN:

Para evitar quemaduras, asegúrese de que el mando está en la posición AGUA FRÍA (azul) antes de usar la ducha. Posteriormente ajuste la temperatura deseada.

DURANTE LOS MESES DE INVIERNO

1. Apague la manguera del jardín y separe el empalme.
2. Abra el mando en la **posición de calor máximo** y deje que el agua salga por el empalme de la manguera (aprox. entre 8 y 10 minutos).
Nota: No toque ni gire el mando mientras el agua se vacía. De lo contrario interrumpirá el proceso.
3. Tire del cierre de seguridad hacia arriba. Luego gire el anillo obturador en sentido contrario a las agujas del reloj para soltar el empalme y saque los tubos interiores.
Nota: Durante este proceso puede salpicar agua.
4. Separe el tubo inferior de la ducha y vacíe el agua restante.
5. Limpie y seque las piezas de la ducha por separado.
6. Durante los meses de invierno, guarde la ducha en un lugar seco y oscuro y protéjala de los daños producidos por las heladas.

NOTA:

1. No utilice sal ni anticongelantes.
2. Presión de agua recomendada: 3,5 bar
3. Comience siempre a utilizar la ducha con el mando en posición de frío para evitar lesiones.
4. Para quitar el olor a plástico y grasa de la ducha, deje que el agua corra durante varios minutos y limpie las piezas interiores con aguacorriente durante la primera puesta en funcionamiento.

Declaración de conformidad CE

Ducha Solar Nemaxx

Declaramos que los productos especificados a continuación, cumplen con los requisitos esenciales de la directiva **2001/95/CE** en su diseño y construcción. Con cambios no autorizados en la unidad, esta declaración pierde su validez.

Fabricante: **Bargain24 AG**
Sihleggstr. 23
8832 Wollerau
Suissa

Representante autorizado: **eFulfillment GmbH**
Ikarusallee 15
30179 Hannover
Alemania

Descripción del producto: **Ducha Solar Nemaxx**
Modelo: SD20B; SD20C; SD35B; SD35F; SD20X; SD35FC; SD35BX;
SD35FX

También se aplican las directivas de productos / regulaciones:

1907/2006 Reglamento REACH (CE)

La conformidad del producto con los requisitos esenciales de protección de las directivas se demuestra por las siguientes normas:

EN 14362
DIN EN 17353
IEC 62321
EN 14582

Firmado por el fabricante y el nombre del fabricante:

Nombre: Maximilian Friedery
Director de Bargain24 AG

Fecha: 25.04.2016

Firma

SD35B, SD35F ZONNEDOUCHE GEBRUIKSAANWIJZING

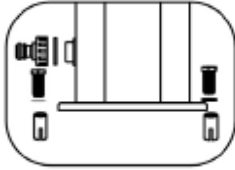

Figuur 1

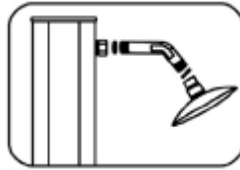

Figuur 2

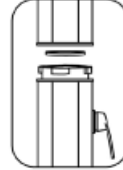

Figuur 3

OPBOUWHANDLEIDING

1. Kies voor de douche een plaats, die zoveel mogelijk zonlicht ontvangt.
2. Bevestig de sokkel van de douche met bouten en moeren op een betonnen of een houten plaat.
Wij raden het gebruik van een moersleutel aan. **Figuur 1**
3. Bevestig de douchekop op de verlengbuis en verbind dan de verlengbuis met de bovenste buis met behulp van de instelmoer.
Wij raden het gebruik van een moersleutel af. **Figuur 2**
Aanwijzing: vergeet niet de afdichting wanneer u de douchekop en de verlengbuis verbindt.
4. Leg de afdichtingsring in de groef van de onderste buis. **Figuur 3**
5. Zet de bovenste buis op de onderste buis. **Figuur 3**
6. Verdraai de sluitring in de richting van de klok, om de bovenste buis goed met de onderste buis te verbinden. **Figuur 3**
Aanwijzing: hendel en douchekop moeten in dezelfde richting wijzen.

EERSTE OPBOUW VAN DE DOUCHE

1. Draai de hendel in de stand MAXIMALE WARMTE.
Aanwijzing: het vullen met water met de hendel in de stand "maximale warmte" garandeert, dat er geen luchtballen in de douche worden gevormd.
2. Verbind de tuinslang met de slangkoppeling.
Draai de toevoerkraan van de tuinslang open, om de douche te vullen. Het vullen zal 4 tot 6 minuten duren.

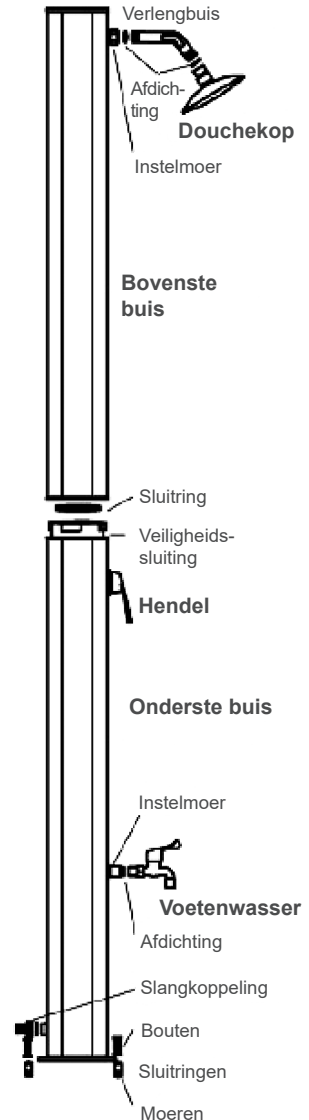

3. Zet de hendel in de stand "uit", wanneer water uit de douchekop stroomt. Dit zorgt ervoor, dat het water in de buizen warm wordt.
4. Afhankelijk van het beschikbare zonlicht en de buitentemperatuur zal de douche ongeveer twee uur nodig hebben, om het water helemaal te verwarmen.
5. Bij sterke zonneshijn kan de watertemperatuur in de douche zelfs 60 °C bereiken.

WAARSCHUWING:

Om verbrandingen te vermijden, dient u de hendel in de stand **KOUD WATER (blauw)** te zetten, voordat u de douche gebruikt. Stel dan de gewenste temperatuur in.

GEDURENDE DE WINTERMAANDEN

1. Sluit de tuinslang af en ontkoppel de verbinding.
2. Zet de hendel in de **hoogste warmtestand** en laat het water via de slangkoppeling weglopen (ca. 8 tot 10 minuten).
Aanwijzing: De hendel tijdens het weglopen van het water niet aanraken of verdraaien, omdat dit proces anders wordt onderbroken.
3. Druk de veiligheidsafsluiting naar boven.
Draai dan de sluitring linksom, om de verbinding los te maken, en wikkel de binnenste buizen af.
Aanwijzing: Bij deze procedure kan water wegsputten.
4. Maak de onderste buis van de douche los en giet het resterende water uit de buis.
5. Maak de afzonderlijke onderdelen van de douche schoon en droog.
6. Sla de douche gedurende de wintermaanden op een beschaduwde en droge plaats op, en bescherm de douche tegen vorstschade.

AANWIJZING:

1. Gebruik geen zout en geen antivries.
2. Aanbevolen waterdruk: 3,5 bar
3. Neem uw douche altijd in de stand „koud“ in bedrijf, om letsel te vermijden.
4. Om bij de eerste inbedrijfstelling van de douche de plastic- en oliegeur weg te nemen, kunt u het water enkele minuten laten lopen en kunt u de inwendige delen met stromend water reinigen.

EG-Conformiteitsverklaring

Nemaxx Zonnedouche

Firmanaam en volledig adres van de fabrikant en, in voorkomend geval, diens gemachtigde:

Fabrikant: **Bargain24 AG**
Sihleggstr. 23
8832 Wollerau
Zwitserland

Gevolmachtigde: **eFulfillment GmbH**
Ikarusallee 15
30179 Hannover
Duitsland

Hiermee verklaren wij dat de producten van de bouwseries:

Nemaxx Zonnedouche
Modellen: SD20B; SD20C; SD35B; SD35F; SD20X; SD35FC; SD35BX;
SD35FX

In overeenstemming zijn met alle geldende bepalingen van EG-richtlijn:

2001/95/EG
1907/2006 REACH verordening (EG)

De volgende geharmoniseerde normen werden toegepast:

EN 14362
DIN EN 17353
IEC 62321
EN 14582

Naam van de ondertekenaar: Maximilian Friedery
Rechtspositie van de ondertekenaar: Directeur

Datum van afgifte: 25.04.2016

A handwritten signature in blue ink, appearing to read "Friedery".

Handtekening



EN / DE / FR / IT / ES / NL

- EN** The right to make technical and design modifications in the course of continuous product development remains reserved.
- DE** Technische und gestalterische Änderungen im Zuge stetiger Produktentwicklungen vorbehalten.
- FR** Nous nous réservons le droit d'apporter des modifications techniques ainsi que des modifications de conception dans le cadre du développement continu de nos produits.
- IT** Si riserva il diritto di apportare modifiche tecniche e di design nel corso dello sviluppo del prodotto.
- ES** El derecho de realizar modificaciones técnicas y de diseño en el curso del desarrollo continuo del producto está reservado.
- NL** Het recht om technische en ontwerpaanpassingen te maken in de loop van voortdurende productontwikkeling blijft voorbehouden.

Manufacturer • Hersteller • Fabricant • Fabbricante • Fabricante • Fabrikant

Bargain24 AG
Sihleggstr. 23
8832 Wollerau

Switzerland • Schweiz • Suisse • Svizzera • Suiza • Zwitterland

E-Mail: sales@bargain24.ch
Internet: www.bargain24.com

Representative • Bevollmächtigter • Représentative
Rappresentante • Representante • Gevolmachtigde

eFulfillment GmbH
Ikarusallee 15
30179 Hannover

Germany • Deutschland • Allemagne • Germania • Alemania • Duitsland