



MVD-480

Moniceiver - DVD CD MP3 USB SD BT HD 6,2" Touchscreen



Inhalt



Bedienungsanleitung

Technische Daten	3
Warnung / Sicherheitshinweise	3
Sicherheits- und Einbauhinweise	4
Einbau	4
Anschlüsse	5
Verkabelung	6
Bedienelemente	6
Grundfunktionen am Gerät	7
Fernbedienung	8
Fernbedienung - Funktionen	9
Menü-Bedienung	11
Einstellungs-Menü	12
Problembehandlung, Hinweise zur Entsorgung, Konformitätserklärung	13



Mode d'emploi

14

Sehr geehrter Kunde,

zunächst möchten wir Ihnen zum Erwerb Ihres Gerätes gratulieren.

Bitte lesen Sie die folgenden Anschluss- und Anwendungshinweise sorgfältig durch und befolgen Sie diese um möglichen technischen Schäden vorzubeugen.

Technische Daten

Artikelnummer | 10009737, 10009738

Allgemein

Stromversorgung | DC 12V

Ausgangsleistung | 4 x 40W (4 Ω)

Laufwerk

Abspielformate | DVD, VCD, Audio-CD, MP3-CD

Maximale Neigung | $\pm 30^\circ$

Video

Video System | PAL/SECAM/NTSC

Horizontale Auflösung | 500px

Audio

Max. Ausgangsleistung | 2 Vms (+/- 3dB)

Frequenzgang: | 20Hz-20kHz

S/N | 85dB

Kanaltrennung: | 80dB

BT Version | 2.0

Warnung

Zur Reduzierung der Gefahr von Brand, elektrischem Schlag und Beschädigung:

- Setzen Sie dieses Gerät nicht Regen oder Feuchtigkeit aus.
- Stellen Sie keine mit Flüssigkeiten gefüllten Gefäße auf dieses Gerät.
- Verwenden Sie ausschließlich das empfohlene Zubehör.
- Reparieren Sie dieses Gerät nicht selbst. Wenden Sie sich zur Wartung an qualifiziertes Kundendienstpersonal.
- Lassen Sie keine Gegenstände aus Metall in dieses Gerät fallen.
- Reinigen Sie das Gerät nur mit einem trockenen Tuch.
- Blockieren Sie keine Belüftungsöffnungen.

Sicherheits- und Einbauhinweise

- Halten Sie Ihr Fahrzeug vor jedem Bedienvorgang an, der beim Fahren stören könnte.
- Versuchen Sie nicht, das Gerät zu modifizieren oder zu ändern – dies kann zu Fehlfunktionen und Beschädigungen führen.
- Um Beschädigungen am Gerät und Kurzschlüsse zu vermeiden, müssen Sie, **bevor Sie die Anschlüsse herstellen, den Minuspol der Batterie abklemmen.**
- Achten Sie darauf, dass die Farben der Anschlüsse mit dem Schaltplan übereinstimmen. Fehlerhafte Anschlüsse können zu Fehlfunktionen im Gerät oder zu Schäden im elektrischen System des Fahrzeugs führen.
- Achten Sie darauf, dass das Lautsprecherkabel (-) zum Lautsprecheranschluss (-) führt. Verbinden Sie niemals die Lautsprecherkabel des linken und rechten Kanals miteinander oder mit der Fahrzeugkarosserie.
- Achten Sie darauf, dass die Lüftungsöffnungen und Kühlrippen des Geräts frei bleiben. Sind sie blockiert, kommt es zu einem Hitzestau im Gerät, wodurch Schäden und Brände verursacht werden können.
- Wenn Sie mit dem Einbau fertig sind (nach dem erneuten Anschließen der Batterie), drücken Sie mit einem spitzen Gegenstand (z.B. Kugelschreiber) die RESET Taste am Hauptgerät, um es in den Ausgangszustand zu setzen.

Einbau

Der Einbau unterscheidet sich nach Fahrzeugtyp und den mitgelieferten Teilen.

Für den Einbau benötigen Sie unbedingt einen Doppel-Din-Einbauschacht im Armaturenbrett. Falls Sie sich nicht sicher sind, konsultieren Sie Vertreter des Fachhandels oder eine Kfz-Werkstatt.

Verwenden Sie für den Einbau nur die mitgelieferten Schrauben.

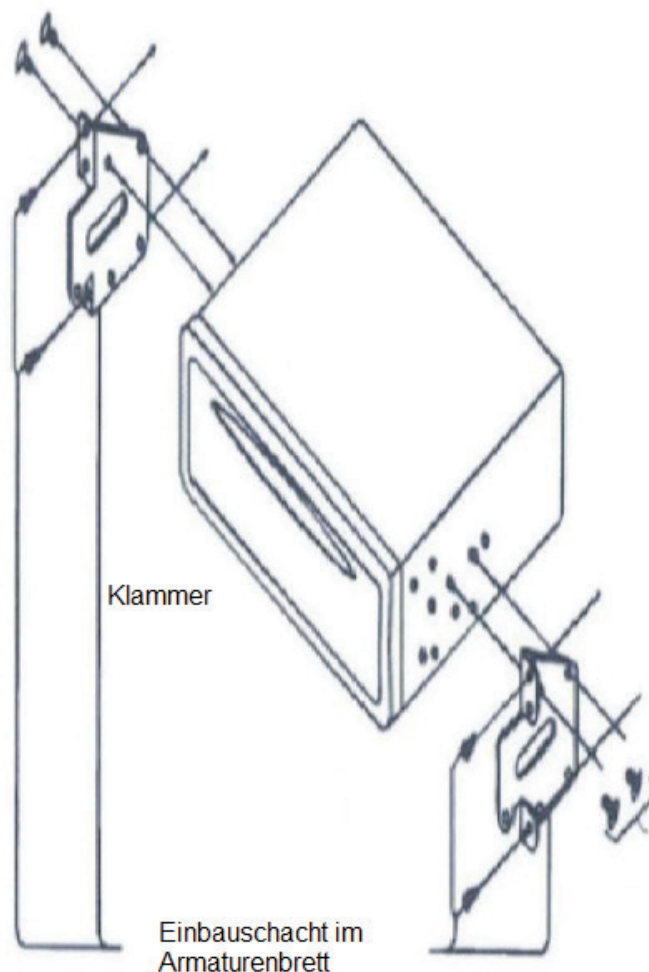

Anschlüsse

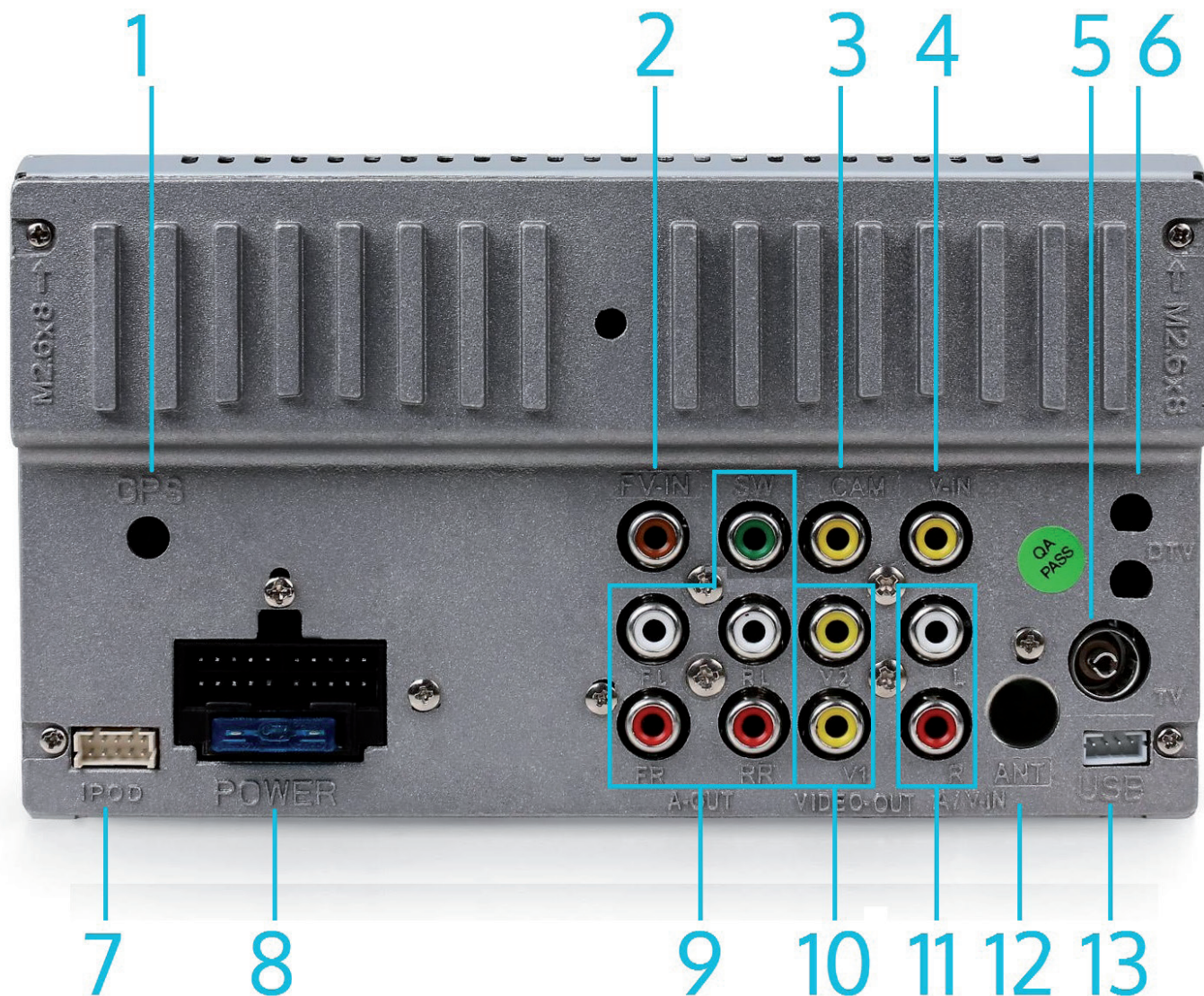

Anschluss für GPS-Antenne	1	8	ISO - Buchse
Front-Video - Eingang	2	9	Audio - Ausgänge (FL = Front links; FR = Front rechts; RL = Hinten links; RR = Hinten rechts)
Rückfahrkamera - Eingang	3	10	Video - Ausgänge
Video - Eingang	4	11	Audio - Eingang
TV-Antennenanschluss	5	12	Radio - Antenne
Digital-TV-Anschluss	6	13	USB
iPod-Anschluss	7		

Hinweis:

Je nach Fahrzeugtyp benötigen Sie eventuell einen passenden Adapter für die ISO-Buchse. Diese sind im Fachhandel und über KFZ-Werkstätten erhältlich.

Verkabelung ISO-Stecker:

ISO Stecker	Rot	Zündschloss (B+) mit 1A Sicherung
	Schwarz (dick) (dünn)	Masse (B-) Lenkradfernbedienung (Masse)
	Gelb	Speicher-Backup (B+)
	Weiß Weiß / Schwarz	Lautsprecher vorne links (+) Lautsprecher vorne links (-)
	Grau Grau / Schwarz	Lautsprecher vorne rechts (+) Lautsprecher vorne rechts (-)
	Grün Grün / Schwarz	Lautsprecher hinten links (+) Lautsprecher hinten links (-)
	Lila Lila / Schwarz	Lautsprecher hinten rechts (+) Lautsprecher hinten rechts (-)
	Blau /Weiß	Autoantenne (B+)
	Pink	Back sight (B+)
	Grau	Lenkradfernbedienung (1)
	Grün	Lenkradfernbedienung (2)
	Orange	Hintergrundbeleuchtung (B+)
	Blau	Verstärker Kontrolle (B+)
	Braun	Unterbrochen (B-)

Bedienelemente



(Modell 10009739 ähnlich)

EIN/AUS 	1	11	Bildschirm
CD-Fach	2	12	USB-Anschluss
CD Auswerfen	3	13	Lautstärkereglern
Micro-SD-Slot für GPS-Betrieb	4	14	SEL (Auswählen)
RES (Reset)	5	15	EQ (Klangregelung)
SEEK+/- (Frequenz/Titel/Kanal vor/zurück)	6	16	MUTE (Stummschaltung)
DVD	7	17	MENU (Menü)
BAND	8	18	Mikrofon (für Freisprechen)
Multi-Regler/Frequenzbandregler	9	19	Micro-SD-Slot
Infrarot-Sensor (für Fernbedienung)	10		

Grundfunktionen am Gerät

GERÄTE-RESET:	Vor dem erstmaligen Betrieb des Geräts oder nach dem Austausch der Autobatterie, ist es notwendig, das Gerät zurückzusetzen. Drücken Sie RES (5) mit einem spitzen Gegenstand (z.B. Kugelschreiber), um das Gerät in die Werkseinstellung zurückzusetzen. Auch wenn Fehlfunktionen am Gerät auftreten, können Sie RES drücken, um es zurückzusetzen.
EIN/AUS:	Drücken Sie EIN/AUS (1) um das Gerät einzuschalten. Drücken und halten Sie zwei Sekunden lang, um das Gerät auszuschalten. Gespeicherte Einstellungen bleiben erhalten.
MUTE	Stellen Sie mit MUTE den Audio-Ausgang stumm.
Infrarot-Sensor (für Fernbedienung):	Mit Hilfe der Fernbedienung können Sie verschiedene Funktionen des Geräts bedienen, indem Sie die Fernbedienung in Richtung Fernbedienungssensor IR (4) halten und dann auf der Fernbedienung die entsprechende Taste für die gewünschte Funktion drücken.
Bildschirm:	Zeigt den Betriebszustand des Gerätes. Dies ist ein Touchscreen-Display.
CD-Fach	Um eine Disc einzugeben, schieben Sie sie in den Disc Slot (2), sie wird vom Gerät automatisch eingezogen und wiedergegeben. Um die Disc auszuwerfen, drücken Sie auf Auswerfen (3).
USB Anschluss	Stecken Sie den USB Stick ein, um gespeicherte Multi-Media Dateien wiederzugeben.
Micro-SD-Slot	Schieben Sie die Mirko SD Card in den Micro-SD-Slot, um gespeicherte Multi-Media Dateien wiederzugeben.
DVD	Drücken Sie während des Gerätebetriebs DVD (7), um das Gerat von der aktuellen Einstellung auf Disc-Betriebsmodus umzuschalten (wenn eine Disc eingelegt ist).
Mikrofon	MIC (18) dient dem Sprachempfang im BT-Betrieb (Einzelheiten finden Sie in weiter unten)
Multifunktions-Knopf/ Frequenzbandregler	Im Radio-, TV-, DVD-, Disc- und Musik-Modus: Drehen zum Blättern durch Datei-, Sender-, Wiedergabe- oder Kapitellisten. Drücken zum Auswählen. Drücken Sie während der Disc/DVD/USB/SD/iPod Wiedergabe kurz um den gewünschten Titel anzuwählen. Drücken und halten Sie zwei Sekunden lang um Vor- oder Rückspulen zu aktivieren. Drücken und halten Sie einmal für x2, drücken und halten Sie zweimal für x4, drücken und halten Sie dreimal für x8, drücken und halten Sie viermal für x20. Drücken und halten Sie fünfmal, um zur normalen Wiedergabe zurückzukehren. Drücken Sie im TV-Modus kurz um den gewünschten TV-Sender aufwärts und abwärts anzuwählen. Drücken und halten Sie zwei Sekunden lang um die TV-Sendersuche nach oben und unten zu starten und anzuhalten, wenn ein TV-Sender empfangen wird.
SEEK+/-	

MENU

Drücken Sie während des Gerätebetriebs MENU, um das auf dem Bildschirm angezeigte Interface für die Auswahl unterschiedlicher Betriebsarten zu aktivieren

BAND

Drücken Sie in der Radio Betriebsart wiederholt BAND/BND, um das gewünschte Frequenzband in der folgenden Reihenfolge auszuwählen: FM1 > FM2 > FM3 > AM.

Drücken Sie in der TV Betriebsart wiederholt BAND/BND, um verschiedene TV-Systeme zu wählen (PAL/SECAM/NTSC).

Fernbedienung

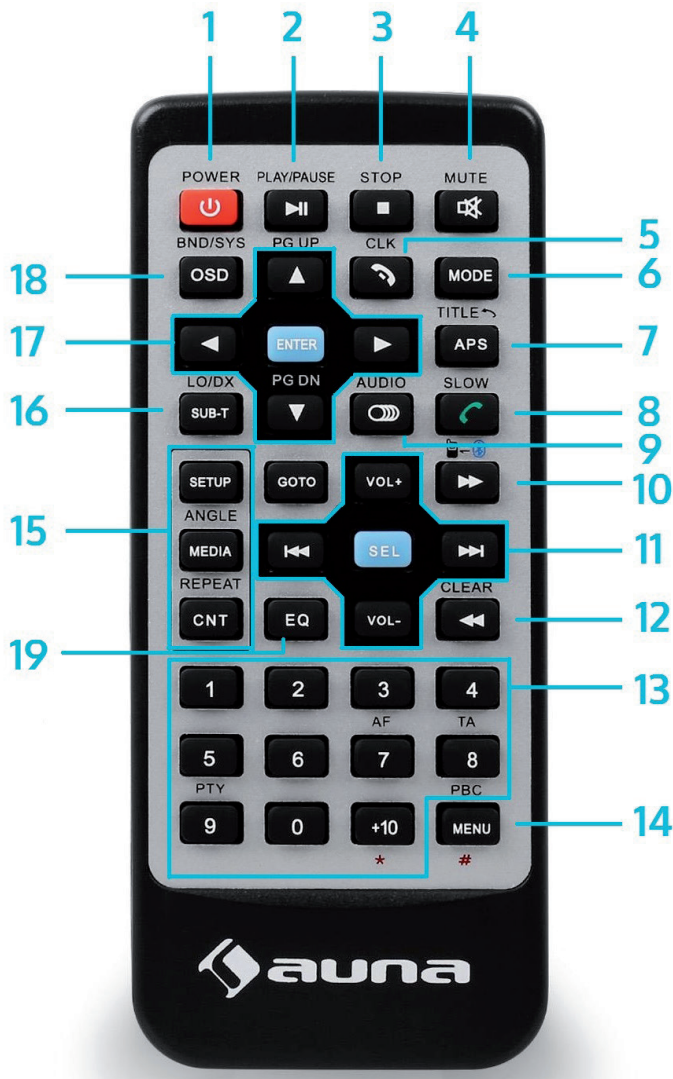

1	POWER (Ein-/Ausschalten)
2	PLAY/PAUSE
3	STOP
4	MUTE (Stummschaltung)
5	CLK (Uhr anzeigen/stellen) / BT: Auflegen
6	MODE (Funktionswahl)
7	TITLE (Titel) / APS
8	BT: Rufannahme / DVD: Zeitlupe
9	MO/ST (Mono/Stereo) / Senderwahl / Sprachauswahl (DVD)
10	Schneller Vorlauf / BT: Shift
11	Medien-Navigation: Vor / Zurück / VOL+ / VOL- / SEL (Auswahl)
12	Schneller Rücklauf / CLEAR (Eingabe löschen)
13	Zifferntasten
14	MENU (Menü aufrufen) / PBC
15	CNT (BT Pairing) / Repeat (Wiederholmodus) ANGLE SETUP
16	SUB-T (Untertitel) / LO/DX-Auswahl
17	Menü-Steuerung + ENTER (Auswahl)
18	OSD / BND (Band-Auswahl)

Batteriewechsel:

Wenn die Reichweite Ihrer Fernbedienung nachlässt oder sie nicht mehr funktioniert, ersetzen Sie die Knopfzelle durch eine neue. Achten Sie dabei auf die Polarität der Batterie. Bitte gehen Sie beim Batteriewechsel folgendermaßen vor:

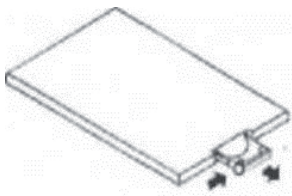

Drücken Sie die Sperre und ziehen das Batteriefach heraus

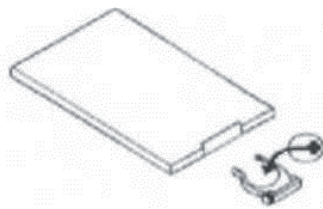

Legen Sie die Batterie mit der (+) Markierung nach oben ins Batteriefach

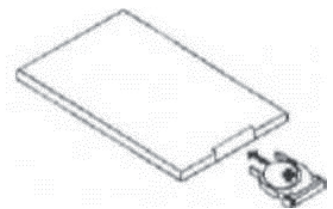

Schieben Sie das Batteriefach wieder in die Fernbedienung

Fernbedienung-Funktionen

Ein-/Ausschalttem	Drücken Sie (1), um das Gerät einzuschalten, durch wiederholtes Drücken schalten Sie es wieder aus. Nach dem Ausschalten bleiben alle gespeicherten Einstellungen erhalten.
Auswahl der Betriebsart	Drücken Sie wiederholt MODE (6), um die gewünschte Betriebsart auszuwählen, z.B. Radio, Disc, USB Stick, SD Card, Aux-Eingang, TV, BT, iPod oder GPS Betrieb. (Hinweis: Mit der Fernbedienung können Sie keine Systemeinstellungen vornehmen)
Navigieren durch Medieninhalte	Nutzen Sie PLAY/PAUSE (2), STOP (3) sowie die Navigationstasten (11), um auf gewohnte Weise durch die Wiedergabe von Medien zu navigieren.
EQ	Drücken Sie wiederholt EQ (19), um aus den folgenden Equalizer Einstellungen zu wählen: FLAT > CLASSIC > POP > ROCK > JAZZ > EQ AUS.
Uhrzeit und Kalender	Drücken Sie bei eingeschaltetem Gerät auf CLK (5), um auf dem Bildschirm Kalender und Uhrzeit anzuzeigen.
Automatischer Sendersuchlauf und -speicher	Drücken Sie im Radio-Modus 2 Sekunden lang APS (7), um die Sendersuche zu starten, und um das stärkste Sendersignals unter den Sendertasten 1 - 6 (13) zu speichern. Die Sendersuche wird nach einem Suchzyklus angehalten, dann schaltet das Gerät nach einigen Sekunden wieder auf den vorher eingestellten Sender zurück. Drücken Sie in der Radio Betriebsart kurz APS (7), um die auf dem ausgewählten Frequenzband gespeicherten Sender zu durchsuchen, und die jeweiligen Sender für einige Sekunden zu hören. Wollen Sie auf einem der Sender verbleiben, drücken Sie erneut APS (7) um auf dem aktuell ausgewählten Sender zu verbleiben. Die Suche wird nach einem Suchzyklus gestoppt.
Manuelle Sendersuche	Drücken Sie in der Radio Betriebsart wiederholt Vor/Zurück (11), um die Radiofrequenz manuell auf- oder abwärts zu durchsuchen. Drücken Sie um die Radiofrequenz auf- oder abwärts zu durchsuchen, und lassen Sie los, wenn Sie den gewünschten Sender empfangen. Für die Feineinstellung verwenden Sie wiederum Vor/Zurück (11)
Gespeicherte Sender abrufen	Drücken Sie in der Radio Betriebsart kurz auf eine der Zifferntasten 1-6, um einen der gespeicherten Sender zu wählen. Drücken Sie einige Sekunden lang auf die Zifferntaste, unter der Sie den aktuell eingestellten Radiosender speichern wollen. Das Gerät kann bis zu 30 Sender speichern: FM1 x 6, FM2 x 6, FM3 x 6, AM1 x 6, AM2 x 6
Stereo/Mono	Drücken Sie in der FM-Radio Betriebsart MO/ST (8), um den FM Empfang in Stereo oder Mono wiederzugeben. Haben Sie Stereo gewählt, erscheint auf dem TFT-Bildschirm „ST“ und die Wiedergabe erfolgt in Stereo. Wird „ST“ nicht angezeigt, ist die Wiedergabe in Mono.











LO/DX (Local/Distant)	Drücken Sie in der FM-Radio Betriebsart LO/DX, um zwischen der Local-Einstellung für den Empfang von starken Sendersignalen und der Distant-Einstellung für den Empfang von schwachen Sendersignalen zu wählen. Wenn Sie die Local-Einstellung wählen, erscheint auf dem TFT Bildschirm „LOC“, um anzuzeigen, dass keine entfernten, schwachen Sendersignale empfangen werden.
Zeitlupe	Drücken Sie während der Video Wiedergabe SLOW (7), um die Zeitlupenwiedergabe zu starten. Drücken Sie einmal für 1/2 der Normalwiedergabe, zweimal für 1/3 der Normalwiedergabe, dreimal für 1/4 der Normalwiedergabe, viermal für 1/5 der Normalwiedergabe, fünfmal für 1/6 der Normalwiedergabe, sechsmal für 1/7 der Normalwiedergabe, und siebenmal, um zur Normalwiedergabe zurückzukehren. Drücken Sie während der Zeitlupenwiedergabe PLAY/PAUSE, um zur Normalwiedergabe zurückzukehren.
Wiederholungsfunktion (Repeat)	Wenn Sie im Wiedergabemodus wiederholt die REPEAT Taste drücken, wird je nach Art der Disc oder Datei, ein Abschnitt, Titel oder die ganze Datei/Disc wiederholt. Durch erneutes Drücken der REPEAT Taste stoppen Sie die wiederholte Wiedergabe.
GoTo	Verwenden Sie bei der Videowiedergabe GOTO, um die gewünschte Stelle wiederzugeben. Je nach Art der Disc oder Datei drücken Sie GOTO und verwenden die Richtungstasten oder die Zifferntasten und ENTER, um den gewünschten Titel, Abschnitt oder Wiedergabezeit anzuzeigen.
Audio-Kanal wählen	Drücken Sie während der Wiedergabe AUDIO (20), um aus den verschiedenen Audioausgängen zu wählen (nur bei Audiodateien verfügbar, die mit verschiedenen Audioausgangskanälen aufgenommen wurden).
OSD (On Screen Display)	Drücken Sie im Disc/USB/SD Wiedergabemodus wiederholt OSD (3) um auf dem Bildschirm den Inhalt der aktuell wiedergegebenen Quelle anzuschauen. Abhängig von der Art der Disc oder des Datenträgers, werden Art der Disc, Nummer des Titels, Gesamtzahl der Titel, Kapitel Nummer, Wiedergabezeit, die verstrichene Zeit und der Audio-Ausgang angezeigt. (Hinweis: Je nach den Aufnahmen auf der Disc oder dem Datenträger, können eventuell nicht alle Quellen zu sehen sein. OSD ist nur in der Video und Foto Betriebsart verfügbar).
System Setup	Drücken Sie im Disc / USB / SD Wiedergabemodus SETUP (15), um das System Setup zu starten. Das Setup Menü erscheint auf dem Bildschirm. Mit den Menüsteuerungstasten (17) können Sie folgendes einstellen: SYSTEM / SPRACHE / SOUND/VIDEO / AUDIO/ DIGITAL (Hinweis: Im Gerät sind nicht alle Setups verfügbar)
	Wenn Ihr Handy mit BT verbunden ist und BT im „CONNECT“ Status ist, schaltet das Gerät bei einem eingehenden oder ausgehenden Anruf automatisch in den BT-Modus. Ist das Telefonat beendet, kehrt das Gerät wieder in die vorherige Betriebsart zurück. Drücken Sie CNT (15), um Ihr Handy via BT zu verbinden oder die Verbindung zu trennen.
	Anrufen/Rufannahme
BT: Pairing und Freisprechen	<ul style="list-style-type: none"> • Drücken Sie (8), um einen Anruf entgegenzunehmen. • Drücken Sie (8), um die Nummer anzurufen, die Sie vorher mit den Zifferntasten gewählt haben. Drücken Sie CLEAR, um falsch eingegebene Ziffern zu löschen.
	Wahlwiederholung: Drücken Sie (8), um die letztgewählte Nummer wiederholt anzurufen.
	Trennen/Anruf ablehnen: Drücken Sie (5), um ein Telefonat zu trennen oder abzulehnen.
BT: Musik-Streaming	Drücken Sie im BT Modus PLAY/PAUSE(2), um Musik vom Smartphone wiederzugeben / zu stoppen. Navigieren Sie mit den Medientasten (11)

Menü-Bedienung

Das Gerät ist im MAIN MENU mit drei Hintergrundfarben ausgestattet, mit denen die verschiedenen Quellen und Betriebsarten angezeigt werden.

Um das Gerät in die gewünschte Betriebsart zu schalten, berühren Sie das entsprechende Symbol auf dem Bildschirm. Halten und verschieben Sie die Symbole auf dem unteren Bildschirmrand, um zur vorherigen oder nächsten Seite des MAIN MENU zu gelangen.



	Radio
	DVD
	USB (falls angeschlossen)
	SD (falls eingelegt)
	AUX
	TV
	Telefonieren (BT)
	iPod (fall angeschlossen)
	GPS-Navigation (falls angeschlossen und eine Micro-SD mit Kartendaten eingelegt ist)
	Einstellungs-Menü

Einstellungs-Menü (Setup)

Audio- und Video-Einstellungen



Jedes Mal, wenn das dieses Audio- und Video-Einstellungssymbol berühren (unterschiedliche Bilder für die verschiedenen MAIN MENU und Betriebsarten), erscheint das AUDIO- UND VIDEO EINSTELLINTER-FACE auf dem Bildschirm. Tippen Sie auf das entsprechende Symbol VOL/DSP/SOUND/DISPLAY, damit das gewünschte Einstell-Interface auf dem Bildschirm erscheint.

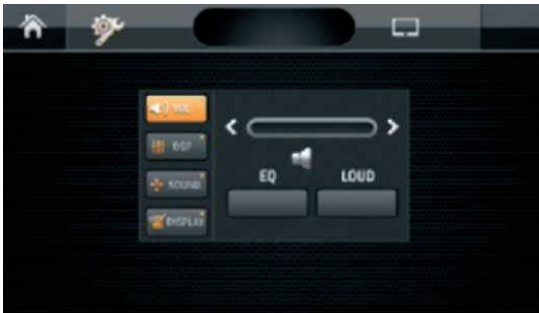

Lautstärke: Halten und schieben Sie den Regler.

EQ: Berühren Sie wiederholt das EQ Symbol, um eine der voreingestellten EQ-Einstellungen zu wählen: FLAT, CLASSIC, POP, ROCK, JAZZ. EQ AUS.

Loudness: Berühren Sie das LOUD Symbol, um die Loudness-Funktion ein- oder auszuschalten.



DSP

Halten und schieben Sie den Regler auf dem Bildschirm, bis Sie die gewünschte Bass- und Höheneinstellung erreichen (Hinweis: Wenn Bässe und Höhen eingestellt sind, ist der Equalizer ausgeschaltet EQ AUS)



Audio

Halten und schieben Sie den Regler auf dem Bildschirm, um die gewünschte Balance zwischen den linken und rechten sowie den hinteren und vorderen Lautsprechern einzustellen



Display

Durch wiederholtes Berühren des Control-Symbols auf dem Bildschirm, können Sie Helligkeit (BRIGHT), Farbreinheit (CHROMA), Kontrast (CONTRAST) und Schärfe (SHARP) einstellen. Wenn Sie den gewünschten Einstellmodus erreicht haben, schieben Sie den EINSTELLREGLER in die gewünschte Einstellung.

Geräte Setup

Berühren Sie im MAIN MENU das „SYSTEM“ Symbol auf dem Bildschirm, um in das SETUP MENU zu gelangen, wo Sie verschiedene weitere Einstellungen vornehmen können.

Problembehandlung

- Kein Strom: Überprüfen Sie die Kabelverbindungen (ist die Verbindung gegeben) Sicherung (ersetzen Sie diese falls notwendig).
- Kein Ton: Überprüfen Sie die Lautsprecheranschlüsse und die eingestellte Lautstärke
- Kein Bild: Überprüfen Sie die Kabelverbindung des Videoanschlusses.
- Das Gerät ist „eingefroren“ oder reagiert nicht: Drücken Sie die „RESET“-Taste um es neu zu starten.
- Schlechter Radio/TV Empfang: Überprüfen Sie die Kabelverbindungen und die Antenne. Überprüfen Sie ob die Antenne ordentlich geerdet ist. Versuchen Sie die Antenne neu auszurichten.
- Kein Stereoempfang im Radiobetrieb: Die Frequenz ist möglicherweise nicht genau eingestellt. Der Empfang ist nicht optimal.
- Disk eingeführt wird aber nicht gelesen: Überprüfen Sie, ob Sie die Disk richtig eingelegt haben. Die Disk ist verschmutzt oder verkratzt. Die Linse ist verschmutzt, reinigen Sie die Linse mit einer speziellen CD/DVD
- Das Bild ist ohne Farbe oder Ton: Überprüfen Sie das eingestellte Format(PAL/ SECAM/ NTSC).
- Die Disk verhält sich nicht ordnungsgemäß im Laufwerk: Die Disk ist beschädigt oder stark verschmutzt, reinigen Sie die Disk oder verwenden Sie eine andere.
- Die Fernbedienung funktioniert nicht: Ersetzen Sie die Batterie. Richten Sie die Fernbedienung direkt auf den Sensor. Verringern Sie den Abstand. Säubern Sie den Sensor.
- Keine BT Verbindung: Überprüfen Sie ob die Geräte miteinander verknüpft sind.

Hinweise zur Entsorgung

Elektroaltgeräte



Beindet sich die diese Abbildung (durchgestrichene Mülltonne auf Rädern) auf dem Produkt, gilt die Europäische Richtlinie 2002/96/EG. Diese Produkte dürfen nicht mit dem normalen Hausmüll entsorgt werden. Informieren Sie sich über die örtlichen Regelungen zur getrennten Sammlung elektrischer und elektronischer Gerätschaften. Richten Sie sich nach den örtlichen Regelungen und entsorgen Sie Altgeräte nicht über den Hausmüll. Durch die regelkonforme Entsorgung der Altgeräte werden Umwelt und die Gesundheit ihrer Mitmenschen vor möglichen negativen Konsequenzen geschützt. Materialrecycling hilft, den Verbrauch von Rohstoffen zu verringern.

Konformitätserklärung

Hersteller: Chal-Tec GmbH, Wallstraße 16, 10179 Berlin.

Dieses Produkt entspricht den folgenden Europäischen Richtlinien:

2014/30/EU (EMV)
2014/35/EU (LVD)
2011/65/EU (RoHS)



Chère cliente, cher client,

Toutes nos félicitations pour l'acquisition de ce nouvel appareil. Veuillez lire attentivement les instructions de branchement et d'utilisation afin d'éviter d'éventuels dommages techniques.

Données techniques

Numéro d'article | 10009737, 10009738

Général

Alimentation: | DC 12V

Puissance | 4 x 40W (4 Ω)

Lecteur

Formats | DVD, VCD, Audio-CD, MP3-CD

Angle de fixation | $\pm 30^\circ$

Video

Système vidéo | PAL/SECAM/NTSC

Résolution horizontale | 500px

Audio

Puissance de sortie maximale | 2 Vms (+/- 3dB)

Fréquences: | 20Hz-20kHz

S/N | 85dB

Séparation des canaux: | 80dB

BT Version | 2.0

Précautions

Pour éviter le risque d'incendie, d'électrocutions et de dommages:

- ne pas exposer l'appareil à la pluie ou à l'eau,
- ne pas poser d'objets remplis de liquide sur l'appareil,
- utiliser cet appareil conformément à son utilité,
- ne pas réparer l'appareil soi-même,
- s'adresser au service après-vente pour la maintenance de l'appareil,
- ne pas laisser d'objets métalliques tomber sur l'appareil,
- ne placer aucun objet lourd sur l'appareil,
- nettoyer l'appareil seulement avec un chiffon sec,
- ne pas obstruer les fentes d'aération,
- ne pas installer l'appareil trop près des sources de chaleur telles que les radiateurs, les cuisinières, les fours ou d'autres équipements susceptibles de devenir chaud tel que les amplificateurs,
- retirer les piles lorsque l'appareil n'est pas utilisé pendant une longue période.

Montage

- Le montage varie selon le type de véhicule et les éléments livrés.
- Tenez les petites pièces hors de la portée des enfants.
- N'utilisez pour le montage que les vis livrées.
- L'appareil doit être monté par du personnel qualifié.

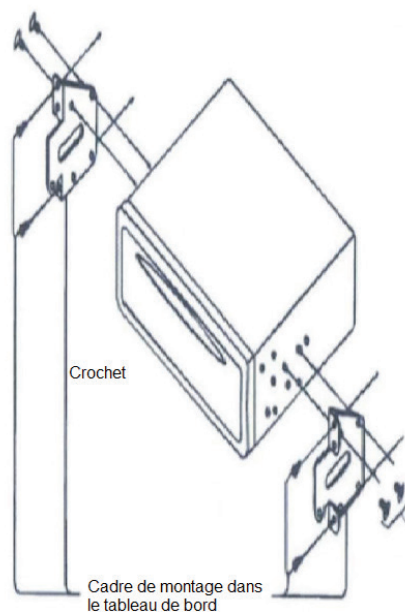

Plan de connexion

Socle branchements	ISO	Rouge	Serrure contact (B+) avec fusible 1A
		Noir (gros) (fin)	Terre (B-) Télécommande volant (terre)
		Jaune	Mémoire backup (B+)
		Blanc Blanc / Noir	Enceinte avant gauche (+) Enceinte avant gauche (-)
		Gris Gris / Noir	Enceinte avant droite (+) Enceinte avant droite (-)
		Vert Vert / Noir	Enceinte arrière gauche (+) Enceinte arrière gauche (-)
		Lilas Lilas / Noir	Enceinte arrière droite (+) Enceinte arrière droite (-)
		Bleu /Blanc	Antenne auto (B+)
		Rose	Back sight (B+)
		Gris	Télécommande volant (1)
		Vert	Télécommande volant (2)
		Orange	Rétroéclairage (B+)
		Bleu	Contrôle ampli (B+)
		Marron	Discontinu (B-)
		IPOD	
ANT		Antenne radio	

	DTV		Antenne TV digitale
	TV		Antenne TV
	GPS		Antenne GPS
	USB		Appareil USB
Sorties audio	SW	Vert	Sortie Subwoofer
	FL	Blanc	Sortie enceinte avant gauche
	FR	Rouge	Sortie enceinte avant droite
	RL	Blanc	Sortie enceinte arrière gauche
	RR	Rouge	Sortie enceinte arrière droite
Entrées audio	L	Blanc	Entrée enceinte supplémentaire gauche
	R	Rouge	Entrée enceinte supplémentaire droite
Sorties vidéo	V1	Jaune	Sortie vidéo
	V2	Jaune	Sortie vidéo
Entrées vidéo	CAM	Jaune	Entrée caméra de recul
	V-IN	Jaune	Entrée vidéo
	FV-IN	Marron	Entrée vidéo avant

Remarque:

Dans certains pays, diffuser des vidéos lorsque le véhicule est en mouvement est interdit par la loi. Pour permettre la diffusion de vidéos durant les trajets, le câble marron (discontinu) doit être relié à la prise terre (B-) de la batterie. Veuillez vous informer auparavant de la législation dans votre pays.

Éléments de commande

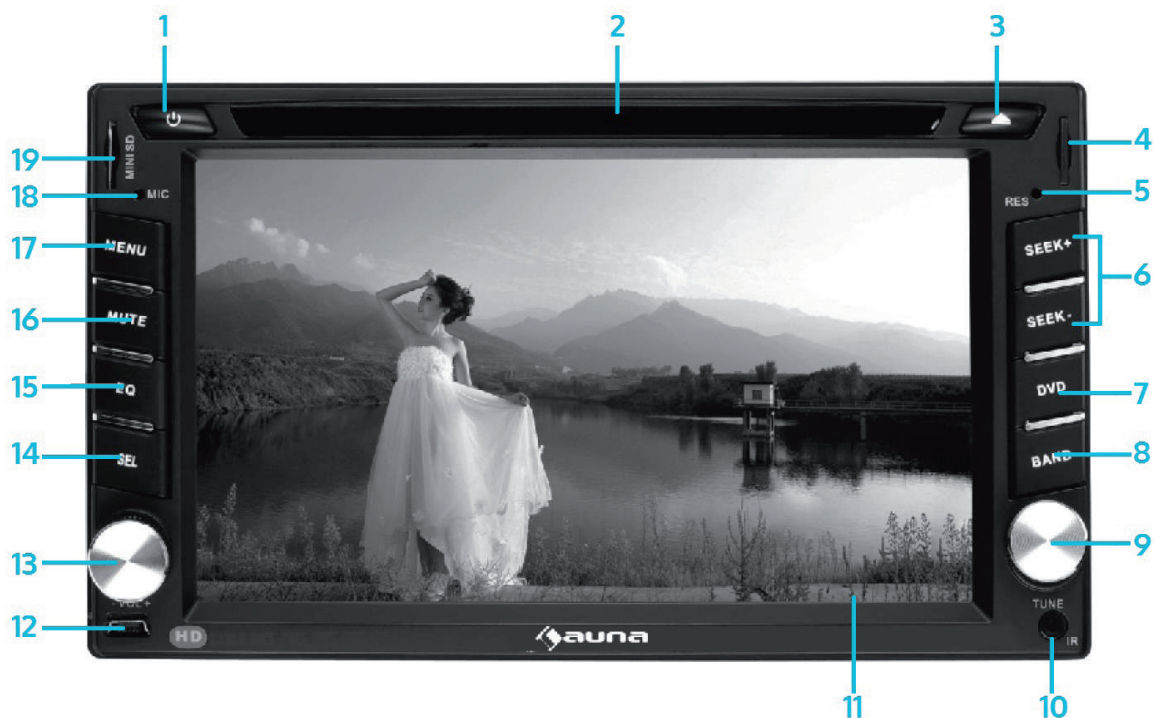

(Modèle 10009739 similaire)

On / Off 	1	11	Écran
Insertion disque	2	12	Prise USB
Éjection disque	3	13	Réglage Volume
Port mini SD Card Port pour GPS	4	14	SEL (Select)
RES (Reset)	5	15	EQ
SEEK+/- (Selection frequence/canal/titre)	6	16	MUTE
DVD	7	17	MENU
BAND	8	18	Micro pour BT
Bouton de réglage multifonction	9	19	Port Micro SD
Capteur télécommande	10		

Utilisation de l'appareil

REINITIALISATION DE L'APPAREIL

Avant le premier emploi ou après avoir remplacé la batterie, il est nécessaire de réinitialiser l'appareil. Appuyez sur RES (1) avec un objet pointu (par exemple un stylo) pour rétablir les paramètres d'usine. Lorsque votre appareil ne fonctionne pas correctement, appuyez également sur ce bouton.

BOUTON ON/OFF

Appuyez sur ON/OFF pour allumer l'appareil. Ré appuyez pendant 2 secondes sur le bouton pour l'éteindre. Les fonctions et paramètres demeurent enregistrés après extinction.

REGLAGE VOLUME

Pour régler le volume, faites tourner le bouton de REGLAGE DU VOLUME.

MODE MUET

Appuyez sur le bouton REGLAGE DU VOLUME, pour passer en mode muet et ré-appuyez pour quitter ce mode.

CAPTEUR TELECOMMANDE

Avec la télécommande vous pouvez accéder à toutes les fonctions en pointant le boîtier vers le capteur IR et en appuyant sur la touche correspondant à la fonction voulue.

ECRAN TFT

L'ECRAN TFT affiche le statut des opérations. Il s'agit d'un appareil tactile. Reportez-vous aux autres parties de ce manuel.

INSERTION/EJECTION DISQUE

Insérez le disque dans le COMPARTIMENT DISQUE. L'appareil se met automatiquement à le lire. Pour éjecter le disque appuyez sur EJECT.

PRISE USB

Insérez votre support USB dans la PRISE USB pour en lire les données.

PORT CARTE MICRO SD

Insérez votre carte dans le PORT MICRO SD pour en lire les données.

DVD

Appuyez sur le bouton DVD, pour que l'appareil bascule dans ce mode (lorsqu'un DVD est inséré).

MICRO pour BT

MIC sert à enregistrer votre voix lorsque vous êtes en mode Bluetooth (voir la partie Bluetooth de ce manuel).

REGLAGE RADIO

Appuyez en mode radio sur ???, pour naviguer parmi les fréquences. Appuyez pendant 2 secondes sur ??? pour que la recherche s'effectue automatiquement.

SELECTION TITRE, HAUT/BAS, RWD/FW

En mode Disc/USB/SD/iPod appuyez sur (6) pour sélectionner un titre. Tenez appuyé pendant 2 secondes pour faire avance ou retour rapide. Appuyez une fois pour la vitesse x2, deux fois pour x4, trois fois pour x8 et quatre fois pour x20. En appuyant cinq fois vous retournez en mode de lecture normal.

SELECTION CANAL TV

En mode TV appuyez sur SEEK+/- pour naviguer parmi les canaux et en sélectionner un. Appuyez pendant 2 secondes sur SEEK+/- pour que la recherche s'effectue automatiquement.

RADIO

En mode radio appuyez sur TUN pour régler les canaux enregistrés en mémoire.

DISC / USB / S D I IPOD

Tournez le bouton TUN en mode Disc/USB/SD/IPOD pour naviguer parmi les titres. Une fois le titre trouvé appuyez sur TUN pour le lire.

TV

En mode TV appuyez sur TUN pour régler les canaux enregistrés en mémoire.

PORT CARTE MICRO SD (VERSION GPS SEULEMENT)

Insérez une carte micro SD dans le PORT MICRO SD, pour activer le GPS (voir la partie de ce manuel consacré au GPS). (Remarque: Le contenu de la micro carte SD n'est accessible qu'en mode GPS).

ECRAN MENU PRINCIPAL

Appuyez sur MENU, pour que l'ECRAN TFT affiche les différentes options.

BND

En mode radio appuyez plusieurs fois sur BND, pour naviguer parmi les bandes FM1 > FM2 > FM3 > AM. En mode TV appuyez plusieurs fois sur BND, pour naviguer parmi les modes PAL/SECAM / NTSC.

REMARQUE: Nous vous recommandons d'utiliser l'écran tactile pour commander l'appareil. Il rassemble la totalité des fonctions.

Télécommande

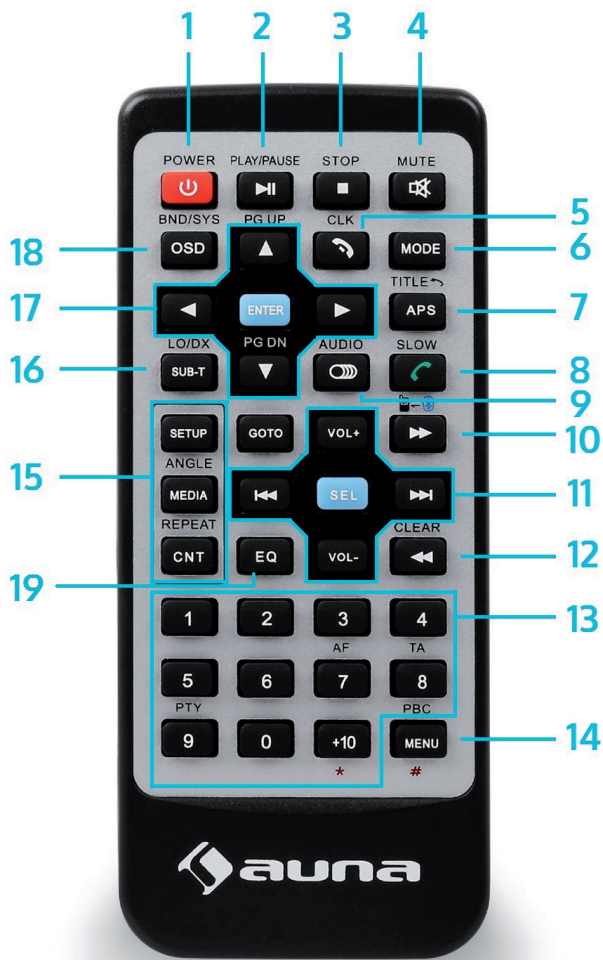

1	ON/OFF
2	PLAY/PAUSE
3	STOP
4	MUTE
5	Affichage de l'heure / BT mains libres
6	MODE (Sélection du mode)
7	TITLE (Titre) / APS
8	BT: Pick Up & Dial Out / DVD: Ralenti
9	Sélection MO/ST/canal/langue
10	Avance rapide/connexion Bluetooth
11	Médias Navigation: Avance / Retour / VOL+ / VOL- / SEL
12	Retour rapide / CLEAR
13	Numéros
14	MENU / PBC
15	CNT (BT Pairing) / Repeat (Répétition) ANGLE SETUP
16	SUB-T (Sous-Titres) / LO/DX-Auswahl
17	Flèches pour contrôle le menu + ENTER (Confirmation)
18	OSD / BND

Remarques:

Les symboles et dénominations peuvent variés selon les fonctions dont disposent votre modèle.
N'exposez jamais les piles à la chaleur

Changement des piles:

Lorsque la télécommande ne répond plus très bien, il faut changer les piles. Veuillez à respecter la polarité lors de l'insertion de nouvelles piles boutons. Procédez comme suit:
Appuyez sur le levier pour ouvrir le compartiment batterie. Insérez la pile avec la face (+) vers le dessus dans le compartiment Réinsérez le compartiment dans la télécommande

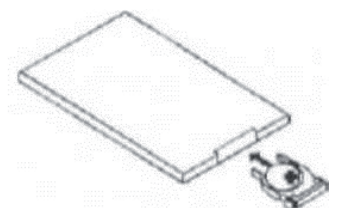
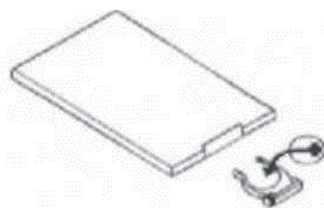
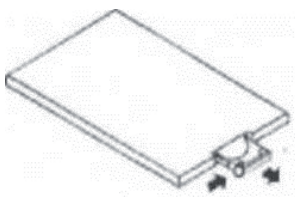

Fonctions de la télécommande

BOUTON ON/OFF

Appuyez sur ON/OFF, pour allumer l'appareil. Ré appuyez pour l'éteindre. Lors de l'extinction, tous les réglages et paramètres sont conservés.

SELECTION DU MODE

Appuyez plusieurs fois sur MODE, pour sélectionner le mode, par exemple: Radio, Disque, Clé USB, Carte SD, entrée AUX, TV, Bluetooth, iPod ou GPS. (Remarque: cette manipulation est impossible depuis la télécommande)

REGLAGE VOLUME

Appuyez sur VOL+ / VOL- pour monter ou baisser le volume.

REGLAGES AUDIO ET VIDEO

Appuyez plusieurs fois sur SEL, pour naviguer parmi les différents modes vidéo. VOL (réglage volume) Appuyez en mode volume sur VOL+ / VOL-, pour baisser ou augmenter le volume.

DSP (réglage basse et aigu): Appuyez en mode DSP sur VOL+ / VOL- , pour régler les basses et les aigus.

SOUND (réglage Balance et Fader): Appuyez en mode SOUND sur VOL+ / VOL-, pour régler la balance entre les enceintes droites et gauches et entre les enceintes avant et arrière.

DISPLAY (luminosité, contraste, précision): Appuyez en mode DISPLAY sur VOL+ / VOL- , pour accéder au réglage de la luminosité, le contraste et la précision de l'image. Appuyez ensuite sur, pour régler le paramètre sélectionné. Remarque: le mode DISPLAY n'est pas disponible en mode radio et BT.

PREREGLAGES EQUALIZER

Appuyez sur EQ (12), pour naviguer parmi les réglages equalizers suivants: FLAT > CLASSIC > POP > ROCK > JAZZ > EQ OFF

MODE MUET

Appuyez sur MUTE pour couper complètement le son. Ré-appuyez pour le réactiver.

CALENDRIER ET HORLOGE

Appuyez sur CLK pour afficher le calendrier et l'heure sur l'écran TFT.

REMARQUE

Les démarches décrites ci-dessus peuvent varier d'un appareil à l'autre.

SELECTION BANDE DE FREQUENCES

Appuyez en mode radio sur BND, pour naviguer parmi les bandes de fréquences FM1 > FM2 > FM3 > AM1(MW1) > AM2(MW2)

MEMOIRES STATION

En mode radio, appuyez pendant 2 secondes sur APS, pour lancer la recherche de stations et enregistrer les 6 canaux reçus en meilleure qualité sous les mémoires 1 à 6. La recherche de stations s'arrête au bout d'un cycle et l'appareil revient à la station précédemment écoutée.

AUTO MEMORY SCAN

En mode radio, appuyez rapidement sur APS, pour écouter les stations enregistrées sur la bande de fréquence pendant quelques secondes. Pour s'arrêter sur cette station appuyez à nouveau sur APS. La recherche de stations s'arrête au bout d'un cycle.

RECHERCHE MANUELLE

En mode radio, appuyez sur les touches fléchées pour rechercher les stations manuellement. Appuyez sur pour avancer ou reculer sur la bande FM et relâchez la touche une fois la station trouvée. Pour un réglage plus précis, utilisez les touches fléchées.

CHOISIR UN CANAL MIS EN MEMOIRE

En mode radio appuyez sur une des touches numéros 1-6 pour sélectionner une mémoire. Appuyez pendant quelques secondes sur un numéro pour enregistrer une station en écoute sous ce numéro. L'appareil peut enregistrer jusqu'à 30 stations: FM1 x 6, FM2 x 6, FM3 x 6, AM1 x 6, AM2 x 6

SELECTION STEREO/MONO

En mode radio FM appuyez sur MO/ST pour passer du mode mono à stéréo. En mode stéréo, „ST“ apparaît sur l'écran. En mode mono rien n'apparaît sur l'écran.

SELECTION LOCAL/DISTANT

En mode radio FM, appuyez sur LO/DX, pour choisir entre la fonction locale (pour les signaux radios forts) ou distante (pour les signaux radio faibles). En choisissant la fonction locale «LOC» apparaît sur l'écran, ce qui signifie que vous ne pouvez pas capter les faibles signaux.

TELECOMMANDE - DISC / USB / SD / LECTURE/ PAUSE

Lors de la lecture, appuyez sur PLAY/PAUSE pour suspendre la lecture et ré-appuyez pour la reprendre.

ARRETER LA LECTURE

Appuyez sur STOP pour interrompre la lecture. Appuyez en mode stop sur PLAY/PAUSE ou ENTER (selon le mode entrée et le support de lecture) pour reprendre la lecture. (Remarque: la lecture peut mettre un peu de temps à démarrer selon le support de lecture).

CHOIX DE TITRES AVANT/ARRIERE

Pendant la lecture, appuyez sur les touches fléchées pour sélectionner un titre et le lire. Vous pouvez également le sélectionner en tapant directement son numéro avec les touches 0-9/+10. Avec la touche +10 sélectionnez les titres dont le numéro est supérieur à 10.

AVANCE ET RETOUR RAPIDE

En mode audio et vidéo, appuyez sur les touches fléchées pour avancer ou reculer au sein du titre. Appuyez une fois pour x2, deux fois pour x4, trois fois pour x8, quatre fois pour x20 et cinq fois pour retourner à une lecture normale. Vous pouvez aussi appuyer sur PLAY/PAUSE, pour revenir à une lecture normale.

LECTURE RALENTIE

En mode vidéo, appuyez sur SLOW pour lancer la lecture au ralenti. Appuyez une fois pour la vitesse 1/2, deux fois pour 1/3, trois fois pour 1/4, quatre fois pour 1/5, cinq fois pour 1/6, 6 fois pour 1/7 et 7 fois pour revenir à une lecture normale. Vous pouvez aussi appuyer sur PLAY/PAUSE, pour revenir à une lecture normale.

REPETITION

En mode lecture, si vous appuyez sur REPEAT vous pouvez naviguer entre la répétition d'un disque, d'un titre ou d'un extrait. Ré-appuyez sur REPEAT pour revenir à la lecture normale.

PARAMETRES LECTURE

En mode vidéo, appuyez sur GOTO pour aller directement à la partie souhaitée de la vidéo en indiquant avec les flèches, les TOUCHES NUMEROS et la touche ENTER.

CHANGER DE CANAL AUDIO

Pendant la lecture, appuyez sur AUDIO, pour naviguer parmi les canaux audio. (Remarque: cette manipulation n'est possible que pour les données enregistrées sur multicanaux).

CHOIX DES SOUS-TITRES

Pendant la lecture de vidéo, appuyez sur SUB-T pour sélectionner les sous-titres. (Remarque: cette manipulation n'est possible que si des sous-titres sont présents sur le média)

SELECTION MULTI-ANGLE

Pendant la lecture d'une vidéo, appuyez sur ANGLE pour afficher les différents angles de vue. (Remarque: cette manipulation n'est possible que pour les vidéos enregistrées en multi-angle).

FAIRE PIVOTER UNE PHOTO

Appuyez durant la lecture des photos sur AITKIN (17)

SELECTION TITRE / PBC / MENU

Lecture DVD: Lors de la lecture d'un DVD, appuyez sur TITLE ou MENU pour afficher le menu DVD. Avec AITKIN et ENTER vous pouvez choisir le mode de lecture et les titres.

Mode VCD: Lors de la lecture d'un VCD, appuyez sur PBC ou TITLE, pour activer ou désactiver le menu de lecture. Appuyez dans le menu sur PBC ou TITLE pour recommencer un extrait au début.

ARBORESCENCE ECRAN

Appuyez lors de la lecture d'un disque, d'un média USB ou d'une carte SD sur OSD pour afficher sur l'écran le contenu du média. Selon le type de média s'affichent alors les titres, chapitres, temps, etc. (Remarque: il peut arriver que certains fichiers ne s'affichent pas correctement. La fonction OSD n'est disponible que dans le mode photo et vidéo).

PARAMETRAGE SYSTEME

Appuyez lors de la lecture d'un disque, d'un média USB ou d'une carte SD sur SET UP, pour que le menu système s'affiche sur l'écran. Avec les touches AITKIN (4) et ENTER (6) vous pouvez régler les paramètres suivants: SYSTEME/LANGUE/SOUND/VIDEO/AUDIO/DIGITAL (/Remarque: tous les paramètres système ne sont pas disponibles)
TELECOMMANDE – COMMANDE TV

SYSTEME VIDEO

En mode TV appuyez sur SYS pour sélectionner PAL/SECAM/NTSC.

ENREGISTREMENT AUTOMATIQUE

En mode TV appuyez sur APS pour lancer la recherche de canal et enregistrer les canaux reçus.

SELECTION CANAUX

En mode TV appuyez sur les chiffres 0-9 pour atteindre le canal souhaité et appuyez sur ENTER pour lancer la lecture.

SELECTION MODE

Appuyez plusieurs fois sur MODE, pour accéder au BT.

CONNEXION/DECONNEXION TELEPHONE PORTABLE

Si votre téléphone est connecté via BT (voir partie consacrée dans le présent manuel) et que le statut BT indique „CONNECT“, l'appareil bascule immédiatement en mode Bluetooth quand un appel arrive ou lorsque vous en passez un. Une fois la conversation terminée, l'appareil rebasculé dans le mode précédent. Appuyez sur CNT pour connecter ou déconnecter votre téléphone via BT.

PRISE ET PASSAGE D'APPELS

Appuyez sur pour décrocher. Appuyez sur après avoir composé un numéro avec les TOUCHES NUMEROS pour passer un appel. Appuyez sur CLEAR pour effacer des numéros.

RAPPEL

Appuyez sur (8) pour recomposer le dernier numéro.

REFUSER UN APPEL

Appuyez sur (5) pour raccrocher ou refuser un appel.

PASSAGE DU TELEPHONE A L'APPAREIL

Appuyez sur (21) pour faire passer une conversation de votre téléphone vers l'appareil.

LECTURE DE MUSIQUE

En mode Bluetooth, appuyez sur PLAY/PAUSE, pour lire ou mettre en pause la musique stockée sur votre téléphone.

SELECTION DE TITRE

Pendant la lecture de musique via Bluetooth appuyez sur les touches fléchés pour naviguer parmi les titres.

ECRAN – Menu principal

Le menu principal se divise en 3 couleurs correspondantes à vos différentes sources et modes de lectures. Il vous suffit de toucher le symbole pour sélectionner le mode. Pour passer à la page suivante ou précédente du menu principal, il vous suffit de faire glisser le symbole vers le bas.



Radio



Touchez pour lancer la lecture du disque (si un disque est inséré)



Touchez pour lancer la lecture USB (si une clé USB est insérée)



Touchez pour lancer la lecture d'une carte SD (si une carte SD est insérée)



Touchez pour activer la prise AUX (quand un appareil est branché sur la prise AUX)



Touchez pour lancer le mode TV (quand une antenne TV est branchée)



Touchez pour lancer le mode Bluetooth (quand un téléphone portable est connecté)



Touchez pour lancer le mode iPod (quand un iPod est connecté)



Touchez pour lancer le GPS (quand une micro carte SD est installée)



Touchez pour lancer plusieurs réglages appareil

REGLAGES AUDIO & VIDEO SUR L'ECRAN

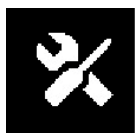

Chaque fois que vous touchez un symbole «réglage audio et vidéo» (différent selon les menus et les modes) l'interface PARAMETRES AUDIO ET VIDEO apparaît sur l'écran. Appuyez sur le symbole VOL/DSP/SOUND/DISPLAY pour régler le paramètre souhaité.

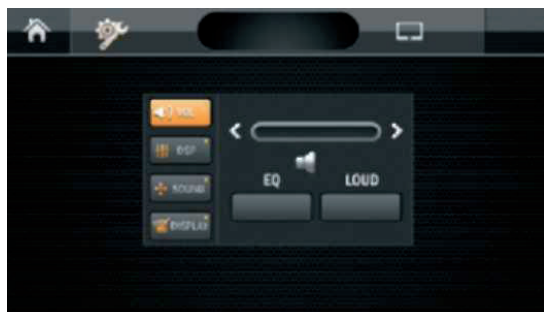

INTERFACE VOLUME

REGLAGE VOLUME: Faites glisser le bouton de réglage du volume au niveau souhaité.

REGLAGE EQUALIZER: Touchez le symbole EQ pour choisir entre FLAT, CLASSIC, POP, ROCK, JAZZ. EQ OFF.

REGLAGE LOUDNESS: Touchez le symbole LOUD pour activer ou désactiver le loudness.



REGLAGES DSP

Faites glisser le régleur jusqu'au niveau de basse et d'aigus souhaité (l'equalizer est désactivé lorsque vous réglez vous même les basses et les aigus)



REGLAGES AUDIO

Faites glisser le régleur jusqu'à la balance sougauté entre droite et gauche et avant et arrière.



REGLAGES ECRAN

En appuyant sur le symbole de contrôle vous pouvez régler la luminosité (BRIGHT), l'intensité des couleurs (CHROMA), le contraste (CONTRAST) et la précision (SHARP). Une fois ces modifications effectuées placez le régleur tel que souhaité.

Touchez le symbole „SYSTEM“ dans le MENU PRINCIPAL pour accéder au MENU SET UP.

MENU SET UP

Dans SETUP s'affiche les symboles SETUP. Touchez celui que vous souhaitez régler pour parvenir au menu correspondant.

Résolution des problèmes

- Pas de courant: vérifiez la connexion des câbles et le fusible (à changer si nécessaire).
- Pas de son: vérifier les branchements enceintes et le volume.
- Pas d'image: vérifiez le câblage, notamment des prises vidéos.
- L'appareil ne réagit plus du tout: appuyez sur la touche RESET pour le faire redémarrer.
- Mauvaise réception radio/TV: vérifiez les câblages antenne et tentez de la réorienter.
- Pas de radio en stéréo: la fréquence est peut-être mal réglée.
- Le disque ne peut pas être lu: vérifiez que le disque soit bien inséré. Le disque est peut-être rayé ou sale. La lentille doit peut-être être nettoyée avec un CD/DVD spécial.
- L'image est en noir et blanc ou il n'y a pas de son: vérifiez le format TV (PAL/ SECAM/ NTSC).
- Le disque ne fonctionne pas normalement: le disque est endommagé ou sale, nettoyez-le ou utilisez-en un autre.
- La télécommande ne fonctionne pas: changez les piles. Dirigez la télécommande directement vers le capteur. Rapprochez-vous. Nettoyez le capteur.
- Pas de connexion Bluetooth: vérifiez que les deux appareils soient en communication

Conseils de sécurité et instructions d'installation

- Veuillez garer votre véhicule avant de procéder à tout type d'opération pour ne pas interférer avec votre conduite.
- Ne pas effectuer de modifications sur votre appareil : des dysfonctionnements et des dommages pourraient survenir.
- Pour éviter des endommagements et des électrocutions, déconnecter le pôle négatif de la batterie avant de brancher l'appareil.
- Faire attention à ce que les couleurs des raccordements concordent avec le schéma de connexion. Un branchement incorrect pourrait entraîner un dysfonctionnement de l'appareil ou pourrait endommager le système électrique du véhicule.
- Faire attention à ce que le câble du haut-parleur soit bien connecté au raccordement du haut-parleur. Ne jamais connecter le câble de sortie audio droite du haut-parleur avec le câble de sortie audio gauche ou avec la carrosserie du véhicule.
- Lorsque l'installation est prête (après avoir rebranché la batterie), appuyer sur la touche RESET de l'appareil avec un objet pointu (tel qu'un stylo) et accéder à l'état initial.

Informations sur le recyclage



Vous trouverez sur le produit l'image ci-contre (une poubelle sur roues, barrée d'une croix), ce qui indique que le produit se trouve soumis à la directive européenne 2002/96/CE. Renseignez-vous sur les dispositions en vigueur dans votre région concernant la collecte séparée des appareils électriques et électroniques. Respectez-les et ne jetez pas les appareils usagés avec les ordures ménagères. La mise en rebut correcte du produit usagé permet de préserver l'environnement et la santé. Le recyclage des matériaux contribue à la préservation des ressources naturelles.

Déclaration de conformité

Fabricant : Chal-Tec GmbH, Wallstraße 16, 10179 Berlin, Allemagne

Ce produit est conforme aux directives européennes suivantes :
2014/30/UE (CEM)
2014/35/UE (LVD)
2011/65/UE (RoHS)

