



NINTENDO
SWITCH™



N I N T E N D O
SWITCH™





Switch&Play

Wann, wo und mit wem du willst

Joy-Con (L)

Joy-Con-Halterung

Joy-Con (R)



Liegt perfekt in der Hand



Nintendo Switch-Konsole

Größe: 101 mm x 173 mm x 13,9 mm

Gewicht: 297 g

Video-Output: Bis zu 1920 x 1080, 60 fps

Output über HDMI-Kabel im TV-Modus

Audio-Output: Unterstützt lineares PCM 5.1

Output über HDMI-Kabel im TV-Modus

Nintendo Switch-Station

Größe: 104 mm x 173 mm x 54 mm

Gewicht: ca. 327 g

USB-Anschlüsse: zwei USB 2.0 kompatible Anschlüsse seitlich, einer auf der Rückseite.*

*Zu Beginn wird die Konsole USB 2.0 unterstützen.

Unterstützung für USB 3.0 ist für ein zukünftiges Update geplant.

- Konsolenanschluss
- Netzteilanschluss
- HDMI-Anschluss

Spiele überall mit verschiedenen Spielmodi

1.

Nimm die Joy-Con ab

Entferne die Joy-Con von der Joy-Con-Halterung



2.

Schließe die Joy-Con an die Konsole an

Nachdem du die Joy-Con entfernt hast, kannst du sie an der Nintendo Switch-Konsole anbringen



3. Entferne die Konsole aus der Station

Wenn du die Nintendo Switch-Konsole aus der Station entfernst, erscheint das Spiel, das zuvor noch auf dem Fernseher angezeigt wurde, umgehend auf dem Konsolenbildschirm

A man with a beard and headphones is playing a Nintendo Switch console. A woman with long dark hair is smiling and looking at the screen. They are sitting on a bus, with other passengers and a parking lot visible through the windows. The text 'Spielerlebnis einer TV-Konsole für unterwegs' is overlaid on the image in a white box.

**Spielerlebnis
einer TV-
Konsole für
unterwegs**



Hast du schon mal ein Spiel abgebrochen, weil du nicht genug Zeit zum Spielen hattest?

Die Nintendo Switch-Konsole passt sich deiner Situation an, damit du trotz der täglichen Hektik die Spiele spielen kannst, die du spielen willst.

In dieser neuen Ära musst du dein Leben nicht anpassen, um Spiele spielen zu können – stattdessen passt sich deine Konsole deinen Umständen an.

Spiele wann, wo und mit wem du willst, mit der Freiheit und Flexibilität der verschiedenen Spielmodi.



TV-Modus



Tisch-Modus

Drei Spielmodi



Handheld-Modus



**Versammelt euch
vor einem großen
Bildschirm und
genießt das
Spielerlebnis
in der Gruppe.**

Die drei Spielmodi **1**

TV-Modus

Verbinde die Konsole mit dem Fernseher und schon kann jeder mit-spielen – ob Kind oder Erwachsener. So macht das Spielen mit Freunden und Familie zuhause Spaß.



**Geteilter
Bildschirm
für doppelten
Spaß.**

Die drei Spielmodi **2**

Tisch-Modus





Wenn gerade kein Fernseher zur Verfügung steht, nutze einfach den Aufsteller an der Konsole und gib einen Joy-Con an einen Freund. Schon könnt ihr gemeinsam oder gegeneinander spielen, alles auf dem Bildschirm der Konsole.

**Unterwegs mit dem
großen, wunderschönen
Bildschirm.**



Die drei Spielmodi ③

Handheld-Modus



Genieße das gleiche Spielerlebnis wie auf einem Fernseher – auch unterwegs. Spiele mitreißende Spiele, von denen du dir eine tragbare Fassung nie erträumt hättest – unterwegs, wann und wo du willst.

Konsolengröße im Handheld-Modus (mit angeschlossenen Joy-Con)

Größe	102 mm x 239 mm x 13,9 mm* *Bitte beachten: 28,4 mm an der dicksten Stelle, von den Spitzen der Analog-Sticks bis zu den Wölbungen der ZL/ZR-Tasten.
Gewicht	398 g
Bildschirm	Kapazitiver Touchscreen / 6,2-Zoll-LCD / Auflösung: 1280 x 720



Mehrspielermodus



Lokaler Mehrspielermodus

Spieler können bis zu acht Nintendo Switch-Konsolen miteinander verbinden, um mit- oder gegeneinander Mehrspieler-Partien zu spielen.



Online-Mehrspielermodus

Wenn du dich für den Online-Abo-Service von Nintendo Switch* anmeldest, kannst du mit entfernt lebenden Freunden und Spielern auf der ganzen Welt spielen. Abonnenten können außerdem eine App für Smart-Geräte nutzen, um sich online zum Spielen zu verabreden, sich online zu treffen und dabei einen Voicechat zu nutzen.

*Dieser kostenpflichtige Online-Abo-Service wird bis zu seinem offiziellen Launch im Herbst 2017 kostenfrei zur Verfügung stehen. Siehe die offizielle Nintendo-Website für Einzelheiten zum Online-Abo-Service.

Funktionen

WLAN

(IEEE 802.11 a/b/g/n/ac)

Im TV-Modus lässt sich zudem eine kabelgebundene LAN-Verbindung über einen im Handel erhältlich kabelgebundenen LAN-Adapter nutzen.

Joy-Con

Die Nintendo Switch-Konsole hat einen Controller auf jeder Seite, die beide auch zusammen verwendet werden können: die Joy-Con.

Verbindet man beide Joy-Con mit der Joy-Con-Halterung, so kann man sie wie einen traditionellen Controller verwenden. Ohne die Halterung kann man beide unabhängig voneinander als zwei separate Controller einsetzen.

Gib einen Joy-Con einfach an einen Freund und schon könnt ihr gemeinsam oder gegeneinander überall Mehrspieler-Partien spielen.

Die Joy-Con können jeweils einzeln vertikal oder horizontal zum Spielen eingesetzt werden, aber auch das Spielen mit einem Joy-Con je Hand ist möglich.

Verbinde die Joy-Con-Handgelenksschlaufen, die im Paket enthalten sind, mit den Joy-Con und befestige sie dann an deinem Handgelenk, um die Bewegungssteuerung zu nutzen.

Hältst du die Joy-Con seitlich, kannst du auch die SL- und SR-Knöpfe bequem verwenden.



Joy-Con-Handgelenksschleufe

Teile
den Spaß





**Joy-Con:
die Evolution des
Spielens**



Ein ganz neues Spielgefühl

Stell dir vor, der Joy-Con ist ein Glas mit Eiswürfeln. Dank der HD-Vibration spürst du beim Bewegen der Joy-Con, wie sich die Eiswürfel im Glas bewegen.

Einer, zwei ... Die HD-Vibration ist derart realistisch, dass du sagen kannst, wie viele Eiswürfel es sind – als ob du das Glas tatsächlich in deiner Hand hältst.

Die HD-Vibrationsfunktion der Joy-Con ermöglicht ein mitreißendes Spielerlebnis, das allein durch Bild und Ton nicht möglich wäre.

Fühle Form, Bewegung und Entfernung

Die Infrarot-Bewegungskamera des Joy-Con (R) erkennt Formen, Bewegungen und die Entfernung von Objekten, die die Kamera sieht. So kann sie zum Beispiel erkennen, ob eine Hand gerade Schere, Stein oder Papier zeigt. Mit dieser neuen Funktion stehen nun mehr Eingabemethoden zur Verfügung als jemals zuvor!

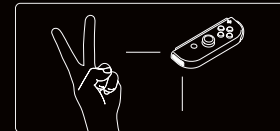

Identifiziere ihn anhand des Minus-Knopfes

Funktionen des Joy-Con (L)

Minus-Knopf

Aufnahmeknopf – Zum Aufnehmen eines Bildschirmfotos während des Spiels.

- Nach einem zukünftigen Update wird es möglich sein, Video-Aufnahmen zu machen. Einige Spiele haben Abschnitte, in denen es nicht möglich ist, Bildschirmfotos zu machen.



Funktionen sowohl auf Joy-Con (L) als auch Joy-Con (R)

- **Linker/Rechter Stick** – Kann gedrückt und als Knopf verwendet werden
- **A-/B-/X-/Y-Knopf** (Aufwärts/Abwärts/Links/Rechts)
- **L/R-Tasten** und **ZL/ZR-Tasten** an der Oberseite des Controllers, eine vorne und eine hinten
- **SL/SR-Knopf** – Kann verwendet werden, wenn die Joy-Con waagrecht gehalten werden
- **Beschleunigungssensor** – Erkennt Veränderungen des Winkels und der Bewegung
- **Gyrosensor** – Erkennt Winkel und Drehgeschwindigkeit
- **HD-Vibration** – Ermöglicht unterschiedliche und präzise Vibrationen

Identifiziere ihn anhand des Plus-Knopfes

Funktionen des Joy-Con (R)

Plus-Knopf

NFC-Kontaktpunkt – Im Inneren des Knopfes; liest und schreibt amiibo-Daten.

HOME-Knopf

Infrarot-Bewegungskamera – Erkennt Formen, Bewegungen und Entfernung







NINTENDO
SWITCH™



1

2

SWITCH™



Steht euch gegenüber! 1-2-Switch!



Sieh zu deinem Gegenspieler, nicht auf den Bildschirm!
Entferne die Joy-Con-Controller von der Konsole, gib einen davon deinem Mitspieler, und los geht's! Zeit für ein Spiel!
Jeder kann „1-2-Switch“ spielen! Sieh einfach zu deinem Gegenspieler und entdecke die vielen neuen Funktionen der Joy-Con, wie die HD-Vibration und die leistungsfähigen Bewegungssensoren!

Eine brandneue Art des Spiels, bei dem du spielst,
während du deinen Mitspieler anschaust!

Tretet in einer großen Auswahl an Spielen gegeneinander an und nutzt dabei die neuen Funktionen der Joy-Con.

Erlebt Spiele anhand der unglaublich realistischen HD-Vibration und der Infrarot-Bewegungskamera, die eure Bewegungen erkennt.



Revolverhelden



Stell dich in einem Duell deinem Mitspieler und finde heraus, wer am schnellsten ziehen kann.

Wettmelken



Samurai-Training



Verfolge aufmerksam die Bewegungen deines Mitspielers, um das Schwert aufzuhalten.

Tischtennis



Spieler Tischtennis, während du deinen Mitspieler anschaust.



Kugelschätzen



Wie viele Kugeln befinden sich darin?

Wettessen



Spieler, indem du den Mund bewegst!

Es sind noch viele andere Spiele inbegriffen!

1-2-Switch

- **Kategorie:** Partyspiel von Angesicht zu Angesicht
- **Herausgeber:** Nintendo
- **Erscheinungsdatum:** 3. März 2017

Die meisten Spiele werden mit zwei Spielern gespielt.

Kompatible Spielmodi	TV-Modus	Tisch-Modus	Handheld-Modus
	2	2	-



ARMS™

Kämpfe mit ausfahrbaren Armen im ersten Kampfsportspiel seiner Art!

Dieses Spiel bietet einen einzigartigen Mehrspieler-Kampfsport, bei dem ihr mit ausfahrbaren Armen Schläge austeilte. Es umfasst zudem Elemente sowohl aus dem Boxsport als auch aus dem Shooter-Genre sowie eine Reihe brandneuer Charaktere. Nachdem der Charakter mit verschiedenen Armen ausgerüstet wurde, nimmt der Spieler einen Joy-Con in jede Hand und deckt seinen Gegenspieler mit linken und rechten Haken ein. Charaktere können springen und rennen und Spieler können durch Drehen der Faust beim Schlagen die Flugbahn ihrer Fäuste krümmen.



Intuitive Steuerung mit den Joy-Con, die dabei nach oben gerichtet gehalten werden.



Kämpfe mithilfe der einzigartigen Eigenschaften der verschiedenen Arme.

Verschiedene Charaktere mit unterschiedlichen Fähigkeiten.

Lade deine Kraft auf und entfessele einen speziellen Sturmangriff

ARMS

- **Kategorie:** Kampf
- **Herausgeber:** Nintendo
- **Erscheinungsdatum:** Frühjahr 2017

© 2017 Nintendo

Kompatible Spielmodi	TV-Modus	Tisch-Modus	Handheld-Modus
		1-2	1-2

Online*: 2 Spieler Lokal: 2 Spieler

*Für das Online-Spiel ist eine Internetverbindung erforderlich. Die Registrierung und Verknüpfung eines Nintendo-Accounts und die Annahme der Nintendo-Account-Vereinbarung und der Datenschutzerklärung sind erforderlich. Einige Online-Dienste sind möglicherweise nicht in allen Ländern verfügbar. Das Online-Spiel erfordert ein bezahltes Online-Abonnement.

Splatoon 2



Die Inklinge haben sich weiterentwickelt! Es ist Zeit für einen Revierkrieg!

Klassische Revierkämpfe 4-gegen-4 kehren zurück. Hier warten neue Level, neue Kleidungsstücke und neue Waffen wie die zweihändigen Duo-Kleckser. Ob mit dem separat erhältlichen Nintendo Switch Pro Controller oder mit den Joy-Con, Spieler können mit der Bewegungssteuerung ihre Tinte sowohl im lokalen als auch in Online-Mehrspielermodus* verteilen.



Eine neue Stadt – Inkopolis Square



Neu: Die Duo-Kleckser



Neue Level!



Brandneue Spezialwaffen!

Splatoon 2

- **Kategorie:** Action, Shooter
- **Herausgeber:** Nintendo
- **Erscheinungsdatum:** Sommer 2017

Kompatible Spielmodi	TV-Modus	Tisch-Modus	Handheld-Modus
	1	1	1

Online*: Bis zu 8 Spieler Lokal: Bis zu 8 Spieler



THE LEGEND OF
ZELDA
BREATH OF THE WILD



Erkunde, überlebe, kämpfe. Begib dich in eine Welt voller Abenteuer.

Reise in diesem atemberaubenden Open-Air-Abenteuer über Felder, durch Wälder und auf Berggipfel. Ob auf der Couch oder unterwegs, begib dich mit der Nintendo Switch-Konsole auf deinen Weg durch das Königreich von Hyrule.



Erkunde

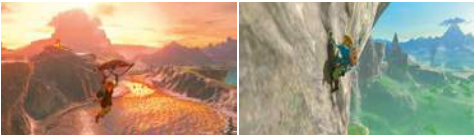

Überlebe



Kämpfe



The Legend of Zelda: Breath of the Wild

- **Kategorie:** Action, Adventure
- **Herausgeber:** Nintendo
- **Erscheinungsdatum:** 3. März 2017

Kompatible Spielmodi	 TV-Modus	 Tisch-Modus	 Handheld-Modus
	1	1	1



Alles kann als Rennstrecke erhalten! Die Rennen, die Battle – alles ist Deluxe!

Genieße die ultimative Version von Mario Kart 8 wo und wann du willst, sogar mit bis zu acht Freunden im lokalen WLAN-Mehrspielermodus. Alle deine Lieblingsstrecken und -charaktere sind zurück, es gibt aber auch neue Charaktere im Kader! Die Spieler können nun zwei Items gleichzeitig bei sich haben. Zudem wurde der Schlacht-Modus komplett überarbeitet!



Über 40 Charaktere



48 Strecken – die größte Anzahl
in der Spielreihe



Vollkommen überarbeiteter
Schlacht-Modus

Mario Kart 8 Deluxe

- **Kategorie:** Rennspiel, Action
- **Herausgeber:** Nintendo
- **Erscheinungsdatum:** 28. April 2017

Kompatible Spielmodi	TV-Modus	Tisch-Modus	Handheld-Modus
	1-4	1-4	1

Online*: Bis zu 12 Spieler **Lokal:** Bis zu 8 Spieler

*Für das Online-Spiel ist eine Internetverbindung erforderlich. Die Registrierung und Verknüpfung eines Nintendo-Accounts und die Annahme der Nintendo-Account-Vereinbarung und der Datenschutzerklärung sind erforderlich. Einige Online-Dienste sind möglicherweise nicht in allen Ländern verfügbar. Das Online-Spiel erfordert ein bezahltes Online-Abonnement.

Snipperclips™

ZUSAMMEN SCHNEIDET MAN AM BESTEN AB!

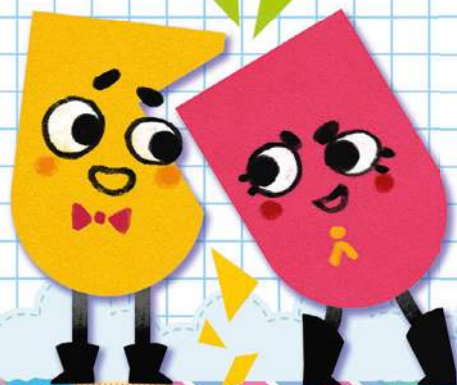

Kommuniziert, kooperiert und nutzt eure Vorstellungskraft, um Formenpuzzles zu lösen.



In diesem kreativen neuartigen Action-Puzzler löst ihr Rätsel, indem ihr Papierfiguren in neue Formen schneidet. Es gibt dabei keine richtige Lösung der Rätsel – alles ist erlaubt, solange es funktioniert! Das Hauptspiel lässt sich allein oder mit Freunden spielen. Alternativ löst ihr in einer größeren Gruppe mit bis zu vier Spielern dynamische Rätsel oder messt euch in anderen Aktivitäten miteinander.



Sich gegenseitig ausschneiden ist ein wesentlicher Bestandteil des Spiels. Ihr könnt die Teile ausschneiden, die sich überschneiden.





Überlegt euch, was ihr braucht, um das Level abzuschließen.



Arbeitet zusammen, um das Ziel zu erreichen!

Snipperclips – Zusammen schneidet man am besten ab!

- **Kategorie:** Action, Puzzle
- **Herausgeber:** Nintendo
- **Erscheinungsdatum:** Frühjahr 2017

Kompatible Spielmodi	 TV-Modus	 Tisch-Modus	 Handheld-Modus
	1-4	1-4	1

Um diese Inhalte herunterzuladen, wird möglicherweise zusätzlicher Speicherplatz benötigt. Wenn du nicht ausreichend Speicherplatz auf der Nintendo Switch-Konsole hast, nutze bitte eine kompatible microSD-Karte (für weitere Informationen, siehe die Nintendo-Website).

Spielt mein Kind zu viel?

Welche Art von Spielen spielt mein Kind?

Ist mein Kind beim Spielen geschützt?

Eltern sorgen sich gelegentlich um diese Dinge. Nintendo Switch Altersbeschränkung ist eine kostenlose App für Smart-Geräte, über die Sie sich mit der Nintendo Switch verbinden und das Spielverhalten Ihres Kindes überwachen können.

Hierfür wird ein Nintendo-Account benötigt, das auf ein Elternteil oder Erziehungsberechtigten über 18 Jahren registriert wurde. Siehe die offizielle Nintendo-Website für Einzelheiten.





NINTENDO SWITCH- Altersbeschränkungen

Unterstützen Sie
Ihr Kind beim richtigen
Umgang mit Spielen.

Spielt mein Kind zu viel?



Welche Art von Spielen
spielt mein Kind?



Ist mein Kind beim Spielen
geschützt?



Überwachen Sie die Spielzeit Ihres Kindes

Wenn Sie eine Spieldauer mit Ihrem Kind vereinbaren, wird es durch einen Alarm darauf aufmerksam gemacht, wenn diese Zeit abgelaufen ist, ungeachtet dessen, wie tief es im Spiel versunken ist.



Überwachen Sie, was Ihr Kind spielt.

Anhand von Spielberichten sehen Sie auf einen Blick, welche Spiele wie lange gespielt wurden. Darüber hinaus sehen Sie, was jeden Tag passiert, und können sich einen monatlichen Übersichtsbericht per Push-Benachrichtigung zukommen lassen.



Schränken Sie die Funktionen einfach basierend auf dem Alter Ihres Kindes ein. Sie können die Funktionen auch einzeln einschränken.

Einschränkbare Funktionen:

- Unangemessene Spiele für das Spielalter
- Posten von Bildschirmfotos über soziale Medien
- Kommunikation mit anderen Usern, wie das Posten von Nachrichten oder Bildern
- Einschränkungen für den Kauf von Produkten und Diensten im Nintendo eShop sind über die Einstellungen Ihres Nintendo-Accounts möglich.

Kompatibilität mit amiibo



Berührst du mit einem amiibo (separat erhältlich) den NFC-Kontaktpunkt des Joy-Con (R), kannst du amiibo-Daten lesen und schreiben.



amiibo



Und viele mehr!





NINTENDO
SWITCH™

Funktionen und
Spezifikationen
der Konsole



Nintendo Switch-Konsole



Größe: 101 mm x 173 mm x 13,9 mm

Gewicht: 297 g

Video-Output: Maximale Auflösung: 1920 x 1080, 60 fps
(Output über HDMI-Kabel im TV-Modus)

Audio-Output: Unterstützt lineares PCM 5.1
(Output über HDMI-Kabel im TV-Modus)



Aufsteller (Mit dem Aufsteller kann die Konsole unabhängig auf flachen Oberflächen wie Fußböden oder Tischen aufgestellt werden)

Schiene (wird zum Verbinden der Joy-Con verwendet)

microSD-Kartensteckplatz (Unterstützt Speicherkarten vom Typ microSD, microSDHC und microSDXC. Spieldaten, die nicht auf den Speicher der Konsole passen, können auf diesen Speicherkarten gespeichert werden. **Hinweis:** Um microSDXC-Speicherkarten zu verwenden, muss über das Internet ein Update vorgenommen werden).

USB Type-C-Anschluss (Unterseite)
Hier werden Geräte wie ein Netzteil oder die Nintendo Switch-Station angeschlossen.

Nintendo Switch-Station

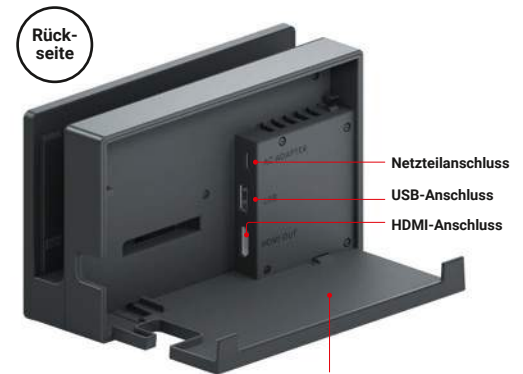
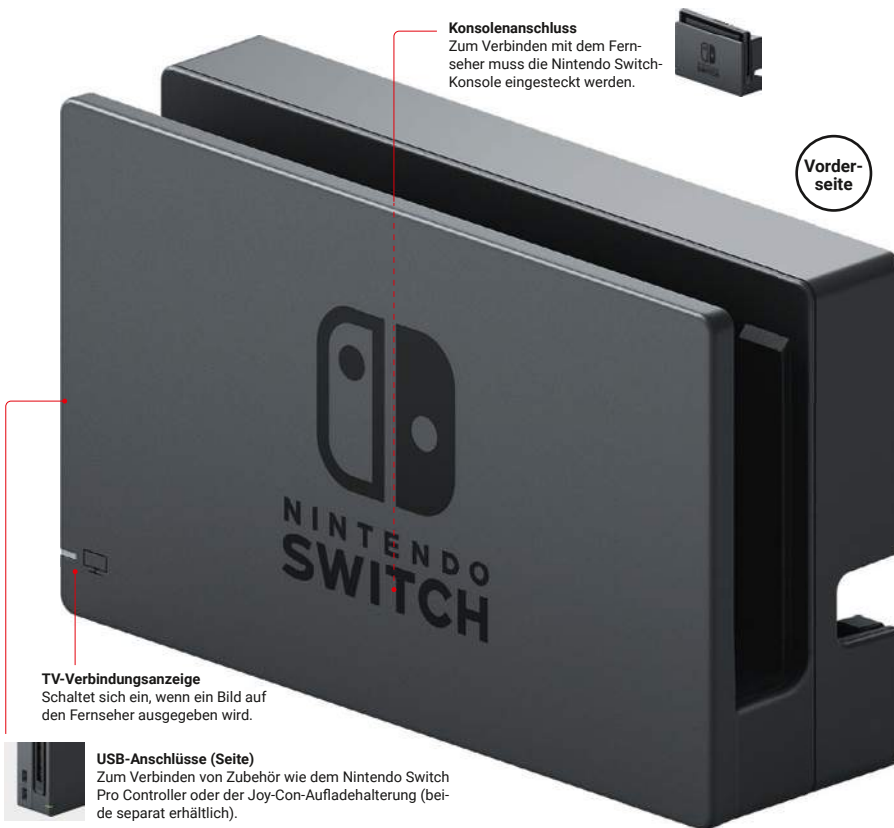

Rückseitenabdeckung (offen abgebildet)
Wird die Rückseitenabdeckung geschlossen, können die Anschlüsse der verschiedenen Kabel verdeckt werden.



Größe: 104 mm x 173 mm x 54 mm

Gewicht: 327 g

USB-Anschlüsse: zwei USB 2.0 kompatible Anschlüsse seitlich, einer auf der Rückseite.*
*Zu Beginn wird die Konsole USB 2.0 unterstützen. Unterstützung für USB 3.0 ist für ein zukünftiges Update geplant.

- Konsolenanschluss
- Netzteilschluss
- HDMI-Anschluss

Joy-Con

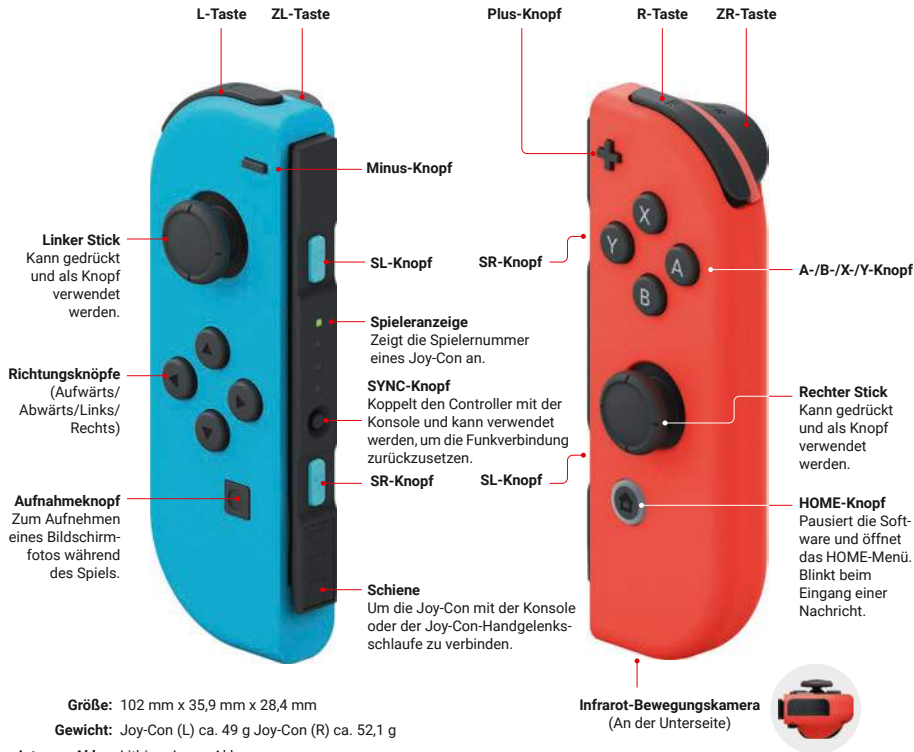

Größe: 102 mm x 35,9 mm x 28,4 mm

Gewicht: Joy-Con (L) ca. 49 g Joy-Con (R) ca. 52,1 g

Interner Akku: Lithium-Ionen-Akku

Akkulaufzeit: Ca. 20 Stunden. (Dies ist ein Schätzwert. Die tatsächliche Zeit kann abhängig von der Anwendungsweise variieren.)

Ladezeit: Ca. 3,5 Stunden. Um die Joy-Con aufzuladen, müssen sie an die Nintendo Switch-Konsole oder die separat erhältliche Joy-Con-Aufladehalterung angeschlossen werden.

Kombiniere die Joy-Con mit verschiedenen Zubehöerteilen für eine Vielzahl an Spielstilen.

Joy-Con-Halterung



Joy-Con-Lenkrad*



*Separat erhältlich

Joy-Con-Handgelenkschleife



HOME-Menü

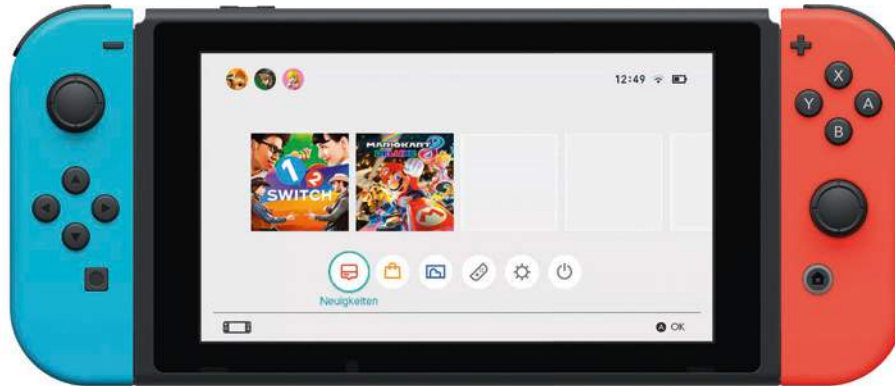

Über das HOME-Menü kannst du Spiele wählen und Spieleinstellungen vornehmen. Außerdem kannst du deine Freunde sehen, Spielerkonten verwalten und Systemeinstellungen ändern.

Hauptfunktionen des HOME-Menüs



Neuigkeiten*

Die neuesten Neuigkeiten zu Spielen werden direkt an deine Nintendo Switch-Konsole gesendet.



Nintendo eShop*

Über den Nintendo eShop kannst du digitale Versionen von Spielen und herunterladbare Inhalte kaufen. Du kannst dir hier außerdem Videos und Trailer ansehen, um mehr über verschiedene Spiele zu erfahren.



Album

Hier kannst du Bildschirmfotos ansehen, die du beim Spielen gemacht hast. Du kannst ihnen Text hinzufügen und sie ganz einfach in den sozialen Netzwerken veröffentlichen*.

Konsolen-Paket



Nintendo Switch
Neon-Rot/Neon-Blau



Nintendo Switch
Grau



Zubehör

Joy-Con 2er-Set

Im Konsolen-Paket sind ein Joy-Con (L) und ein Joy-Con (R) enthalten.

Dieses Set enthält einen Joy-Con (L), einen Joy-Con (R) und zwei Joy-Con-Handgelenksschlaufen (grau).

Neon-Roter
Joy-Con (L) /
Neon-Blauer
Joy-Con (R)



Graue
Joy-Con
(L)/(R)

Joy-Con (L) / Joy-Con (R)

Neben dem Set mit den beiden Joy-Con sind der linke und der rechte Joy-Con jeweils auch separat erhältlich.

Enthält auch
eine Joy-Con-
Handgelenksschleife
(grau).



Joy-Con-Handgelenksschleife

Das Konsolen-Paket umfasst zwei Joy-Con-Handgelenksschleifen (grau).

Diese Handgelenksschleifen sichern nicht nur den Joy-Con beim Spielen an deinem Handgelenk, sie gewähren auch einen besseren Griff des Joy-Con und Zugriff auf den SL-/SR-Knopf. Die Handgelenksschleifen sind sowohl mit dem rechten als auch mit dem linken Joy-Con kompatibel.

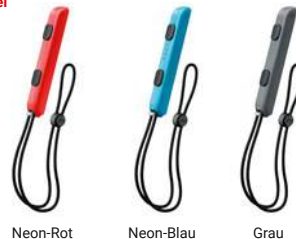

Joy-Con-Aufladehalterung

Verbinde den Joy-Con (L) und Joy-Con (R) mit dieser Aufladehalterung, um sie wie einen traditionellen Controller zu verwenden. Im Gegensatz zur Joy-Con-Halterung, die mit der Nintendo Switch-Konsole geliefert wird, lädt die Joy-Con-Aufladehalterung die Joy-Con auf, während du damit spielst. So musst du nie mehr fürchten, dass dich dein Akku im Stich lässt.

Auch enthalten: USB-Ladekabel



Nintendo Switch Pro Controller

Dieser kabellose Controller im traditionellen Controller-Design liegt gut in der Hand und ist angenehm auch bei längerem Spielen im TV-Modus und Tisch-Modus.

Auch enthalten: USB-Ladekabel

Interner Akku: Lithium-Ionen-Akku [CTR-003]
Akkulaufzeit: Ca. 40 Stunden (Hinweis: Dies ist die geschätzte Akkulaufzeit. Diese kann abhängig von den Anwendungsbedingungen variieren).
Ladezeit: Ca. 6 Stunden (Über ein Netzteil oder das mitgelieferte USB-Ladekabel).



Joy-Con-Lenkrad-Paar

Nutze einen Joy-Con mit diesem Controller für ungebremsten Fahrspaß. So machen Rennspiele gleich noch mehr Laune. Du kannst sowohl den linken als auch den rechten Joy-Con damit verwenden.



Erhältlich
ab 28. April
2017

Hinweis: Joy-Con nicht enthalten.

Nintendo Switch-Tasche und -Schutzfolie

Ein Paket, in dem eine Tasche für deine Nintendo Switch-Konsole und eine Schutzfolie für den Bildschirm enthalten sind. Es ist auch eine Hülle zum Aufbewahren von fünf Nintendo Switch-Softwarekarten und zwei Joy-Con-Handgelenksschleifen enthalten. Die Tasche kann auch als Aufsteller für die Konsole verwendet werden.



Nintendo Switch-Netzteil

Das Netzteil kann direkt an die Nintendo Switch-Konsole oder an die Nintendo Switch-Station angeschlossen werden.



Hinweis: Die Nintendo Switch-Konsole wird mit einem Netzteil geliefert.

Nintendo Switch-Station-Set

Dieses Paket enthält eine Nintendo Switch-Station, ein Nintendo Switch-Netzteil und ein HDMI-Kabel (1,5 m). Hiermit lässt sich ein alternativer Spielestandort für den TV-Modus einrichten.



Erhältlich
ab Frühjahr
2017

Jeweils ein Artikel
ist im Konsolen-
Paket enthalten.

Übersicht Konsole

Größe	101 mm x 173 mm x 13,0 mm (102 mm x 239 mm x 13,9 mm mit verbundenen Joy-Con) Hinweis: 28,4 mm an der dicksten Stelle, von der Spitze der Analog-Sticks bis zu den Wölbungen der ZL/ZR-Tasten.	USB-Anschluss	USB Type-C Zum Laden des Akkus oder zum Verbinden mit der Nintendo Switch-Station.
Gewicht	297 g (398 g mit verbundenen Joy-Con)	Kopfhörer-/ Mikrofon- anschluss	Stereo-Output
Bildschirm	Kapazitiver Touchscreen 6,2-Zoll-LCD / Auflösung: 1280 x 720	Kartenschlitz	Nur für Nintendo Switch-Softwarekarten.
CPU/GPU	Angepasster NVIDIA Tegra-Prozessor	microSD- Karten- steckplatz	Unterstützt Speicherkarten vom Typ microSD, microSDHC und microSDXC. Hinweis: Um microSDXC-Speicherkarten zu verwenden, muss über das Internet ein Update vorgenommen werden.
System- speicher	32 GB Hinweis: Ein Teil des internen Speicherplatzes ist für das Betriebssystem reserviert.	Sensoren	Beschleunigungssensor/Gyrosensor/Helligkeitssensor
Kommunikati- onsfunktionen	WLAN (IEEE 802.11 a/b/g/n/ac konform) / Bluetooth 4.1 Nur im TV-Modus – eine kabelgebundene LAN-Verbindung ist anhand von kommerziell verfügbaren, kabelgebundenen LAN-Adapter möglich.	Betriebs- umgebung	Temperatur: 5–35 °C / Feuchtigkeit: 20–80 %
Video-Output	Maximale Auflösung: 1920 x 1080, 60 fps Hinweis: Output über HDMI-Kabel im TV-Modus. Im Tisch-Modus und Handheld-Modus ist die maximale Auflösung 1280 x 720, was der Bildschirmauflösung entspricht.	Interner Akku	Lithium-Ionen-Akku/Ladekapazität: 4.310 mAh Hinweis: Der interne Akku kann nicht entnommen werden. Wenn der Akku ersetzt werden muss, beabsichtigen wir, einen kostenpflichtigen Ersatz über den Nintendo Kundenservice anzubieten.
Audio-Output	Unterstützt lineares PCM 5.1 Hinweis: Output über HDMI-Kabel im TV-Modus.	Akkulaufzeit	Die Akkulaufzeit kann mehr als sechs Stunden betragen, hängt jedoch von der verwendeten Software und den Anwendungsbedingungen ab. „The Legend of Zelda: Breath of the Wild“ kann beispielsweise mit einer Akkuladung etwa drei Stunden lang gespielt werden.
Lautsprecher	Stereo	Ladezeit	Ca. 3 Stunden. Hinweis: So lange dauert es, die Konsole aufzuladen, während sie sich im Standby-Modus befindet.
Knöpfe/Tasten	POWER-Knopf/Lautstärketasten	The terms HDMI and HDMI High-Definition Multimedia Interface, and the HDMI Logo are trademarks or registered trademarks of HDMI Licensing LLC in the United States and other countries. USB Type-C™ and USB-C™ are trademarks of the USB Implementers Forum. The Bluetooth® word mark and logos are registered trademarks owned by the Bluetooth SIG, Inc. and any use of such marks by Nintendo is under license. Other trademarks and trade names are those of their respective owners.	



- Die Informationen in dieser Broschüre sind zum Stand vom 13. Januar 2017 korrekt.
- Einige Bildschirmfotos stammen aus Spielen, die sich noch in der Entwicklung befinden.
- Produktdetails und Spezifikationen können ohne Ankündigung geändert werden.

© 2017 Nintendo

Siehe die offizielle Nintendo-Website für neueste Informationen.
switch.nintendo.de

