

Vertikale Stereoanlage MSX-620.dab

Mit FM/DAB+, Bluetooth, CD, MP3, AUX, 40 W

Bedienungsanleitung



Inhaltsverzeichnis

Ihre neue Stereoanlage.....	4
Lieferumfang.....	4
Wichtige Hinweise zu Beginn	5
Sicherheitshinweise.....	5
Wichtige Hinweise zur Entsorgung	7
Konformitätserklärung	7
Produktdetails	8
Stereoanlage	8
Bedienfeld.....	9
Fernbedienung	9
Inbetriebnahme	10
Montage.....	10
Batterien in Fernbedienung einsetzen	13
Verwendung	13
Einschalten	13
Ausschalten (Standby)	13
Allgemeine Steuerung	14
DAB+ -Modus	15
Allgemein.....	15
Kompletter Sendersuchlauf	15
Sender wechseln	16
Sender speichern	16
Sender manuell einstellen	16
Info-Display aufrufen	17
Nicht mehr empfangbare Sender löschen	17
DRC-Funktion.....	18
FM-Modus	18
Allgemein.....	18
Sender manuell einstellen	19
Sender speichern	19
Gespeicherten Sender aufrufen	19
Info-Display aufrufen	19
Audio-Modus (Stereo/Mono)	20
Sendersuch-Empfindlichkeit einstellen	20

CD-Modus	20
Allgemein.....	20
Wiedergabe von MP3-/WMA-CDs.....	21
Wiederholungs-Modus.....	21
Zufallswiedergabe	22
Zu einem bestimmten Titel springen.....	22
Intro-Funktion	22
Während der Wiedergabe spulen.....	22
Wiedergabe-Liste programmieren	22
USB-Modus	23
Allgemein.....	23
Ordner-Wiedergabe.....	23
Wiederholungs-Modus.....	24
Zufallswiedergabe	24
Zu einem bestimmten Titel springen.....	24
Intro-Funktion	25
Während der Wiedergabe spulen.....	25
Wiedergabe-Liste programmieren	25
Bluetooth-Modus	26
AUX-Modus	27
Equalizer.....	27
X-Bass	27
Sleeptimer	28
Einstellungen	28
Uhrzeit manuell einstellen	28
Automatische Zeitanpassung	30
Uhrzeitformat.....	30
Datumsformat.....	31
Firmware-Version	32
Werkseinstellungen wiederherstellen	32
Reinigung	33
Problemlösungen.....	33
Technische Daten	35

Ihre neue Stereoanlage

Sehr geehrte Kundin, sehr geehrter Kunde,

vielen Dank für den Kauf dieser vertikalen Stereoanlage. Ob an der Wand oder auf dem Tisch, diese Stereoanlage ist ein Blickfang. Hören Sie Ihre Lieblings-Musik von fast jeder Audioquelle: Bluetooth, USB, CD, AUX, FM- oder Digitalradio.

Bitte lesen Sie diese Bedienungsanleitung und befolgen Sie die aufgeführten Hinweise und Tipps, damit Sie Ihre neue Stereoanlage optimal einsetzen können.

Lieferumfang

- Stereoanlage MSX-620.dab
- Fernbedienung
- Bedienungsanleitung

Zusätzlich benötigt:

- 2 x Batterie Typ AA (z.B. PX-1569)

Informationen und Antworten auf häufige Fragen (FAQs) zu vielen unserer Produkte sowie ggfs. aktualisierte Handbücher finden Sie auf der Internetseite:

www.auvisio.de

Geben Sie dort im Suchfeld die Artikelnummer oder den Artikelnamen ein.

Wichtige Hinweise zu Beginn



Sicherheitshinweise

- Diese Bedienungsanleitung dient dazu, Sie mit der Funktionsweise dieses Produktes vertraut zu machen. Bewahren Sie diese Anleitung daher gut auf, damit Sie jederzeit darauf zugreifen können. Geben Sie sie gegebenenfalls an Nachbenutzer weiter.
- Bitte beachten Sie beim Gebrauch die Sicherheitshinweise.
- Ein Umbauen oder Verändern des Produktes beeinträchtigt die Produktsicherheit. Achtung Verletzungsgefahr!
- Alle Änderungen und Reparaturen an dem Gerät oder Zubehör dürfen nur durch den Hersteller oder von durch ihn ausdrücklich hierfür autorisierte Personen durchgeführt werden. Die Abdeckung (Rückwand) darf nicht abgenommen werden – Stromschlaggefahr!
- Achten Sie darauf, dass das Produkt an einer Steckdose betrieben wird die leicht zugänglich ist, damit Sie das Gerät im Notfall schnell vom Netz trennen können.
- Öffnen Sie das Produkt nie eigenmächtig, außer zum Einlegen oder Entnehmen von CDs. Führen Sie Reparaturen nie selbst aus!
- Behandeln Sie das Produkt sorgfältig. Es kann durch Stöße, Schläge oder Fall aus bereits geringer Höhe beschädigt werden.
- Halten Sie das Produkt fern von Feuchtigkeit und extremer Hitze.
- Tauchen Sie das Produkt niemals in Wasser oder andere Flüssigkeiten.
- Fassen Sie den Stecker nie mit nassen Händen an.
- Betreiben Sie das Gerät nicht im Freien oder in Räumen mit hoher Luftfeuchtigkeit.
- Wenn Sie den Stecker aus der Steckdose herausziehen wollen, ziehen Sie immer direkt am Stecker. Ziehen Sie niemals am Kabel, es könnte beschädigt werden. Transportieren Sie das Gerät zudem niemals am Kabel.
- Überprüfen Sie das Gerät vor jeder Inbetriebnahme auf Beschädigungen. Wenn das Gerät, das Kabel oder der Stecker sichtbare Schäden aufweisen, darf das Gerät nicht benutzt werden. Verwenden Sie das Gerät nicht, wenn es eine Fehlfunktion hatte oder heruntergefallen ist.
- Achten Sie darauf, dass das Stromkabel nicht geknickt, eingeklemmt, überfahren wird oder mit Hitzequellen oder scharfen Kanten in Berührung kommt. Es darf außerdem nicht zur Stolperfalle werden.
- Benutzen Sie nach Möglichkeit keine Verlängerungskabel. Falls dies unumgänglich ist, benutzen Sie nur GS-geprüfte, spritzwassergeschützte, einfache Verlängerungskabel (keine Mehrfachsteckdosen), die für die Leistungsaufnahme des Geräts ausgelegt sind.
- Stellen Sie vor dem Anschließen an die Stromversorgung sicher, dass die auf dem Typenschild angegebene elektrische Spannung mit der Spannung Ihrer Steckdose übereinstimmt. Benutzen Sie nur Steckdosen mit Schutzkontakt.

- Bitte verwenden Sie das Produkt nur in seiner bestimmungsgemäßen Art und Weise. Eine anderweitige Verwendung führt eventuell zu Beschädigungen am Produkt oder in der Umgebung des Produktes.
- Ziehen Sie nach jedem Gebrauch, bei Störungen während des Betriebs und vor jeder Reinigung den Netzstecker des Geräts.
- Das Gerät ist ausschließlich für den Haushaltsgebrauch oder ähnliche Verwendungszwecke bestimmt. Es darf nicht für gewerbliche Zwecke verwendet werden!
- Achten Sie darauf, dass das Gerät beim Betrieb eine gute Standfestigkeit / Wandfestigkeit besitzt und nicht über das Netzkabel gestolpert werden kann.
- Benutzen Sie das Gerät niemals nach einer Fehlfunktion, z.B. wenn das Gerät ins Wasser oder heruntergefallen ist oder auf eine andere Weise beschädigt wurde.
- Der Hersteller übernimmt keine Verantwortung bei falschem Gebrauch, der durch Nichtbeachtung der Gebrauchsanleitung zustande kommt.
- Achten Sie bei der Wandmontage auf ausreichend Belüftung. Bauen Sie das Gerät nicht an einem engen Ort wie z.B. einem Bücherregal ein.
- Decken Sie das Gerät während des Betriebs nicht ab, um Brandgefahr zu vermeiden. Legen Sie keine brennbaren Materialien (Pappe, Kunststoff, Papier, etc.) auf oder in das Gerät.
- Schließen Sie das Gerät an einen eigenen Stromkreis an, an den keine weiteren Geräte angeschlossen sind. Überlasten Sie die Steckdose nicht. Achten Sie darauf, dass die Steckdose weder locker noch beschädigt ist – Stromschlag- und Brandgefahr!
- Stellen Sie keine mit Flüssigkeit gefüllten Gegenstände auf oder in die Nähe des Geräts.
- Verwenden Sie keine Hochspannungsgeräte in der Nähe des Geräts. Dies kann zu elektromagnetischen Störungen führen, die Fehlfunktionen verursachen.
- Das Gerät darf nicht eingefettet oder geölt werden.
- Blicken Sie niemals in den im Innern des Geräts verbauten Laserstrahl.
- Halten Sie ausreichend Abstand zu anderen elektrischen Geräten. Stellen Sie elektrische Geräte nicht aufeinander.
- Setzen Sie das Gerät keiner direkten Sonneneinstrahlung aus.
- Stellen Sie keine Objekte mit offener Flamme wie z.B. Kerzen auf oder in die Nähe des Geräts.
- Um Gesundheitsschäden zu vermeiden, stellen Sie eine geringe Lautstärke ein, bevor Sie Kopfhörer einsetzen. Stellen Sie die Lautstärke jeweils nur so hoch ein, dass Sie die Audiowiedergabe in ruhiger Umgebung deutlich hören können. Erhöhen Sie die Lautstärke im Laufe der Wiedergabe möglichst nicht. Ihre Ohren stellen sich nach und nach auf die Lautstärke ein, sodass auch hohe Lautstärken normal erscheinen können. Eine hohe Lautstärke kann zu Gehörschädigungen führen.
- Das Gerät verfügt über ein Laser-System. Durch falsche Bedienung kann gefährliche Strahlung freigesetzt werden. Das Gehäuse darf auf keinen Fall geöffnet werden.
- Halten Sie einen Freiraum von 10 cm an allen Seiten und nach oben ein.
- Beaufsichtigen Sie Kinder, um sicherzustellen, dass sie nicht mit dem Gerät spielen.
- Halten Sie einen Freiraum von 10 cm an allen Seiten und nach oben ein.
- Stellen oder montieren Sie das Gerät auf einen ebenen, festen, vibrationsfreien Untergrund.
- Halten Sie einen Mindestabstand von 30 cm zu TV-Geräten ein.
- Halten Sie das Gerät fern von direkter Sonneneinstrahlung, starken Magnetfeldern, dichtem Staub, Feuchtigkeit und Geräten, die elektronische Geräusche erzeugen.

- Stellen Sie keine Gegenstände auf das Gerät, decken Sie das Gerät während des Betriebs nicht ab.
- Halten Sie das Gerät fern von Umgebungen mit Extremtemperaturen. Die Umgebungstemperatur sollte nicht unter 5°C oder über 35°C liegen.
- Trennen Sie das Gerät bei Gewitter von der Stromversorgung.
- Stecken Sie keine Gegenstände oder Körperteile in die Geräte-Öffnungen, abgesehen von CDs oder USB-Speichern.
- Stellen Sie keine Objekte mit offener Flamme wie z.B. Kerzen auf oder in die Nähe des Geräts.
- Um Gesundheitsschäden zu vermeiden, stellen Sie eine geringe Lautstärke ein, bevor Sie mit der Wiedergabe beginnen.
- Stellen Sie die Lautstärke jeweils nur so hoch ein, dass Sie die Audiowiedergabe in ruhiger Umgebung deutlich hören können. Erhöhen Sie die Lautstärke im Laufe der Wiedergabe möglichst nicht. Ihre Ohren stellen sich nach und nach auf die Lautstärke ein, sodass auch hohe Lautstärken normal erscheinen können. Eine hohe Lautstärke kann zu Gehörschädigungen führen.
- Das Produkt erzeugt stärkere permanente Magnetfelder. Diese können Herzschrittmacher und implantierte Defibrillatoren (ICDs) stören. Halten Sie stets einen Abstand von mindestens 10 cm zwischen den Hörern und Herzschrittmachern bzw. implantierten Defibrillator ein.
- Technische Änderungen und Irrtümer vorbehalten.

Wichtige Hinweise zur Entsorgung

Dieses Elektrogerät gehört nicht in den Hausmüll. Für die fachgerechte Entsorgung wenden Sie sich bitte an die öffentlichen Sammelstellen in Ihrer Gemeinde. Einzelheiten zum Standort einer solchen Sammelstelle und über ggf. vorhandene Mengenbeschränkungen pro Tag / Monat / Jahr entnehmen Sie bitte den Informationen der jeweiligen Gemeinde.



Konformitätserklärung

Hiermit erklärt PEARL.GmbH, dass sich das Produkt ZX-1785-675 in Übereinstimmung mit der RoHS-Richtlinie 2011/65/EU, der EMV-Richtlinie 2014/30/EU, der Niederspannungsrichtlinie 2014/35/EU und der Funkanlagen-Richtlinie 2014/53/EU befindet.

Kurtasz, A.

Qualitätsmanagement
Dipl. Ing. (FH) Andreas Kurtasz

Die ausführliche Konformitätserklärung finden Sie unter www.pearl.de/support. Geben Sie dort im Suchfeld die Artikelnummer ZX-1785 ein.



Produktdetails

Stereoanlage

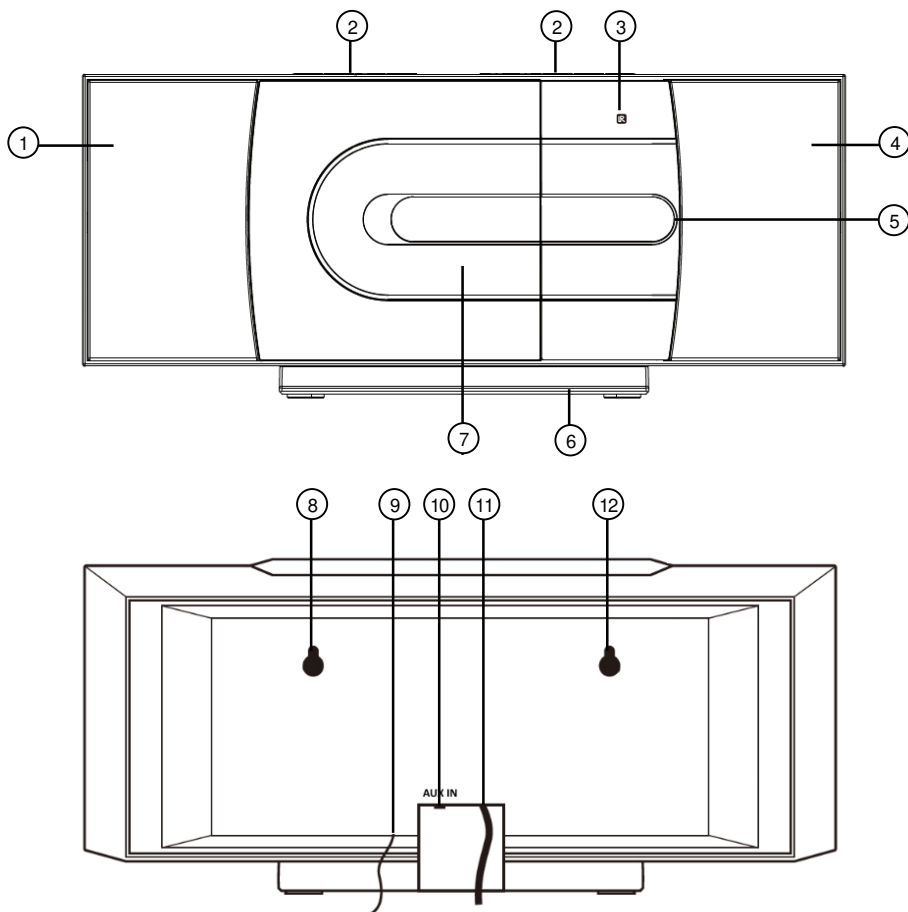

1. Lautsprecher
2. Bedienfeld
3. IR-Empfänger
4. Lautsprecher
5. Display
6. Standfuß

7. CD-Fach
8. Montageloch
9. Antennenkabel
10. AUX-Eingang
11. Stromkabel
12. Montageloch

Bedienfeld

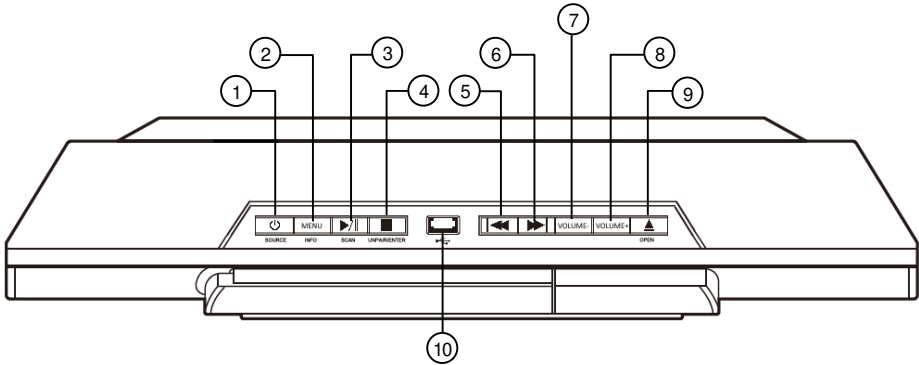

- | | |
|-------------------------|-------------------|
| 1. Ein/Aus/SOURCE-Taste | 6. ►► I-Taste |
| 2. MENU/INFO-Taste | 7. VOLUME- -Taste |
| 3. ►/II-Taste | 8. VOLUME+ -Taste |
| 4. ■-Taste | 9. CD-Fach-Taste |
| 5. I◀◀-Taste | 10. USB-Eingang |

Fernbedienung

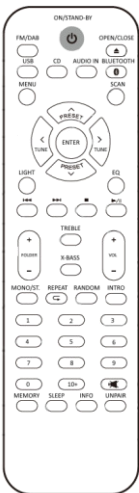

ON/STAND-BY: Ein/Aus-Taste
USB: Modus-Taste
AUDIO IN: Modus-Taste
MENU: DAB/FM-Menü
PRESET ▲: ▲-Taste
PRESET ▼: ▼-Taste
TUNE ►: ►-Taste
EQ: Equalizer
►► I: Vorwärtslauf
►/II: Wiedergabe/Pause
FOLDER-: vorheriger Ordner
X-BASS: Extra-Bass
VOL+: Lautstärke-
REPEAT: Wiederholen
INTRO: 10-s-Wiedergabe
10+: Zehner-Taste
MEMORY: Programmier-Taste
INFO: DAB-Info-Taste

FM/DAB: Modus-Taste
CD: Modus-Taste
BLUETOOTH: Modus-Taste
SCAN: Sendersuche
ENTER: OK-Taste
TUNE ◀: ◀-Taste
LIGHT: Display beleuchten
I◀◀: Rückwärtslauf
■: Stopp-Taste
FOLDER+: nächster Ordner
TREBLE: Höhen/Bass-Taste
VOL+: Lautstärke+
MONO/ST.: Mono/Stereo
RANDOM: Zufallswiedergabe
0-9: Zahlen-Tasten
MUTE: Lautlos
SLEEP: Sleptimer
UNPAIR: BT-Gerät trennen

Inbetriebnahme

Montage

Bitte beachten Sie bei der Wahl des passenden Montageortes folgende Punkte:

- Die Wand muss flach und eben sein.
- Die Wand muss das Gewicht der Stereoanlage tragen können.
- Halten Sie einen Freiraum von 10 cm an allen Seiten und nach oben ein.
- Halten Sie einen Mindestabstand von 30 cm zu TV-Geräten ein.
- Halten Sie das Gerät fern von direkter Sonneneinstrahlung, starken Magnetfeldern, dichtem Staub, Feuchtigkeit und Geräten, die elektronische Geräusche erzeugen.
- Halten Sie das Gerät fern von Umgebungen mit Extremtemperaturen. Die Umgebungstemperatur sollte nicht unter 5°C oder über 35°C liegen.
- Achten Sie darauf, dass das Produkt an einer Steckdose betrieben wird die leicht zugänglich ist, damit Sie das Gerät im Notfall schnell vom Netz trennen können.

Wand-Montage

1. Beachten Sie die Hinweise zum Montageort.
2. Nehmen Sie gegebenenfalls den Standfuß ab, indem Sie die die Sicherheitsstäbe nach oben ziehen und den Standfuß gleichzeitig Richtung Rückseite drücken. Ziehen Sie den Standfuß nach dem hörbaren Entsperrn einfach nach unten ab.

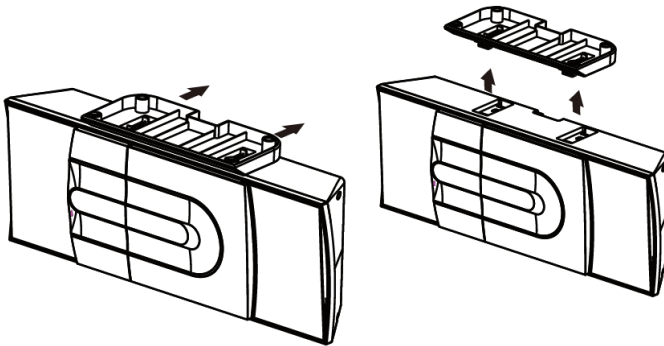

3. Nehmen Sie eine Wasserwaage und ein Lineal zu Hilfe und tragen Sie zwei Bohrlöcher im Abstand von 160 mm ein.



ACHTUNG!

Achten Sie darauf, dass an der gewählten Bohrstelle keine Leitungen oder Rohre verlaufen. Dies kann zu Verletzungen oder

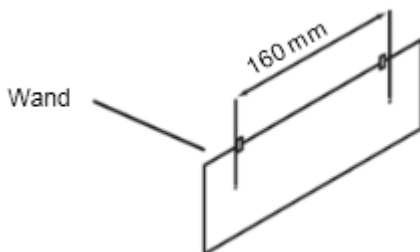

4. Bohren Sie an den markierten Stellen mindestens 32 mm tiefe und 8-9 mm breite Löcher.

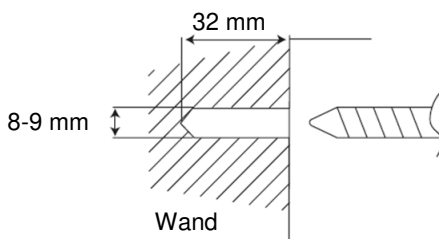

5. Setzen Sie mit Hilfe eines Hammers Dübel in die Löcher ein.



HINWEIS:

Bitte beachten Sie, dass das mitgelieferte Montagematerial für den gewünschten Anbringungsort möglicherweise nicht geeignet ist. Passendes Montagematerial erhalten Sie im Baumarkt.

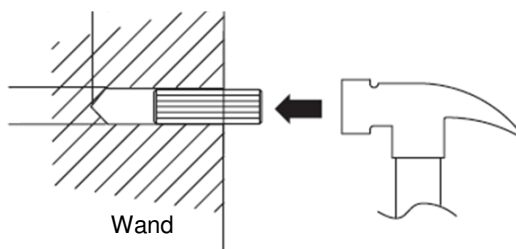

6. Drehen Sie die Schrauben in die Bohrlöcher. Achten Sie darauf, dass der Schraubkopf noch ca. 8 mm aus der Wand herausragt, damit Sie Ihre Stereoanlage daran aufhängen können.



7. Hängen Sie Ihre Stereoanlage mit den Montagelöchern auf der Rückseite an den Schrauben auf.

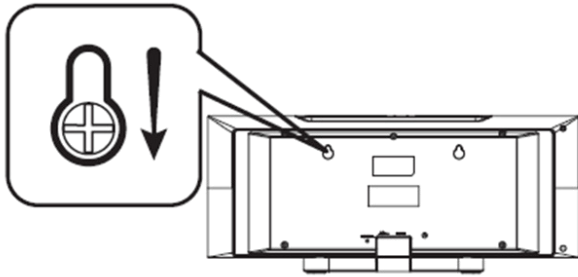

8. Verbinden Sie Ihre Stereoanlage mit einer geeigneten Steckdose. Ihre Stereoanlage scannt die DAB+-Frequenzen und entnimmt diesen die aktuelle Uhrzeit.

Tisch-Montage

1. Beachten Sie die Hinweise zum Montageort.
2. Bringen Sie gegebenenfalls den Standfuß an, indem Sie ihn passend auf die Aussparungen an der Unterseite Ihrer Stereoanlage drücken. Achten Sie dabei darauf, weder das Strom- noch das Antennenkabel einzuklemmen!



3. Ziehen Sie den Standfuß nun Richtung Vorderseite, bis er hörbar einrastet.

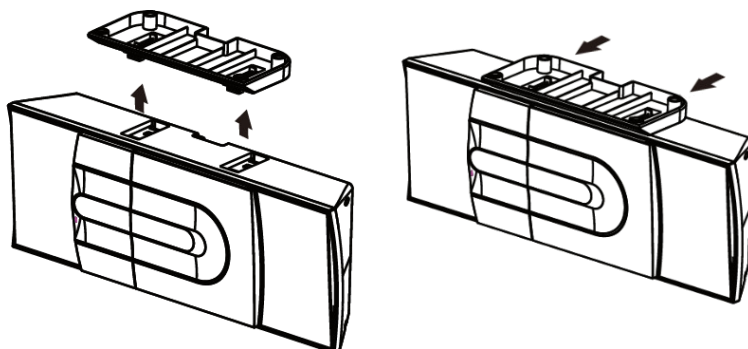

4. Stellen Sie Ihre Stereoanlage auf einen ebenen, festen, vibrationsfreien Untergrund, der das Gewicht der Anlage tragen kann.
5. Verbinden Sie Ihre Stereoanlage mit einer geeigneten Steckdose. Ihre Stereoanlage scannt die DAB+-Frequenzen und entnimmt diesen die aktuelle Uhrzeit.

Batterien in Fernbedienung einsetzen

1. Öffnen Sie das Batteriefach auf der Rückseite der Fernbedienung.
2. Setzen Sie zwei neue Batterien des Typs AA (1,5 V) in das Batteriefach ein. Achten Sie dabei auf die Angaben zur Polarität im Batteriefach.
3. Schließen Sie das Batteriefach wieder.

Verwendung

Einschalten



HINWEIS:

Nach dem ersten Einschalten befindet sich Ihre Stereoanlage im DAB+ -Modus. Danach wird Ihre Stereoanlage stets im zuletzt verwendeten Modus eingeschaltet.

Schalten Sie Ihre Stereoanlage ein, indem Sie die Ein/Aus/SOURCE-Taste auf dem Bedienfeld oder die ON/STAND-BY -Taste auf der Fernbedienung drücken. Das Display leuchtet, der Modus wird angezeigt.

Ausschalten (Standby)

Schalten Sie Ihre Stereoanlage aus, indem Sie die Ein/Aus/SOURCE-Taste auf dem Bedienfeld 4 Sekunden gedrückt halten oder die ON/STAND-BY -Taste auf der Fernbedienung drücken. Das Display wird angedunkelt, die Uhrzeit wird angezeigt.



HINWEIS:

Um Ihre Stereoanlage vollständig auszuschalten, muss diese von der Stromversorgung getrennt werden. Dabei gehen alle persönlichen Einstellungen verloren.

Allgemeine Steuerung

Die Tasten der Fernbedienung werde in der Tabelle mit einem (FB) gekennzeichnet.



HINWEIS:

Die Modus-spezifischen Steuerbefehle werden im jeweiligen Modus-Abschnitt beschrieben.

Steuerbefehl	Taste	Aktion
Einschalten	Ein/Aus/SOURCE-Taste	drücken
	ON/STAND-BY (FB)	
Ausschalten	Ein/Aus/SOURCE-Taste	4 s drücken
	ON/STAND-BY (FB)	drücken
Modus wechseln	Ein/Aus/SOURCE-Taste	drücken
	FM/DAB (FB)	
	USB (FB)	
	CD (FB)	
	AUDIO IN (FB)	
	BLUETOOTH (FB)	
Wiedergabe/Pause	▶/II	drücken
	▶/II (FB)	
Lautstärke +	VOLUME+	drücken
	VOL+ (FB)	
Lautstärke -	VOLUME-	drücken
	VOL- (FB)	
Stopp	■	drücken
	■ (FB)	
Nächster Titel	▶▶I	drücken
	▶▶I (FB)	
Vorheriger Titel	I◀◀	drücken
	I◀◀ (FB)	
Lautlos	MUTE (FB)	drücken
Equalizer wechseln	EQ (FB)	drücken

Uhrzeit-Einstellungen	Wird per DAB+ eingestellt	
CD-Fach öffnen/schließen	CD-Fach-Taste	drücken
	OPEN/CLOSE (FB)	
Sleeptimer-Einstellungen	SLEEP (FB)	drücken
Extra-Bass ein/aus	X-BASS (FB)	drücken
Bass & Höhen einstellen	TREBLE (FB)	drücken
Hintergrundbeleuchtung ein-/ausschalten	LIGHT (FB)	drücken

DAB+ -Modus



HINWEIS:

Rollen Sie bei schlechtem Empfang das Antennenkabel vollständig aus und platzieren Sie es an einer Stelle mit guten Empfang.

Allgemein

1. Schalten Sie Ihre Stereoanlage ein.
2. Wechseln Sie in den DAB+ -Modus, indem Sie wiederholt die Ein/Aus/SOURCE-Taste auf dem Bedienfeld bis im Display **DAB RADIO** angezeigt wird oder die FM/DAB-Taste auf der Fernbedienung drücken.
3. Nach dem ersten Einschalten wurde bereits ein Sender gesucht und gefunden, dem die aktuelle Uhrzeit entnommen wurde. Dieser wird im Display angezeigt.
4. Führen Sie einen Schnell-Sendersuchlauf durch, um alle empfangbaren Sender zu finden. Drücken Sie hierzu die ►/II-Taste auf dem Bedienfeld oder die SCAN-Taste auf der Fernbedienung. Die Sender werden gespeichert.

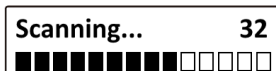

5. Der zuletzt abgespielte Sender wird aufgerufen und im Display angezeigt.

Kompletter Sendersuchlauf

1. Um die umfangreichere Version des Sendersuchlaufs durchzuführen, halten Sie die MENU/INFO-Taste auf dem Bedienfeld gedrückt, bis die Anzeige **Full Scan** erscheint oder drücken Sie die MENU-Taste auf der Fernbedienung.

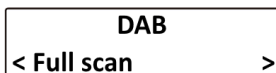

2. Starten Sie den Sendersuchlauf durch Drücken der ■-Taste auf dem Bedienfeld oder der ENTER-Taste auf der Fernbedienung.
3. Warten Sie, bis der Sendersuchlauf abgeschlossen wurde. Dies kann einige Augenblicke dauern.

Sender wechseln

1. Rufen Sie die Senderliste auf, indem Sie die Taste |◀◀ / ▶▶| auf dem Bedienfeld oder die Taste TUNE◀ oder TUNE▶ auf der Fernbedienung drücken.



2. Wechseln durch Drücken der Tasten |◀◀ / ▶▶| auf dem Bedienfeld oder TUNE◀ / TUNE▶ auf der Fernbedienung zum gewünschten Sender.
3. Drücken Sie die ■-Taste auf dem Bedienfeld oder die ENTER-Taste auf der Fernbedienung. Der Sender wird aufgerufen und im Display angezeigt.

Sender speichern

1. Rufen Sie den gewünschten Sender auf.
2. Halten Sie die MEMORY-Taste auf der Fernbedienung 2 Sekunden gedrückt.
3. Im Display blinkt die Speicherplatz-Anzeige.



4. Wählen Sie mit den Tasten PRESET▲ / PRESET▼ auf der Fernbedienung einen freien Speicherplatz (PX) aus.



HINWEIS:

Es können bis zu 10 Sender gespeichert werden.

5. Speichern Sie den Sender durch Drücken der ■-Taste auf dem Bedienfeld oder der ENTER-Taste auf der Fernbedienung.

Sender manuell einstellen

1. Rufen Sie das Einstellungs Menü auf, indem Sie die MENU/INFO-Taste auf dem Bedienfeld gedrückt halten, bis die Anzeige **Full Scan** erscheint oder drücken Sie die MENU-Taste auf der Fernbedienung.

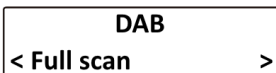

2. Rufen Sie durch Drücken der Tasten |◀◀ / ▶▶| auf dem Bedienfeld oder TUNE◀ / TUNE▶ auf der Fernbedienung den Menüpunkt **Manual tune** auf.

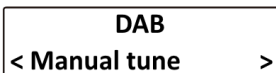

3. Drücken Sie die ■-Taste auf dem Bedienfeld oder die ENTER-Taste auf der Fernbedienung.
4. Stellen Sie durch Drücken der Tasten |◀◀ / ▶▶| auf dem Bedienfeld oder oder TUNE◀ / TUNE▶ auf der Fernbedienung die gewünschte Multiplex-Frequenz

(Sammlung von Radiosendern, die gebündelt auf einer Frequenz gesendet werden) ein (174.928-239.200 MHz).

- Drücken Sie die **■**-Taste auf dem Bedienfeld oder die ENTER-Taste auf der Fernbedienung. Im Display wird die Signalstärke angezeigt.
- Speichern Sie die Sender durch Drücken der **■**-Taste auf dem Bedienfeld oder der ENTER-Taste auf der Fernbedienung.

Info-Display aufrufen

Drücken Sie die INFO-Taste auf der Fernbedienung, um zwischen den Info-Displays des Senders zu wechseln. Mit jedem Druck der Taste wechseln Sie zum nächsten Info-Display.

- DLS (Sendertext)
- Signalstärke
- Programm-Typ (z.B. Pop Music)
- Multiplex-/Gruppenname (Sammlung von Radiosendern, die gebündelt auf einer Frequenz gesendet werden, z.B. DRS BW)
- Sender-Frequenz
- Signal-Verlust (Signal error: XX)
- Modus & Datenrate (z.B. 72kbps / DAB+)
- Uhrzeit
- Datum

Nicht mehr empfangbare Sender löschen

Falls Sie an unterschiedlichen Orten einen Sendersuchlauf gestartet haben, befinden sich in Ihrer Senderlist gegebenenfalls Sender, die Sie am neuen Ort nicht mehr empfangen können. Um diese ohne manuelles Testen aus der Liste zu löschen, gehen Sie bitte vor wie folgt:

- Rufen Sie das Einstellungsmenü auf, indem Sie die MENU/INFO-Taste auf dem Bedienfeld gedrückt halten, bis die Anzeige **Full Scan** erscheint oder drücken Sie die MENU-Taste auf der Fernbedienung.

DAB	
< Full scan	>

- Rufen Sie durch Drücken der Tasten **◀◀ / ▶▶** auf dem Bedienfeld oder TUNE **◀ / ▶** auf der Fernbedienung den Menüpunkt **Prune** auf.

DAB	
< Prune	>

- Drücken Sie die **■**-Taste auf dem Bedienfeld oder die ENTER-Taste auf der Fernbedienung.
- Wählen Sie mit den Tasten **◀◀ / ▶▶** auf dem Bedienfeld oder TUNE **◀ / ▶** auf der Fernbedienung die Option **YES** aus.

Prune?	
< YES	NO

- Bestätigen Sie die Auswahl durch Drücken der **■**-Taste auf dem Bedienfeld oder ENTER-Taste auf der Fernbedienung.
- Nicht mehr empfangbare Sender werden automatisch aus der Senderliste gelöscht.

DRC-Funktion

Die **Dynamic Range Control** ermöglicht das Stärken der leisen und das Schwächen der lauten Tonsignale. So können Sie auch in lauten Umgebungen alle Tonsignale vernehmen. Zum Einstellen der Funktion gehen Sie bitte vor wie folgt:

- Rufen Sie das Einstellungsmenü auf, indem Sie die MENU/INFO-Taste auf dem Bedienfeld gedrückt halten, bis die Anzeige **Full Scan** erscheint oder drücken Sie die MENU-Taste auf der Fernbedienung.

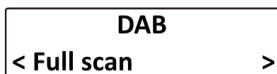

- Rufen Sie durch Drücken der Tasten **|◀◀ / ▶▶|** auf dem Bedienfeld oder TUNE ◀ / TUNE ▶ auf der Fernbedienung den Menüpunkt **DRC** auf.

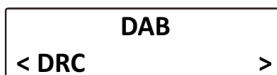

- Drücken Sie die **■**-Taste auf dem Bedienfeld oder die ENTER-Taste auf der Fernbedienung.
- Wählen Sie mit den Tasten **|◀◀ / ▶▶|** auf dem Bedienfeld oder TUNE ◀ / TUNE ▶ auf der Fernbedienung die gewünschte Option aus.
 - DRC OFF** (Funktion aus, z.B. in leisen Umgebungen)
 - DRC LOW** (Funktion ein auf halber Stufe, z.B. in etwas lauterer Umgebung)
 - DRC HIGH** (Funktion ein, z.B. in sehr lauten Umgebungen)
- Bestätigen Sie die Auswahl durch Drücken der **■**-Taste auf dem Bedienfeld oder ENTER-Taste auf der Fernbedienung.

FM-Modus



HINWEIS:

Rollen Sie bei schlechtem Empfang das Antennenkabel vollständig aus und platzieren Sie es an einer Stelle mit gutem Empfang.

Allgemein

- Schalten Sie Ihre Stereoanlage ein.
- Wechseln Sie in den FM -Modus, indem Sie wiederholt die Ein/Aus/SOURCE-Taste auf dem Bedienfeld oder die FM/DAB-Taste auf der Fernbedienung drücken, bis im Display **FM RADIO** angezeigt wird.
- Suchen Sie nach dem nächsten empfangbaren Sender, indem Sie die Taste **|◀◀ / ▶▶|** auf dem Bedienfeld oder die Taste TUNE ◀ oder TUNE ▶ auf der Fernbedienung drei Sekunden gedrückt halten.

Sender manuell einstellen

Stellen Sie durch Drücken der Taste |◀◀ / ▶▶| auf dem Bedienfeld oder der Taste TUNE◀ / TUNE▶ auf der Fernbedienung die gewünschte Frequenz ein. Mit jedem Druck der Taste verändern Sie die im Display angezeigte Frequenz um 0,05 MHz.

Sender speichern

1. Rufen Sie den gewünschten Sender auf.
2. Halten Sie die MEMORY-Taste auf der Fernbedienung 2 Sekunden gedrückt.
3. Im Display blinkt die Speicherplatz-Anzeige.



4. Wählen Sie mit den Tasten PRESET▲ / PRESET▼ auf der Fernbedienung einen freien Speicherplatz (**PX**) aus.



HINWEIS:

Es können bis zu 10 Sender gespeichert werden.

5. Speichern Sie den Sender durch Drücken der ■-Taste auf dem Bedienfeld oder der ENTER-Taste auf der Fernbedienung.



HINWEIS:

Notieren Sie sich den Speicherplatz des Senders, damit Sie diesen später wieder ohne langes Suchen aufrufen können.

Gespeicherten Sender aufrufen

1. Rufen Sie die Liste der gespeicherten Sender auf, indem Sie die MEMORY-Taste auf der Fernbedienung drücken.
2. Im Display wird der erste gespeicherte Sender angezeigt. Wählen Sie mit den Tasten PRESET▲ / PRESET▼ auf der Fernbedienung den gewünschten Sender aus.
3. Rufen Sie den Sender durch Drücken der ■-Taste auf dem Bedienfeld oder der ENTER-Taste auf der Fernbedienung auf.

Info-Display aufrufen

Drücken Sie die INFO-Taste auf der Fernbedienung, um zwischen den Info-Displays des Senders zu wechseln. Mit jedem Druck der Taste wechseln Sie zum nächsten Info-Display.

- Radiotext
- Programm-Typ (z.B. Pop Music)
- Programm-Name
- Audio-Modus (Mono/Stereo)
- Uhrzeit
- Datum

Audio-Modus (Stereo/Mono)

Durch Aktivierung des Mono-Audio-Modus können Störgeräusche (Rauschen, Knacksen) reduziert werden. Durch Drücken der MONO/ST.-Taste auf der Fernbedienung wechseln Sie zwischen Mono- und Stereo-Audio-Modus.

Sendersuch-Empfindlichkeit einstellen

Legen Sie fest, wie stark ein Sendersignal sein muss, damit es bei Sendersuchläufen angezeigt wird.

4. Rufen Sie das Einstellungs Menü auf, indem Sie die MENU/INFO-Taste auf dem Bedienfeld gedrückt halten, bis die Anzeige **Scan setting** erscheint oder drücken Sie die MENU-Taste auf der Fernbedienung.



5. Drücken Sie die ■-Taste auf dem Bedienfeld oder die ENTER-Taste auf der Fernbedienung.
6. Wählen Sie durch Drücken der Tasten |◀◀ / ▶▶| auf dem Bedienfeld oder TUNE ◀ / TUNE ▶ die gewünschte Option aus.



HINWEIS:

Die aktuell eingestellte Option ist mit einem Sternchen markiert.

7. Speichern Sie die Auswahl durch Drücken der ■-Taste auf dem Bedienfeld oder der ENTER-Taste auf der Fernbedienung.

CD-Modus



HINWEIS:

Entfernen Sie vor der ersten Nutzung des CD-Modus unbedingt den Schutzkarton im CD-Fach.

Allgemein

1. Schalten Sie Ihre Stereoanlage ein.
2. Wechseln Sie in den CD-Modus, indem Sie wiederholt die Ein/Aus/SOURCE-Taste auf dem Bedienfeld bis im Display **CD** angezeigt wird oder die CD-Taste auf der Fernbedienung drücken.
3. Öffnen Sie das CD-Fach, indem Sie die CD-Fach-Taste auf dem Bedienfeld oder die OPEN/CLOSE-Taste auf der Fernbedienung drücken.
4. Entfernen Sie gegebenenfalls den Schutzkarton im CD-Fach.
5. Setzen Sie die CD passend im CD-Fach ein.
6. Schließen Sie das CD-Fach, indem Sie die CD-Fach-Taste auf dem Bedienfeld oder die OPEN/CLOSE-Taste auf der Fernbedienung drücken.
7. Die CD wird gelesen, die Wiedergabe beginnt automatisch.

DISC	CD
T--01	03:33

Wiedergabe von MP3-/WMA-CDs



HINWEIS:

Folgende CD-Formate können gelesen und abgespielt werden: CD-DA, CD-R, CD-RW.

1. Schalten Sie Ihre Stereoanlage ein.
2. Wechseln Sie in den CD-Modus, indem Sie wiederholt die Ein/Aus/SOURCED-Taste auf dem Bedienfeld drücken, bis im Display **CD** angezeigt wird oder indem Sie die CD-Taste auf der Fernbedienung drücken.
3. Öffnen Sie das CD-Fach, indem Sie die CD-Fach-Taste auf dem Bedienfeld oder die OPEN/CLOSE-Taste auf der Fernbedienung drücken.
4. Entfernen Sie gegebenenfalls den Schutzkarton im CD-Fach.
5. Setzen Sie die CD passend im CD-Fach ein.
6. Schließen Sie das CD-Fach, indem Sie die CD-Fach-Taste auf dem Bedienfeld oder die OPEN/CLOSE-Taste auf der Fernbedienung drücken.
7. Die CD wird gelesen, die Wiedergabe beginnt automatisch.

DISC	MP3
F-001 001	03:14

Um einen bestimmten Ordner auf der CD abzuspielen, gehen Sie bitte vor wie folgt:

1. Stoppen Sie die Wiedergabe.
2. Drücken Sie auf der Fernbedienung die Tasten FOLDER+ / FOLDER- um den Ordner zu wechseln.



HINWEIS:

*Die Ordner werden unabhängig von Ihren Namen auf der CD im Display mit **F-001, F-002, etc.** angezeigt. Die Reihenfolge wird alphabetisch festgelegt.*

3. Die Wiedergabe des ersten Titels des ausgewählten Ordners beginnt automatisch.



HINWEIS:

Es werden zuerst die Titel des ausgewählten Ordners und anschließend die der folgenden Ordner abgespielt.

Wiederholungs-Modus

Drücken Sie die REPEAT-Taste auf der Fernbedienung. Mit jedem Druck der Taste wechseln Sie zum nächsten Wiederholungs-Modus:

Aktuellen Titel wiederholen	Ordner wiederholen	Alle Titel wiederholen	Keine Wiederholung																
<table border="1"> <tr> <td>REP.ONE</td> <td>CD</td> </tr> <tr> <td>T--01</td> <td>03:13</td> </tr> </table>	REP.ONE	CD	T--01	03:13	<table border="1"> <tr> <td>REP.ALBUM</td> <td>MP3</td> </tr> <tr> <td>F-001 001</td> <td>03:13</td> </tr> </table>	REP.ALBUM	MP3	F-001 001	03:13	<table border="1"> <tr> <td>REP.ALL</td> <td>CD</td> </tr> <tr> <td>T--01</td> <td>03:33</td> </tr> </table>	REP.ALL	CD	T--01	03:33	<table border="1"> <tr> <td>DISC</td> <td>CD</td> </tr> <tr> <td>T--01</td> <td>03:33</td> </tr> </table>	DISC	CD	T--01	03:33
REP.ONE	CD																		
T--01	03:13																		
REP.ALBUM	MP3																		
F-001 001	03:13																		
REP.ALL	CD																		
T--01	03:33																		
DISC	CD																		
T--01	03:33																		

Zufallswiedergabe

Ist diese Funktion aktiviert, werden die Titel der eingelegten CD in einer zufälligen Reihenfolge abgespielt, bis alle Titel einmal wiedergegeben wurden. Aktivieren oder deaktivieren Sie die Funktion, indem Sie während der Wiedergabe die RANDOM-Taste auf der Fernbedienung drücken.

RANDOM	CD
T--01	03:33

Zu einem bestimmten Titel springen

Springen Sie direkt zum gewünschten Titel, indem Sie dessen Track-Nummer über die Zahlen-Tasten eingeben. Die Track-Nummer wird im Display angezeigt. Nach kurzer Wartezeit beginnt die Wiedergabe des Titels automatisch.



BEISPIEL:

Track 3: Taste 3

Track 13: Taste 1 & 3 oder Taste 3 & 10+

Track 23: Taste 2 & 3 oder Taste 3 & zwei Mal Taste 10+

Intro-Funktion

Ist diese Funktion aktiviert, werden jeweils immer nur die ersten zehn Sekunden eines Titels abgespielt. Schalten Sie die Funktion ein oder aus, indem Sie während der Wiedergabe die INTRO-Taste auf der Fernbedienung drücken.

INTRO	CD
T--01	00:03

Während der Wiedergabe spulen

Halten Sie während der Wiedergabe die Taste |◀◀ (Rückwärtslauf) oder ▶▶| (Vorwärtslauf) gedrückt. Lassen Sie sie los, wenn der gewünschte Zeitcode erreicht ist.

Wiedergabe-Liste programmieren

Sie haben die Möglichkeit, ihre Lieblingstracks in einer Wiedergabe-Liste zu speichern. Bitte beachten Sie, dass diese beim Verlassen der Listen-Wiedergabe gelöscht wird und beim nächsten Mal neu erstellt werden muss.

1. Stoppen Sie die Wiedergabe der CD, indem Sie die ■-Taste auf dem Bedienfeld oder der Fernbedienung drücken.
2. Drücken Sie die MEMORY-Taste auf der Fernbedienung.
3. Die Titel-Anzeige im Display blinkt. Stellen Sie mit den Tasten ▲ / ▼ den gewünschten Titel für den ersten Speicherplatz ein.

MEMORY	P--01
	T--01

4. Stellen Sie mit den Tasten |◀◀ / ▶▶| den gewünschten Titel (**T-XX**) ein.

5. Speichern Sie die Eingabe durch Drücken der MEMORY-Taste. Der nächste freie Speicherplatz wird im Display angezeigt (**P-XX**).
6. Wiederholen Sie Schritt 4 und 5 bis alle gewünschten Titel gespeichert sind.



HINWEIS:

Es können maximal 20 Titel in der Wiedergabe-Liste gespeichert werden.

7. Nach ca. 10 Sekunden ohne Eingabe, wird das Einstellungs Menü verlassen. Sie befinden sich nun in der Listen-Wiedergabe.

MEM. DISC	CD
T--11	57:10

8. Starten Sie die Wiedergabe der Liste, indem Sie auf die ►/II-Taste auf dem Bedienfeld oder der Fernbedienung drücken.
9. Beenden Sie die Wiedergabe der Liste, indem Sie auf die ■-Taste auf dem Bedienfeld oder der Fernbedienung drücken.
10. Verlassen Sie die Listen-Wiedergabe, indem Sie erneut auf die ■-Taste drücken.



HINWEIS:

Beim Verlassen der Listen-Wiedergabe wird die Wiedergabe-Liste gelöscht.

USB-Modus



HINWEIS:

Der USB-Speicher darf max. 64 GB Kapazität haben und muss in FAT32 formatiert sein, sonst wird er nicht erkannt.

Bitte beachten Sie, dass nur Audio-Dateien der folgenden Formate erkannt und abgespielt werden können: MP3, WMA.

Es können maximal 99 Ordner und 999 Titel erkannt und gelesen werden.

Allgemein

1. Verbinden Sie einen USB-Speicher (bis 64 GB, FAT32) mit dem USB-Eingang Ihrer Stereoanlage.
2. Schalten Sie Ihre Stereoanlage ein.
3. Wechseln Sie in den USB-Modus, indem Sie wiederholt die Ein/Aus/SOURCE-Taste auf dem Bedienfeld bis im Display **USB** angezeigt wird oder die CD-Taste auf der Fernbedienung drücken.
4. Die Wiedergabe beginnt automatisch, die Reihenfolge wird alphabetisch festgelegt.

Ordner-Wiedergabe

Um einen bestimmten Ordner abzuspielen, gehen Sie bitte vor wie folgt:

1. Drücken Sie die Taste FOLDER+ / FOLDER- auf der Fernbedienung.
2. Der aktuelle Ordner wird im Display angezeigt (**F-XXX**).

USB	MP3
F-001	T--001

3. Starten Sie die Wiedergabe des Ordners durch Drücken der ►/II-Taste, die Reihenfolge wird alphabetisch festgelegt



HINWEIS:

Es werden zuerst die Titel des ausgewählten Ordners und anschließend die der folgenden Ordner abgespielt.

Wiederholungs-Modus

Drücken Sie die REPEAT-Taste auf der Fernbedienung. Mit jedem Druck der Taste wechseln Sie zum nächsten Wiederholungs-Modus:

Aktuellen Titel wiederholen	Ordner wiederholen	Alle Titel wiederholen	Keine Wiederholung
REP.ONE CD T--01 03:13	REP.ALBUM MP3 F-001 001 03:13	REP.ALL CD T--01 03:33	DISC CD T--01 03:33

Zufallswiedergabe

Ist diese Funktion aktiviert, werden die Titel der eingelegten CD in einer zufälligen Reihenfolge abgespielt, bis alle Titel einmal wiedergegeben wurden. Aktivieren oder deaktivieren Sie die Funktion, indem Sie während der Wiedergabe die RANDOM-Taste auf der Fernbedienung drücken.

RANDOM	CD
T--01	03:33

Zu einem bestimmten Titel springen

Springen Sie direkt zum gewünschten Titel, indem Sie dessen Track-Nummer über die Zahlen-Tasten eingeben. Die Track-Nummer wird im Display angezeigt. Nach kurzer Wartezeit beginnt die Wiedergabe des Titels automatisch.



BEISPIEL:

Track 3: Taste 3

Track 13: Taste 1 & 3 oder Taste 3 & 10+

Track 23: Taste 2 & 3 oder Taste 3 & zwei Mal Taste 10+

Intro-Funktion

Ist diese Funktion aktiviert, werden jeweils immer nur die ersten zehn Sekunden eines Titels abgespielt. Schalten Sie die Funktion ein oder aus, indem Sie während der Wiedergabe die INTRO-Taste auf der Fernbedienung drücken.

INTRO	CD
T--01	00:03

Während der Wiedergabe spulen

Halten Sie während der Wiedergabe die Taste **◀◀** (Rückwärtslauf) oder **▶▶** (Vorwärtslauf) gedrückt. Lassen Sie sie los, wenn der gewünschte Zeitcode erreicht ist.

Wiedergabe-Liste programmieren

Sie haben die Möglichkeit, ihre Lieblingstracks in einer Wiedergabe-Liste zu speichern. Bitte beachten Sie, dass diese beim Verlassen der Listen-Wiedergabe gelöscht wird und beim nächsten Mal neu erstellt werden muss.

1. Stoppen Sie die Wiedergabe, indem Sie die **■**-Taste auf dem Bedienfeld oder der Fernbedienung drücken.
2. Drücken Sie die MEMORY-Taste auf der Fernbedienung.
3. Die Ordner-Anzeige im Display blinkt. Stellen Sie mit den Tasten **▲** / **▼** den gewünschten Ordner ein.

MEMORY	P-01
	F-001

4. Drücken Sie die MEMORY-Taste.
5. Die Titel-Anzeige im Display blinkt. Stellen Sie mit den Tasten **▲** / **▼** den gewünschten Titel für den ersten Speicherplatz ein.

MEMORY	P-01
	T-001

6. Stellen Sie mit den Tasten **◀◀** / **▶▶** den gewünschten Titel (**T-XXX**) ein.
7. Speichern Sie die Eingabe durch Drücken der MEMORY-Taste. Der nächste freie Speicherplatz wird im Display angezeigt (**P-XX**).
8. Wiederholen Sie Schritt 4 und 5 bis alle gewünschten Titel gespeichert sind.



HINWEIS:

Es können maximal 99 Titel in der Wiedergabe-Liste gespeichert werden.

9. Nach ca. 10 Sekunden ohne Eingabe, wird das Einstellungs Menü verlassen. Sie befinden sich nun in der Listen-Wiedergabe.

MEM. DISC	CD
T--11	57:10

10. Starten Sie die Wiedergabe der Liste, indem Sie auf die ►/||-Taste auf dem Bedienfeld oder der Fernbedienung drücken.
11. Beenden Sie die Wiedergabe der Liste, indem Sie auf die ■-Taste auf dem Bedienfeld oder der Fernbedienung drücken.
12. Verlassen Sie die Listen-Wiedergabe, indem Sie erneut auf die ■-Taste drücken.



HINWEIS:

Beim Verlassen der Listen-Wiedergabe wird die Wiedergabe-Liste gelöscht.

Bluetooth-Modus

Audioquelle verbinden



HINWEIS:

Audioquelle und Stereoanlage müssen nur einmal manuell verbunden werden. Danach verbinden sie sich automatisch, sofern die Geräte eingeschaltet sind, Bluetooth aktiviert ist und sie sich in Reichweite befinden.

1. Schalten Sie Ihre Stereoanlage ein.
2. Wechseln Sie in den Bluetooth-Modus, indem Sie wiederholt die Ein/Aus/SOURCE-Taste auf dem Bedienfeld bis im Display **Bluetooth** angezeigt wird oder die Bluetooth-Taste auf der Fernbedienung drücken.
3. Im Display blinkt die Anzeige BT Link.

BT LINK
09:42:33

4. Aktivieren Sie die Bluetooth-Funktion der Audioquelle (z.B. Mobilgerät).
5. Suchen Sie nach **ZX-1785** und verbinden Sie die Geräte.



HINWEIS:

Sollte eine PIN verlangt werden, geben Sie 0000 ein.

6. Nach erfolgreicher Verbindung erklingt eine kurze Signalmelodie und die Anzeige **BT LINK** hört auf zu blinken.
7. Starten Sie die Wiedergabe der Audioquelle.



HINWEIS:

Die Lautstärke der Wiedergabe wird sowohl von der Stereoanlage als auch von der Audioquelle bestimmt. Stellen Sie die Wiedergabe-Lautstärke der Audioquelle am besten auf 70-80 %, um Klangverzerrungen zu vermeiden. Die Wiedergabe-Lautstärke der Audioquelle darf nicht 0 sein.

8. Steuern Sie die Wiedergabe über die Audioquelle oder Ihre Stereoanlage (Wiedergabe, Pause, nächster Titel, vorheriger Titel).

Audioquelle trennen

Um die Audioquelle von Ihrer Stereoanlage zu trennen, halten Sie die ■-Taste auf dem Bedienfeld gedrückt oder drücken Sie die UNPAIR-Taste auf der Fernbedienung. Die Anzeige BT LINK im Display blinkt, die Verbindung mit der Audioquelle wurde aufgehoben.



HINWEIS:

Um die automatische Verbindung beim nächste Einschalten zu verhindern, entfernen Sie die Stereoanlage (**ZX-1785**) gleichzeitig aus dem Bluetooth-Menü der Audioquelle.

AUX-Modus

1. Verbinden Sie die Audioquelle per 3,5-mm-Klinken-Kabel mit dem AUX-Eingang Ihrer Stereoanlage.
2. Schalten Sie Ihre Stereoanlage ein.
3. Wechseln Sie in den AUX-Modus, indem Sie wiederholt die Ein/Aus/SOURCE-Taste auf dem Bedienfeld drücken, bis im Display **AUDIO IN** angezeigt wird oder drücken Sie die AUDIO IN-Taste auf der Fernbedienung.

AUDIO IN
12:31:54

4. Starten und steuern Sie die Wiedergabe über die Audioquelle.
5. Stellen Sie die gewünschte Lautstärke ein.



HINWEIS:

Die Lautstärke der Wiedergabe wird sowohl von der Stereoanlage als auch von der Audioquelle bestimmt. Stellen Sie die Wiedergabe-Lautstärke der Audioquelle am besten auf 70-80 %, um Klangverzerrungen zu vermeiden. Die Wiedergabe-Lautstärke der Audioquelle darf nicht 0 sein.

Equalizer

Sie haben die Möglichkeit aus vier voreingestellten Klangbildern zu wählen, die den Musikrichtungen entsprechend Bässe und Höhen regelt und Frequenzen verstärkt oder abdämpft. Dadurch wird die Wiedergabe entsprechender Musikstücke besonders klangvoll.

Stellen Sie das gewünschte Klangbild durch Drücken der EQ-Taste auf der Fernbedienung ein. Mit jedem Druck der Taste wechseln Sie zum nächsten Klangbild: **ROCK – CLASSIC – POP – VOCAL – JAZZ – FLAT** aus.

X-Bass

Ist der X-Bass-Modus aktiviert, werden die Bassfrequenzen besser hervorgehoben. Schalten Sie die Funktion ein oder aus, indem Sie die X-Bass-Taste auf der Fernbedienung drücken.

Sleeptimer

Wenn Sie zum Einschlafen Musik hören möchten, die Stereoanlage aber nicht die ganze Nacht aktiviert sein soll, nutzen Sie den Sleeptimer.

1. Drücken Sie die SLEEP-Taste auf der Fernbedienung. Im Display wird **Sleep** angezeigt.



2. Stellen Sie durch Drücken der SLEEP-Taste das gewünschte Zeitintervall in Minuten ein, nach dessen Ablauf sich Ihre Stereoanlage automatisch in den Standby begibt. Mit jedem Druck der Taste wechseln Sie zum nächsten Zeitintervall: OFF (aus) – 90 – 80 – 70 – 60 – 50 – 40 – 30 – 20 – 10 – OFF.
3. Nach kurzer Zeit wechselt das Display wieder zur normalen Anzeigen. Anschließend wechselt es regelmäßig zur Sleeptimer-Anzeige und die verbleibende Zeitspanne wird angezeigt.



Einstellungen



HINWEIS:

Das Einstellungsmenü kann ausschließlich im DAB+ - oder FM-Modus aufgerufen werden kann.

Nach ca. 60 Sekunden ohne Eingabe wird die Einstellung abgebrochen, die geänderten Daten werden **nicht** übernommen.

Uhrzeit manuell einstellen



HINWEIS:

Normalerweise wird nach dem ersten Einschalten nach einem DAB+ -Sender gesucht und Uhrzeit und Datum werden den Sender-Informationen entnommen. Sollte diese nicht geschehen oder die Information falsch sein, kann die Uhrzeit auch manuell eingestellt werden.

4. Schalten Sie Ihre Stereoanlage ein und wechseln Sie in den DAB+ - oder FM-Modus.
5. Halten Sie die MENU/INFO-Taste gedrückt, bis die Anzeige im Display wechselt oder drücken Sie die MENU-Taste auf der Fernbedienung.
6. Wählen Sie mit den Tasten |◀◀ / ▶▶| auf dem Bedienfeld oder den Tasten TUNE ◀ / TUNE ▶ auf der Fernbedienung den Menüpunkt **Time** aus.



7. Drücken Sie die ■-Taste auf dem Bedienfeld oder die ENTER-Taste auf der Fernbedienung.
8. Wählen Sie mit den Tasten |◀◀ / ▶▶| auf dem Bedienfeld oder den Tasten TUNE ◀ / TUNE ▶ auf der Fernbedienung den Menüpunkt **Set Time/Date** aus.

DAB/FM
< Set Time/Date >

9. Drücken Sie die ■-Taste auf dem Bedienfeld oder die ENTER-Taste auf der Fernbedienung. Die Stundenanzeige blinkt.
10. Stellen Sie mit den Tasten |◀◀ / ▶▶| auf dem Bedienfeld oder den Tasten TUNE◀ / TUNE▶ auf der Fernbedienung die aktuelle Stundenzahl ein.
11. Drücken Sie die ■-Taste auf dem Bedienfeld oder die ENTER-Taste auf der Fernbedienung. Die Minutenanzeige blinkt.
12. Stellen Sie mit den Tasten |◀◀ / ▶▶| auf dem Bedienfeld oder den Tasten TUNE◀ / TUNE▶ auf der Fernbedienung die aktuelle Minutenzahl ein.
13. Drücken Sie die ■-Taste auf dem Bedienfeld oder die ENTER-Taste auf der Fernbedienung. Die Kalendertag-Anzeige blinkt.

Set date
15-10-2018

14. Stellen Sie mit den Tasten |◀◀ / ▶▶| auf dem Bedienfeld oder den Tasten TUNE◀ / TUNE▶ auf der Fernbedienung den aktuellen Kalendertag ein.
15. Drücken Sie die ■-Taste auf dem Bedienfeld oder die ENTER-Taste auf der Fernbedienung. Die Kalendermonats-Anzeige blinkt.

Set date
15-10-2018

16. Stellen Sie mit den Tasten |◀◀ / ▶▶| auf dem Bedienfeld oder den Tasten TUNE◀ / TUNE▶ auf der Fernbedienung den aktuellen Kalendermonat ein.
17. Drücken Sie die ■-Taste auf dem Bedienfeld oder die ENTER-Taste auf der Fernbedienung. Die Kalenderjahr-Anzeige blinkt.

Set date
15-10-2018

18. Stellen Sie mit den Tasten |◀◀ / ▶▶| auf dem Bedienfeld oder den Tasten TUNE◀ / TUNE▶ auf der Fernbedienung das aktuelle Kalenderjahr ein.
19. Speichern Sie die Einstellungen durch Drücken der ■-Taste auf dem Bedienfeld oder der ENTER-Taste auf der Fernbedienung. Auf dem Display erscheint die Anzeige **Time Saved**.

Time
Saved

Automatische Zeitanpassung

Wenn Sie möchten, dass Datum und Uhrzeit automatisch den Senderinformationen angepasst werden, können Sie eine entsprechende Quelle auswählen oder die Funktion deaktivieren (**no update**).

1. Schalten Sie Ihre Stereoanlage ein und wechseln Sie in den DAB+ - oder FM-Modus.
2. Halten Sie die MENU/INFO-Taste gedrückt, bis die Anzeige im Display wechselt oder drücken Sie die MENU-Taste auf der Fernbedienung.
3. Wählen Sie mit den Tasten |◀◀ / ▶▶| auf dem Bedienfeld oder den Tasten TUNE ◀ / TUNE ▶ auf der Fernbedienung den Menüpunkt **Time** aus.



4. Drücken Sie die ■-Taste auf dem Bedienfeld oder die ENTER-Taste auf der Fernbedienung.
5. Wählen Sie mit den Tasten |◀◀ / ▶▶| auf dem Bedienfeld oder den Tasten TUNE ◀ / TUNE ▶ auf der Fernbedienung den Menüpunkt **Auto update** aus.



6. Drücken Sie die ■-Taste auf dem Bedienfeld oder die ENTER-Taste auf der Fernbedienung.
7. Wählen Sie mit den Tasten |◀◀ / ▶▶| auf dem Bedienfeld oder den Tasten TUNE ◀ / TUNE ▶ auf der Fernbedienung die gewünschte Option aus.



HINWEIS:

Die aktuell eingestellte Option ist mit einem Sternchen markiert.

- **Update from Any** (Datum & Uhrzeit von DAB oder FM übernehmen)
 - **Update from DAB** (Datum & Uhrzeit von DAB übernehmen)
 - **Update from FM** (Datum & Uhrzeit von FM übernehmen)
 - **No update** (manuelle Zeiteinstellung)
8. Drücken Sie die ■-Taste auf dem Bedienfeld oder die ENTER-Taste auf der Fernbedienung. Die Einstellung wird gespeichert, Sie kehren ins Einstellungs Menü zurück.

Uhrzeitformat

Sie haben die Möglichkeit, die Uhrzeit im 24-Stunden-Format oder im 12-Stunden-Format (AM/PM) angezeigt zu bekommen.

1. Schalten Sie Ihre Stereoanlage ein und wechseln Sie in den DAB+ - oder FM-Modus.
2. Halten Sie die MENU/INFO-Taste gedrückt, bis die Anzeige im Display wechselt oder drücken Sie die MENU-Taste auf der Fernbedienung.
3. Wählen Sie mit den Tasten |◀◀ / ▶▶| auf dem Bedienfeld oder den Tasten TUNE ◀ / TUNE ▶ auf der Fernbedienung den Menüpunkt **Time** aus.

DAB/FM
< Time >

4. Drücken Sie die ■-Taste auf dem Bedienfeld oder die ENTER-Taste auf der Fernbedienung.
5. Wählen Sie mit den Tasten |◀◀ / ▶▶| auf dem Bedienfeld oder den Tasten TUNE ◀ / TUNE ▶ auf der Fernbedienung den Menüpunkt **Set 12/24 hour** aus.

Time
< Set 12/24 hour >

6. Drücken Sie die ■-Taste auf dem Bedienfeld oder die ENTER-Taste auf der Fernbedienung.
7. Wählen Sie mit den Tasten |◀◀ / ▶▶| auf dem Bedienfeld oder den Tasten TUNE ◀ / TUNE ▶ auf der Fernbedienung die gewünschte Option aus.



HINWEIS:

Die aktuell eingestellte Option ist mit einem Sternchen markiert.

8. Drücken Sie die ■-Taste auf dem Bedienfeld oder die ENTER-Taste auf der Fernbedienung. Die Einstellung wird gespeichert, Sie kehren ins Einstellungs Menü zurück.

Datumsformat

Legen Sie fest, in welchem Format das Datum angezeigt werden soll.

1. Schalten Sie Ihre Stereoanlage ein und wechseln Sie in den DAB+ - oder FM-Modus.
2. Halten Sie die MENU/INFO-Taste gedrückt, bis die Anzeige im Display wechselt oder drücken Sie die MENU-Taste auf der Fernbedienung.
3. Wählen Sie mit den Tasten |◀◀ / ▶▶| auf dem Bedienfeld oder den Tasten TUNE ◀ / TUNE ▶ auf der Fernbedienung den Menüpunkt **Time** aus.

DAB/FM
< Time >

4. Drücken Sie die ■-Taste auf dem Bedienfeld oder die ENTER-Taste auf der Fernbedienung.
5. Wählen Sie mit den Tasten |◀◀ / ▶▶| auf dem Bedienfeld oder den Tasten TUNE ◀ / TUNE ▶ auf der Fernbedienung den Menüpunkt **Set date format** aus.

Time
< Set date format >

6. Drücken Sie die ■-Taste auf dem Bedienfeld oder die ENTER-Taste auf der Fernbedienung.
7. Wählen Sie mit den Tasten |◀◀ / ▶▶| auf dem Bedienfeld oder den Tasten TUNE ◀ / TUNE ▶ auf der Fernbedienung die gewünschte Option aus.

**HINWEIS:**

Die aktuell eingestellte Option ist mit einem Sternchen markiert.

- **DD-MM-YYYY** (Tag-Monat-Jahr)
- **MM-DD-YYYY** (Monat-Tag-Jahr)

- Drücken Sie die **■**-Taste auf dem Bedienfeld oder die ENTER-Taste auf der Fernbedienung. Die Einstellung wird gespeichert, Sie kehren ins Einstellungs Menü zurück.

Firmware-Version

Informationen zur Firmware-Version Ihrer Stereoanlage erhalten Sie im Einstellungs Menü:

- Schalten Sie Ihre Stereoanlage ein und wechseln Sie in den DAB+ - oder FM-Modus.
- Halten Sie die MENU/INFO-Taste gedrückt, bis die Anzeige im Display wechselt oder drücken Sie die MENU-Taste auf der Fernbedienung.
- Wählen Sie mit den Tasten |◀◀ / ▶▶| auf dem Bedienfeld oder den Tasten TUNE ◀ / TUNE ▶ auf der Fernbedienung den Menüpunkt **SW version** aus.



- Drücken Sie die **■**-Taste auf dem Bedienfeld oder die ENTER-Taste auf der Fernbedienung. Die Informationen zur Firmware-Version werden im Display angezeigt.

Werkseinstellungen wiederherstellen

**HINWEIS:**

Beim Wiederherstellen der Werkseinstellungen gehen alle persönlichen Einstellungen (Senderliste, Bluetooth-Geräte) verloren und werden auf Standard zurückgesetzt.

- Schalten Sie Ihre Stereoanlage ein und wechseln Sie in den DAB+ -Modus.
- Halten Sie die MENU/INFO-Taste gedrückt, bis die Anzeige im Display wechselt oder drücken Sie die MENU-Taste auf der Fernbedienung.
- Wählen Sie mit den Tasten |◀◀ / ▶▶| auf dem Bedienfeld oder den Tasten TUNE ◀ / TUNE ▶ auf der Fernbedienung den Menüpunkt **Factory Reset** aus.

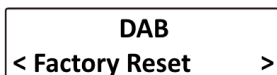

- Drücken Sie die **■**-Taste auf dem Bedienfeld oder die ENTER-Taste auf der Fernbedienung.
- Wählen Sie mit den Tasten |◀◀ / ▶▶| auf dem Bedienfeld oder den Tasten TUNE ◀ / TUNE ▶ auf der Fernbedienung die Option **Yes** aus.



6. Drücken Sie die ■-Taste auf dem Bedienfeld oder die ENTER-Taste auf der Fernbedienung.
7. Die Werkseinstellungen werden wiederhergestellt, im Display erscheint die Anzeige **Restarting...** . Nach kurzer Zeit folgt dann das Willkommensdisplay.

Restarting...

Reinigung

Reinigen Sie Ihre Stereoanlage regelmäßig mit einem weichen, trockenen Tuch.

- Verwenden Sie keine chemischen Reinigungs- oder Lösungsmittel!
- Lassen Sie keine Flüssigkeiten, auch kein Öl, ins Geräteinnere dringen!
- Bei starker Verschmutzung des Gehäuses kann dieses mit einem leicht mit Seifenwasser angefeuchtetem Tuch gereinigt werden. Zuvor muss die Stereoanlage aber unbedingt von der Stromversorgung getrennt werden!

Problemlösungen

Die Stereoanlage lässt sich nicht einschalten, das Display bleibt dunkel.

- Überprüfen Sie die Verbindung zwischen Stereoanlage und Steckdose. Stellen Sie sicher, dass keine Schäden an Kabel oder Stecker oder ein Wackelkontakt vorliegen.
- Falls Sie Ihre Stereoanlage an einer abschaltbaren Steckdose betreiben, stellen Sie sicher, dass die Steckdose eingeschaltet ist.

Kein Ton

- Stellen Sie sicher, dass die MUTE-Funktion nicht aktiviert ist (**MUTE** wird im Display angezeigt).
- Erhöhen Sie die Lautstärke mit Hilfe der VOLUME+ -Taste auf dem Bedienfeld oder der VOL+ -Taste auf der Fernbedienung.
- Erhöhen Sie gegebenenfalls die Lautstärke der Audioquelle (Bluetooth-, AUX-Modus).

Verzerrtes Klangbild

- Die Lautstärke der Audioquelle (Bluetooth-, AUX-Modus) ist zu hoch eingestellt. Verringern Sie die Lautstärke der Audioquelle auf ca. 70-80 %.

CD wird nicht abgespielt.

- Stellen Sie sicher, dass sich eine CD im CD-Fach befindet und diese korrekt eingesetzt wurde (bedruckte Seite zeigt zur Vorderseite der Stereoanlage).
- Stellen Sie sicher, dass die CD keine Verschmutzungen oder Beschädigungen aufweist.
- Es werden nur CDs in den Formaten CD-DA, CD-R und CD-RW abgespielt.
- Überprüfen Sie das Format der auf der CD gespeicherten Audio-Dateien. Es werden nur die Audio-Formate MP3 oder WMA erkannt und abgespielt. Konvertieren Sie Ihre Audio-Dateien gegebenenfalls in das passende Format.

Schlechter oder verzerrter Ton im Radio-Modus.

- Rollen Sie das Antennenkabel vollständig aus und platzieren Sie es an einem Ort mit gutem Empfang.
- Stellen Sie sicher, dass sich keine Störquellen in der Nähe der Stereoanlage befinden (z.B. TV-Gerät).

Die Stereoanlage schaltet sich von selbst aus.

- Ihre Stereoanlage verfügt über eine automatische Ausschalt-Funktion. Nach 20 Minuten ohne Aktivität begibt sie sich automatisch in den Standby.

Keine Wiedergabe des USB-Speichers.

- Stellen Sie sicher, dass der USB-Speicher folgende Voraussetzungen erfüllt: max. 64 GB, formatiert in FAT32.
- Überprüfen Sie das Format der auf dem USB-Speicher gespeicherten Audio-Dateien. Es werden nur die Audio-Formate MP3 oder WMA erkannt und abgespielt. Konvertieren Sie Ihre Audio-Dateien gegebenenfalls in das passende Format.
- Prüfen Sie an einem anderen Gerät sicher, dass der USB-Speicher nicht defekt ist.

Das Klangbild im Bluetooth-Modus ist stockend oder verzerrt.

- Stellen Sie sicher, dass sich keine Störquellen zwischen Stereoanlage und Audioquelle befinden.
- Verringern Sie den Abstand zwischen Audioquelle und Stereoanlage. Stellen Sie sicher, dass sich keine großen Objekte zwischen den beiden Geräten befinden.

Die Fernbedienung funktioniert nicht.

- Wechseln Sie die Batterien. Setzen Sie zwei neue Batterien des Typs AA (Mignon) ein.
- Stellen Sie sicher, dass sich keine Objekte zwischen Stereoanlage und Fernbedienung befinden.
- Richten Sie die Fernbedienung auf den IR-Empfänger Ihrer Stereoanlage (rechts über dem Display).

Technische Daten

Stromversorgung		230 V AC, 50 Hz, 180 mA
Leistungsaufnahme		27 W
Fernbedienung		2 x Batterie Typ AA, 1,5 V
Bluetooth	Version	3.0 + EDR
	Profile	A2DP, AVRCP
	Funk-Frequenz	2.402-2.480 MHz
	Max. Sendeleistung	0,45 mW
Lautsprecher	Musikleistung	2 x 10 W
	Spitzenleistung	40 W
	Impedanz	4 Ω
	Frequenzgang	20-20.000 Hz, \pm 3 dB
DAB-Frequenz		174-240 MHz
FM-Frequenz		87,5-108 MHz
Senderspeicherplätze		je 10 für DAB/FM
CD-Formate		CD-DA, CD-R, CD-RW
Audio-Formate		MP3, WMA
EQ-Klangbilder		5
Extra-Bass-Funktion		✓
Sleeptimer		90-10 Minuten
Anschlüsse		USB-Eingang 3,5-mm-Klinken-Eingang
Maße		45,3 x 19,5 x 10,2 cm
Gewicht		2,07 kg

Kundenservice: 07631 / 360 – 350

Importiert von:

PEARL.GmbH | PEARL-Straße 1–3 | D-79426 Buggingen

© REV1 – 17.10.2018 – BS//RM

MSX-620.dab

Chaîne stéréo verticale

FM/DAB/bluetooth/CD/MP3/AUX 40 W

Mode d'emploi



Table des matières

Votre nouvelle chaîne stéréo verticale	4
Contenu	4
Consignes préalables	4
Consignes de sécurité	4
Consignes importantes pour le traitement des déchets	7
Déclaration de conformité	7
Description du produit	8
Chaîne stéréo	8
Panneau de commande	9
Télécommande	9
Mise en marche	10
Montage	10
Mise en place des piles dans la télécommande	13
Utilisation	13
Allumer	13
Éteindre (veille)	13
Commandes générales	14
Mode DAB+	15
Général	15
Recherche de stations complète	15
Changer de station	16
Mémoriser une station	16
Recherche manuelle des stations	16
Afficher l'écran d'information	17
Supprimer des stations ne pouvant plus être captées	17
Fonction DRC	18
Mode FM	19
Général	19
Recherche manuelle des stations	19
Mémoriser une station	19
Écouter les stations mémorisées	19
Afficher l'écran d'information	20
Mode Audio (mono/stéréo)	20
Régler la sensibilité de la recherche de stations	20

Mode CD	20
Général.....	21
Lecture à partir de CD MP3/WMA	21
Mode Répétition	22
Lecture aléatoire.....	22
Aller à un titre précis pendant la lecture	22
Fonction Intro	22
Avance et recul rapides pendant la lecture audio	22
Programmer la liste de lecture.....	23
Mode USB	23
Général.....	24
Lecture de dossiers	24
Mode Répétition	24
Lecture aléatoire.....	24
Aller à un titre précis.....	25
Fonction Intro	25
Avance et recul rapides pendant la lecture audio	25
Programmer la liste de lecture.....	25
Mode bluetooth.....	26
Connecter une source audio	26
Déconnecter une source audio.....	27
Mode AUX	27
Égaliseur.....	27
X-Bass	28
Programmateur de mise en veille	28
Réglages	29
Régler l'heure manuellement.....	29
Ajustement automatique de l'heure	30
Format de l'heure	31
Régler le format de la date	31
Version du firmware.....	32
Restaurer les paramètres par défaut.....	33
Nettoyage.....	33
Dépannage.....	33
Caractéristiques techniques	35

Votre nouvelle chaîne stéréo verticale

Chère cliente, cher client,

Nous vous remercions d'avoir choisi cette chaîne stéréo verticale. Fixée sur un mur ou posée sur une table, cette chaîne stéréo sera toujours du meilleur effet. Écoutez votre musique préférée depuis la plupart des sources audio : bluetooth, USB, CD, AUX, radio FM ou numérique.

Afin d'utiliser au mieux votre nouveau produit, veuillez lire attentivement ce mode d'emploi et respecter les consignes et astuces suivantes.

Contenu

- Chaîne stéréo MSX-620.dab
- Télécommande
- Mode d'emploi

Accessoires requis : 2 piles type AA (non fournies, disponibles séparément sur <https://www.pearl.fr>)

Consignes préalables



Consignes de sécurité

- Ce mode d'emploi vous permet de vous familiariser avec le fonctionnement du produit. Conservez précieusement ce mode d'emploi afin de pouvoir le consulter en cas de besoin. Transmettez-le à l'utilisateur suivant.
- Pour connaître les conditions de garantie, veuillez contacter votre revendeur. Veuillez également tenir compte des conditions générales de vente !
- Veillez à utiliser le produit uniquement comme indiqué dans la notice. Une mauvaise utilisation peut endommager le produit ou son environnement.
- Respectez les consignes de sécurité lors de l'utilisation.
- Le démontage ou la modification du produit affecte sa sécurité. Attention, risque de blessure !

- Toute modification ou réparation de l'appareil ou de ses accessoires doit être effectuée exclusivement par le fabricant ou par un spécialiste dûment autorisé. Ne jamais retirer le cache (paroi arrière) : risque de choc électrique.
- La prise de courant à laquelle est branché l'appareil doit toujours être facilement accessible, pour que l'appareil puisse être rapidement débranché en cas d'urgence.
- N'ouvrez jamais le produit vous-même, sauf pour insérer ou retirer un CD. Ne tentez jamais de réparer vous-même le produit !
- Manipulez le produit avec précaution. Un coup, un choc, ou une chute, même de faible hauteur, peut l'endommager.
- N'exposez le produit ni à l'humidité ni à une chaleur extrême.
- Ne plongez jamais l'appareil dans l'eau ni dans aucun autre liquide.
- Ne saisissez jamais la fiche d'alimentation avec des mains mouillées.
- N'utilisez pas l'appareil en extérieur ou dans des pièces avec une humidité élevée.
- Lorsque vous débranchez la fiche de la prise murale, tirez toujours directement sur le connecteur. Ne tirez jamais sur le câble, vous risqueriez de l'endommager. Ne transportez jamais l'appareil en le tenant par le câble.
- Vérifiez le bon état de l'appareil avant chaque utilisation. Si l'appareil, le câble ou le connecteur présente des dommages visibles, l'appareil ne doit pas être utilisé. N'utilisez pas l'appareil s'il est tombé ou s'il présente un dysfonctionnement.
- Veillez à ne pas plier, écraser, pincer le câble d'alimentation, ni à l'exposer à des sources de chaleur ou des objets pointus ou tranchants. Évitez de laisser l'appareil devenir un obstacle sur lequel quelqu'un risquerait de trébucher.
- Si possible, n'utilisez pas de câble de rallonge. Si cela s'avère inévitable, veillez à n'utiliser que des câbles de rallonge simples (pas de multiprise), correspondant aux normes de sécurité en vigueur, protégés contre les projections d'eau et conçus avec des caractéristiques appropriées à l'appareil.
- Avant de le brancher à l'alimentation, assurez-vous que l'indication de tension électrique inscrite sur l'appareil correspond bien à celle délivrée par votre prise murale. Utilisez uniquement des prises murales reliées à la terre.
- Veillez à utiliser le produit uniquement comme indiqué dans la notice. Toute autre utilisation peut endommager le produit ou son environnement.
- Débranchez la fiche d'alimentation de l'appareil après chaque utilisation, en cas de dysfonctionnement pendant l'utilisation, et avant chaque nettoyage de l'appareil.
- Cet appareil est conçu pour un usage domestique ou similaire uniquement. Cet appareil ne convient pas pour un usage industriel.
- Assurez-vous que l'appareil est bien stable / bien fixé au mur lors de son utilisation et qu'on ne risque pas de trébucher sur le câble d'alimentation.
- N'utilisez jamais l'appareil s'il présente un dysfonctionnement, s'il a été plongé dans l'eau, s'il est tombé ou a été endommagé d'une autre manière.
- Le fabricant n'est pas responsable en cas de mauvaise utilisation due au non-respect du mode d'emploi.
- En cas de montage mural, veillez à ce que l'appareil soit suffisamment ventilé. Ne montez pas l'appareil dans un endroit exigü comme une étagère, par exemple.
- Afin d'éviter tout risque d'incendie, ne couvrez pas l'appareil pendant l'utilisation. Ne placez aucun matériau inflammable dans ou sur l'appareil (papier, plastique, carton).

- Raccordez l'appareil à un circuit électrique auquel aucun autre appareil n'est raccordé. Ne surchargez pas la prise. Assurez-vous que la prise est fixée correctement et en bon état : risque de choc électrique et d'incendie !
- Ne posez aucun objet contenant du liquide sur l'appareil ou à proximité de celui-ci.
- N'utilisez pas d'appareillages à haute tension proximité de l'appareil. Risque de dysfonctionnements provoqués par des perturbations électromagnétiques.
- Ne lubrifiez pas l'appareil.
- Ne regardez jamais le rayon laser à l'intérieur de l'appareil.
- Placez-le suffisamment loin d'autres appareils électriques. Ne superposez pas des appareils électriques.
- N'exposez pas l'appareil de façon prolongée au rayonnement direct du soleil.
- Ne posez aucun objet avec une flamme ouverte sur l'appareil ou à proximité de celui-ci.
- Afin d'éviter de nuire à votre santé, réglez le volume à un niveau peu élevé avant d'utiliser les écouteurs. Réglez le volume suffisamment fort pour pouvoir entendre clairement la lecture audio dans un environnement calme, mais pas au-delà. Si possible, n'augmentez pas le volume au cours de la lecture. Vos oreilles s'habituent progressivement au volume ; un niveau sonore élevé pourrait donc finir par vous sembler normal. Un niveau sonore élevé peut endommager votre audition.
- L'appareil dispose d'une fonction laser. Une mauvaise utilisation de l'appareil peut entraîner l'émission de rayonnements dangereux. N'ouvrez jamais le boîtier.
- Laissez toujours un espace de 10 cm de chaque côté et au-dessus de l'appareil.
- Posez ou montez l'appareil sur une surface plane et stable qui n'est pas exposée à des vibrations. Ne placez pas de téléviseurs à moins de 30 cm de l'appareil. N'exposez pas le produit aux rayons directs du soleil, à des champs magnétiques puissants, à la poussière ou à l'humidité ni à des appareils produisant des bruits électroniques.
- Ne posez pas d'objets sur l'appareil, ne couvrez pas l'appareil pendant l'utilisation.
- Ne placez pas l'appareil dans des environnements exposés à des températures extrêmes. La température ambiante ne doit pas être inférieure à 5 °C ou supérieure à 35 °C. En cas d'orage, débranchez l'appareil du secteur.
- A l'exception des CD et des mémoires USB, n'insérez aucun objet ni aucune partie du corps dans les ouvertures de l'appareil.
- Ne posez aucun objet avec une flamme ouverte (bougies, par ex.) sur l'appareil ou à proximité de celui-ci.
- Afin d'éviter de nuire à votre santé, réglez le volume à un niveau peu élevé avant de lancer la lecture.
- Cet appareil n'est pas conçu pour être utilisé par des personnes (y compris les enfants) dont les capacités physiques, sensorielles ou mentales sont réduites, ou des personnes dénuées d'expérience ou de connaissance, sauf si elles ont pu bénéficier, par l'intermédiaire d'une personne responsable de leur sécurité, d'une surveillance ou d'instructions préalables concernant l'utilisation de l'appareil.
- Si le câble d'alimentation est endommagé, il doit être remplacé par le fabricant, son service après-vente ou des personnes de qualification similaire afin d'éviter tout danger. N'utilisez pas l'appareil tant que la réparation n'a pas été effectuée.
- Réglez le volume suffisamment fort pour pouvoir entendre clairement la lecture audio dans un environnement calme, mais pas au-delà. Si possible, n'augmentez pas le volume au cours de la lecture. Vos oreilles s'habituent progressivement au volume ; un

niveau sonore élevé pourrait donc finir par vous sembler normal. Un niveau sonore élevé peut endommager votre audition.

- Le produit émet des champs magnétiques forts et permanents. Ceux-ci peuvent perturber les stimulateurs cardiaques et les défibrillateurs automatiques implantables (DAI). Maintenez toujours un écart d'au moins 10 cm entre les oreillettes et tout stimulateur cardiaque ou défibrillateur implantable se trouvant à proximité.
- En raison des signaux bluetooth, veillez à maintenir une distance de sécurité suffisante entre l'appareil et toute personne pourvue d'un stimulateur cardiaque. En cas de doute ou de questions, adressez-vous au fabricant du stimulateur cardiaque ou à votre médecin.
- N'utilisez pas ce produit à proximité d'appareils médicaux.
- Conservez le produit hors de la portée des enfants !
- Surveillez les enfants pour vous assurer qu'ils ne jouent pas avec l'appareil.
- Aucune garantie ne pourra être appliquée en cas de mauvaise utilisation.
- Le fabricant décline toute responsabilité en cas de dégâts matériels ou dommages (physiques ou moraux) dus à une mauvaise utilisation et/ou au non-respect des consignes de sécurité.
- Sous réserve de modification et d'erreur !

Consignes importantes pour le traitement des déchets

Cet appareil électronique ne doit PAS être jeté dans la poubelle de déchets ménagers. Pour l'enlèvement approprié des déchets, veuillez vous adresser aux points de ramassage publics de votre municipalité. Les détails concernant l'emplacement d'un tel point de ramassage et des éventuelles restrictions de quantité existantes par jour/mois/année, ainsi que sur des frais éventuels de collecte, sont disponibles dans votre municipalité.

Déclaration de conformité

La société PEARL.GmbH déclare le produit ZX-1785-675 conforme aux directives actuelles suivantes du Parlement Européen : 2011/65/UE, relative à la limitation de l'utilisation de certaines substances dangereuses dans les équipements électriques et électroniques, 2014/30/UE, concernant la compatibilité électromagnétique, 2014/35/UE, concernant la mise à disposition sur le marché du matériel électrique destiné à être employé dans certaines limites de tension et 2014/53/UE, concernant la mise à disposition sur le marché d'équipements radioélectriques.



Dipl. Ing. (FH) Andreas Kurtasz
Service Qualité

La déclaration de conformité complète du produit est disponible en téléchargement à l'adresse <https://www.pearl.fr/support/notices> ou sur simple demande par courriel à qualite@pearl.fr.



Description du produit

Chaîne stéré

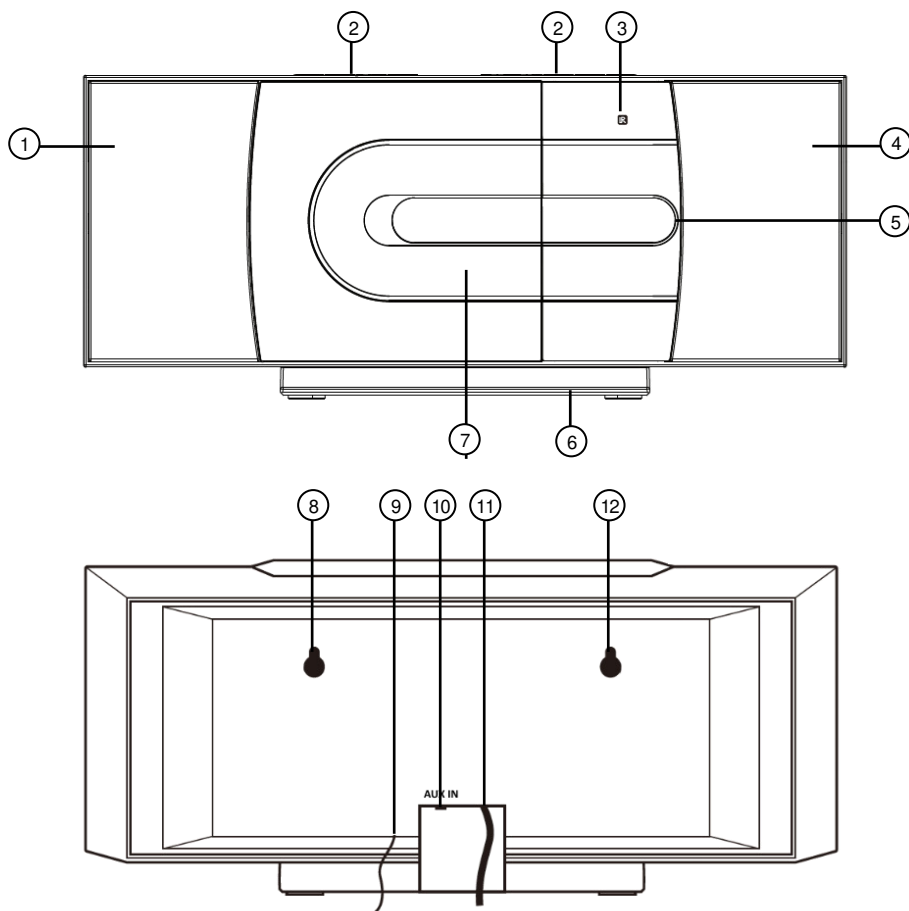

- | | |
|-------------------------|--------------------------|
| 1. Haut-parleur | 7. Logement CD |
| 2. Panneau de commande | 8. Orifice de montage |
| 3. Récepteur infrarouge | 9. Câble antenne |
| 4. Haut-parleur | 10. Entrée AUX |
| 5. Écran | 11. Câble d'alimentation |
| 6. Socle | 12. Orifice de montage |

Panneau de commande

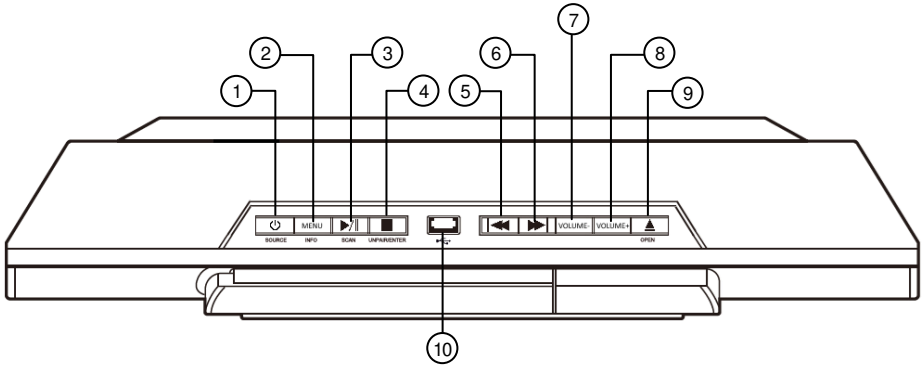

- | | |
|-------------------------------|-----------------------|
| 1. Touche Marche/Arrêt/SOURCE | 6. Touche ►►I |
| 2. Touche MENU/INFO | 7. Touches VOLUME - |
| 3. Touche ►/II | 8. Touches VOLUME + |
| 4. Touche ▼ | 9. Touche Logement CD |
| 5. Touche I◀◀ | 10. Entrée USB |

Télécommande

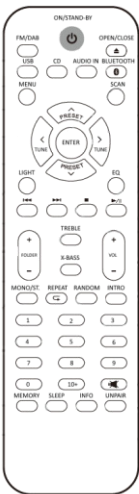

ON/STAND-BY : touche Marche/Arrêt

USB : touche Mode

AUDIO IN : touche Mode

MENU : menu DAB/FM

PRESET▲ : touche ▲

PRESET▼ : touche ▼

TUNE► : touche ►

EQ : égaliseur

►►I : avance rapide

►/II : lecture/pause

FOLDER- : dossier précédent

X-BASS : extra-bass

VOL- : volume -

REPEAT : répéter

INTRO : lecture 10 sec.

10+ : touche 10

MEMORY : touche de programmation

INFO : touche infos DAB

FM/DAB : touche Mode

CD : touche Mode

BLUETOOTH : touche Mode

SCAN : recherche de stations

ENTER : touche OK

TUNE◀ : touche ◀

LIGHT : éclairer l'écran

I◀◀ : recul rapide

■ : touche Stop

FOLDER+ : dossier suivant

TREBLE : touche Aigus/Graves

VOL+ : volume +

MONO/ST. : Mono/Stéréo

RANDOM : lecture aléatoire

0-9 : touches numériques

MUTE : muet

SLEEP : programmeur de mise en veille

UNPAIR : déconnecter l'appareil bluetooth

Mise en marche

Montage

Lors du choix de l'emplacement de montage, veillez à respecter les points suivants :

- Le mur doit être plan et régulier.
- Le mur doit pouvoir porter le poids de la chaîne stéréo.
- Laissez toujours un espace de 10 cm de chaque côté et au-dessus de l'appareil.
- Ne placez pas de téléviseur à moins de 30 cm de l'appareil.
- N'exposez pas le produit aux rayons directs du soleil, à des champs magnétiques puissants, à la poussière ou à l'humidité ni à des appareils produisant des bruits électroniques.
- Ne placez pas l'appareil dans des environnements exposés à des températures extrêmes. La température ambiante ne doit pas être inférieure à 5 °C ou supérieure à 35 °C.
- La prise de courant à laquelle est branché l'appareil doit toujours être facilement accessible, pour que l'appareil puisse être rapidement débranché en cas d'urgence.

Montage mural

1. Veuillez tenir compte des consignes concernant l'emplacement de montage.
2. Si nécessaire, enlevez le pied de support en tirant les chevilles de sécurité vers le haut tout en poussant le pied de support vers la paroi arrière. Après avoir entendu le clic de déverrouillage, enlevez simplement le pied de support en le tirant vers le bas.

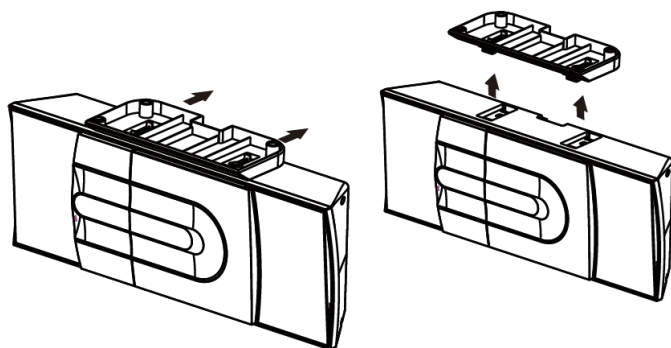

3. A l'aide d'un niveau à bulle d'air et d'une règle, marquez sur le mur deux trous à percer à 160 mm l'un de l'autre.



ATTENTION !

Assurez-vous qu'aucun câble ou conduit ne se trouve à l'endroit où vous avez choisi de percer. Risques de blessures physiques ou de dommages matériels

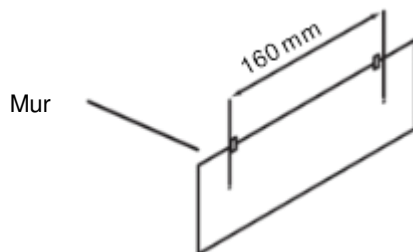

4. Percez aux endroits marqués des trous d'au moins 32 mm de profondeur et 8 à 9 mm de largeur.

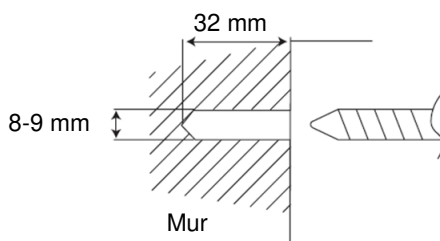

5. Enfoncez les chevilles dans les trous à l'aide d'un marteau.



NOTE :

Veillez noter que le matériel fourni pour le montage mural peut ne pas correspondre au matériau de l'endroit où vous souhaitez fixer le support. Vous trouverez un matériel de fixation approprié dans une quincaillerie ou un magasin d'outillage, par exemple.

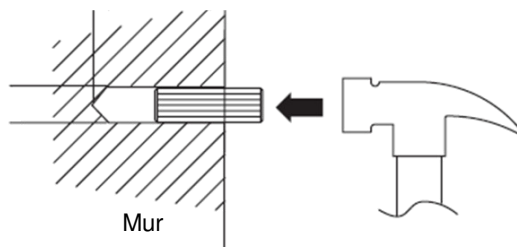

6. Vissez les vis dans les chevilles. Veillez à laisser dépasser les têtes de vis du mur d'environ 8 mm pour pouvoir y accrocher votre chaîne stéréo.



7. Accrochez votre chaîne stéréo en faisant glisser les vis dans les orifices de montage sur la paroi arrière de la chaîne.

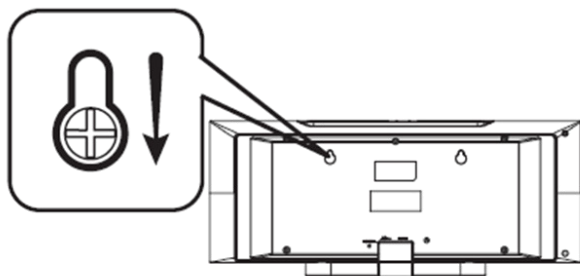

8. Branchez votre chaîne stéréo à une prise murale adaptée. Votre chaîne stéréo parcourt les fréquences DAB+ à la recherche de l'heure actuelle.

Installation sur table

1. Veuillez tenir compte des consignes concernant l'emplacement de montage.
2. Si nécessaire, fixez le pied de support en l'insérant dans les logements prévus à cet effet sur la face inférieure de la chaîne stéréo. Veillez à ne coincer ni le câble de l'antenne ni celui de l'alimentation.



3. Tirez ensuite le pied de support vers l'avant jusqu'à ce que vous l'entendiez s'enclencher.

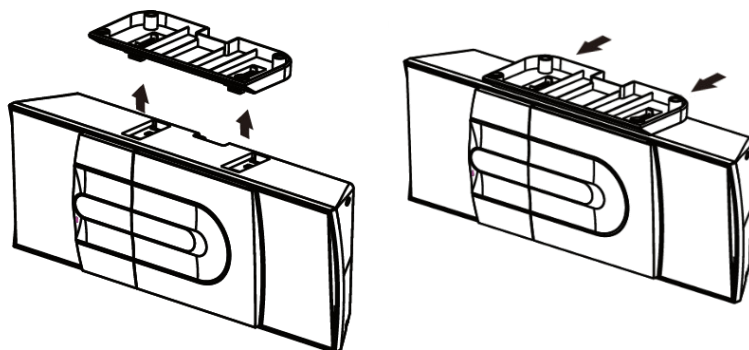

4. Posez votre chaîne stéréo sur une surface plane et stable qui peut supporter le poids de la chaîne stéréo et n'est pas exposée à des vibrations.
5. Branchez votre chaîne stéréo à une prise murale adaptée. Votre chaîne stéréo parcourt les fréquences DAB+ à la recherche de l'heure actuelle.

Mise en place des piles dans la télécommande

1. Ouvrez le compartiment à piles situé au dos de la télécommande.
2. Insérez 2 piles de type AA (1,5 V) dans le compartiment à piles. Respectez les consignes de polarité inscrites dans le compartiment à piles.
3. Refermez le compartiment à piles.

Utilisation

Allumer



NOTE :

Après le premier démarrage, votre chaîne stéréo se trouve en mode DAB+. Par la suite, votre chaîne stéréo s'allume systématiquement dans le dernier mode utilisé.

Allumez votre chaîne stéréo en appuyant sur la touche Marche/Arrêt/SOURCE du panneau de commande ou sur la touche ON/STAND-BY de la télécommande. L'écran s'allume, le mode s'affiche.

Éteindre (veille)

Eteignez votre chaîne stéréo en appuyant sur la touche Marche/Arrêt/SOURCE du panneau de commande pendant 4 secondes ou en appuyant sur la touche ON/STAND-BY de la télécommande. L'écran s'assombrit, l'heure s'affiche.



NOTE :

Pour éteindre complètement votre chaîne stéréo, il faut la débrancher. Cette opération efface définitivement TOUS les réglages personnalisés que vous avez effectués.

Commandes générales

Les touches de la télécommande sont indiquées par la mention (TC) dans le tableau.



NOTE :

Les commandes spécifiques à chaque mode sont décrites dans les sections correspondant aux différents modes.

Commandes	Touche	Action
Allumer	Touche Marche/Arrêt/SOURCE	Appuyer
	ON/STAND-BY (TC)	
Éteindre	Touche Marche/Arrêt/SOURCE	Appuyer pendant 4 s
	ON/STAND-BY (TC)	Appuyer
Changer de mode	Touche Marche/Arrêt/SOURCE	Appuyer
	FM/DAB (TC)	
	USB (TC)	
	CD (TC)	
	AUDIO IN (TC)	
	BLUETOOTH (TC)	
Lecture/Pause	▶/II	Appuyer
	▶/II (TC)	
Volume +	VOLUME+	Appuyer
	VOL+ (TC)	
Volume sonore -	VOLUME-	Appuyer
	VOL- (TC)	
Stop	■	Appuyer
	■ (TC)	
Titre suivant	▶▶I	Appuyer
	▶▶I (TC)	
Titre précédent	I◀◀	Appuyer
	I◀◀ (TC)	
Muet	MUTE (TC)	Appuyer

Changer d'égaliseur	EQ (TC)	Appuyer
Réglages de l'heure	Réglée par DAB+	
Ouvrir/fermer le logement CD	Touche Logement CD	Appuyer
	OPEN/CLOSE (TC)	
Réglages du programmeur de mise en veille	SLEEP (TC)	Appuyer
Extra-Bass Marche/Arrêt	X-BASS (TC)	Appuyer
Régler les graves et les aigus	TREBLE (TC)	Appuyer
Allumer/Eteindre le rétroéclairage	LIGHT (TC)	Appuyer

Mode DAB+



NOTE :

Si la réception est mauvaise, déroulez complètement le câble d'antenne et placez-le à un endroit où la réception est bonne.

Général

1. Allumez la chaîne stéréo.
2. Passez en mode Mode DAB+ en appuyant plusieurs fois sur la touche Marche/Arrêt/SOURCE jusqu'à ce que l'écran affiche **DAB RADIO** ou en appuyant sur la touche FM/DAB de la télécommande.
3. Après le premier allumage, l'appareil a déjà recherché et trouvé une station dont il a repris l'heure actuelle. Celle-ci s'affiche à l'écran.
4. Effectuez une recherche de stations rapide pour trouver toutes les stations disposant d'une bonne qualité de réception. Pour cela, appuyez sur la touche ►/II du panneau de commande ou sur la touche SCAN de la télécommande. Les stations sont enregistrées.

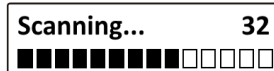

5. La dernière station diffusée s'affiche à l'écran.

Recherche de stations complète

1. Pour effectuer une recherche de stations complète, maintenez appuyée la touche MENU/INFO du panneau de commande jusqu'à ce que l'indication **Full Scan** s'affiche ou appuyez sur la touche MENU de la télécommande.

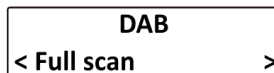

2. Démarrez la recherche de stations, appuyez sur la touche ■ du panneau de commande ou la touche ENTER de la télécommande.

3. Attendez la fin de la recherche. Cela peut prendre un certain temps.

Changer de station

1. Affichez la liste des stations en appuyant sur la touche |◀◀ / ▶▶| du panneau de commande ou sur la touche TUNE◀ / TUNE▶ de la télécommande.

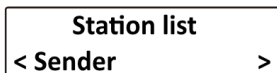

2. Accédez à la station souhaitée en appuyant sur la touche |◀◀ / ▶▶| du panneau de commande ou sur la touche TUNE◀ / TUNE▶ de la télécommande.

3. Appuyez sur la touche ■ du panneau de commande ou sur la touche ENTER de la télécommande. La station s'affiche à l'écran.

Mémoriser une station

1. Accédez à la station de votre choix.

2. Maintenez la touche MEMORY de la télécommande appuyée pendant 2 secondes.

3. Sur l'écran, l'affichage des emplacements de mémorisation clignote.



4. Pour choisir un emplacement de mémorisation libre (PX), utilisez les touches PRESET▲ / PRESET▼ de la télécommande.



NOTE :

Vous pouvez mémoriser jusqu'à 10 stations.

5. Pour mémoriser une station, appuyez sur la touche ■ du panneau de commande ou la touche ENTER de la télécommande.

Recherche manuelle des stations

1. Affichez le menu de réglage en maintenant appuyée la touche MENU/INFO du panneau de commande jusqu'à ce que l'indication **Full Scan** s'affiche ou en appuyant sur la touche MENU de la télécommande.

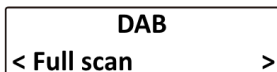

2. Affichez le point de menu **Manual tune** appuyant sur les touches |◀◀ / ▶▶| du panneau de commande ou sur les touches TUNE◀ / TUNE▶ de la télécommande.

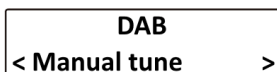

3. Appuyez sur la touche ■ du panneau de commande ou sur la touche ENTER de la télécommande.

- Réglez la fréquence Multiplex (bouquet de stations diffusée sur une même fréquence) souhaitée (174.928-239.200 MHz) en appuyant sur les touches |◀◀ / ▶▶| du panneau de commande ou sur les touches TUNE◀ / TUNE▶ de la télécommande.
- Appuyez sur la touche ■ du panneau de commande ou sur la touche ENTER de la télécommande. La puissance du signal s'affiche à l'écran.
- Mémorisez les stations en appuyant sur la touche ■ du panneau de commande ou la touche ENTER de la télécommande.

Afficher l'écran d'information

Appuyez sur la touche INFO de la télécommande pour basculer entre les écrans d'information des différentes stations. Chaque pression sur la touche vous permet de passer à l'écran d'information suivant.

- DLS (Texte défilant)
- Puissance du signal
- Type de programme (par ex. Pop Music)
- Nom Multiplex/de groupe (bouquet de stations diffusées ensemble sur une même fréquence, par ex. fréquence DRS)
- Fréquence de la station
- Perte de signal (Signal error: XX)
- Mode et taux de transfert (par ex. 72kbps / DAB+)
- Heure
- Date

Supprimer des stations ne pouvant plus être captées

Si vous avez démarré des recherches de stations dans des lieux différents, il se peut que votre liste de stations contienne des stations que vous ne pouvez plus recevoir à l'endroit où vous vous trouvez. Pour supprimer celles-ci sans devoir les rechercher manuellement, veuillez procéder comme suit :

- Affichez le menu de réglage en maintenant appuyée la touche MENU/INFO du panneau de commande jusqu'à ce que l'indication **Full Scan** s'affiche ou en appuyant sur la touche MENU de la télécommande.

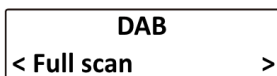

- Affichez le point de menu **Prune** en appuyant sur les touches |◀◀ / ▶▶| du panneau de commande ou sur les touches TUNE◀ / TUNE▶ de la télécommande.

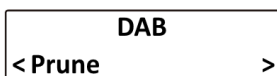

- Appuyez sur la touche ■ du panneau de commande ou sur la touche ENTER de la télécommande.
- Sélectionnez l'option **YES** en appuyant sur les touches |◀◀ / ▶▶| du panneau de commande ou sur les touches TUNE◀ / TUNE▶ de la télécommande.

Prune?	
< YES >	NO

5. Confirmez la sélection en appuyant sur la touche ■ du panneau de commande ou sur la touche ENTER de la télécommande.
6. Les stations qui ne sont plus reçues sont automatiquement supprimées de la liste des stations.

Fonction DRC

La fonction **D**ynamic **R**ange **C**ontrol permet de renforcer les signaux sonores faibles et d'atténuer les signaux puissants. Elle vous permet donc d'entendre tous les signaux sonores même dans des environnements bruyants. Pour régler cette fonction, procédez de la manière suivante :

1. Affichez le menu de réglage en maintenant appuyée la touche MENU/INFO du panneau de commande jusqu'à ce que l'indication **Full Scan** s'affiche ou en appuyant sur la touche MENU de la télécommande.

DAB	
< Full scan	>

2. Affichez le point de menu **DRC** en appuyant sur les touches |◀◀ / ▶▶| du panneau de commande ou sur les touches TUNE◀ / TUNE▶ de la télécommande.

DAB	
< DRC	>

3. Appuyez sur la touche ■ du panneau de commande ou sur la touche ENTER de la télécommande.
4. Sélectionnez l'option souhaitée à l'aide des touches |◀◀ / ▶▶| du panneau de commande ou des touches TUNE◀ / TUNE▶ de la télécommande.
 - **DRC OFF** (fonction désactivée, par ex. dans des environnements silencieux)
 - **DRC LOW** (fonction activée, demi-niveau, par ex. dans des environnements un peu plus bruyants)
 - **DRC HIGH** (fonction activée, par ex. dans des environnements très bruyants)
5. Confirmez la sélection en appuyant sur la touche ■ du panneau de commande ou sur la touche ENTER de la télécommande.

Mode FM



NOTE :

Si la réception est mauvaise, déroulez complètement le câble d'antenne et placez-le à un endroit où la réception est bonne.

Général

1. Allumez la chaîne stéréo.
2. Passez en mode Mode FM en appuyant plusieurs fois sur la touche Marche/Arrêt/SOURCE jusqu'à ce que l'écran affiche **FM RADIO** ou en appuyant sur la touche FM/DAB de la télécommande.
3. Recherchez la station suivante disposant d'une bonne réception en maintenant appuyée pendant trois secondes la touche |◀◀ / ▶▶| du panneau de commande ou la touche TUNE◀ / TUNE▶ de la télécommande.

Recherche manuelle des stations

Réglez la fréquence souhaitée en appuyant sur la touche |◀◀ / ▶▶| du panneau de commande ou sur la touche TUNE◀ / TUNE▶ de la télécommande. Chaque pression sur la touche modifie la fréquence affichée à l'écran de 0,05 MHz.

Mémoriser une station

1. Accédez à la station de votre choix.
2. Maintenez la touche MEMORY de la télécommande appuyée pendant 2 secondes.
3. Sur l'écran, l'affichage des emplacements de mémorisation clignote.



4. Choisissez un emplacement de mémorisation libre (**PX**) avec les touches PRESET▲ / PRESET▼ de la télécommande.



NOTE :

Vous pouvez mémoriser jusqu'à 10 stations.

5. Mémorisez la station en appuyant sur la touche ■ du panneau de commande ou la touche ENTER de la télécommande.



NOTE :

Pour pouvoir afficher la station plus tard sans longues recherches, notez l'emplacement de mémorisation de la station.

Écouter les stations mémorisées

1. Affichez la liste des émissions enregistrées, en appuyant sur la touche MEMORY de la télécommande.
2. La première station mémorisée s'affiche à l'écran. Sélectionnez la station souhaitée à l'aide des touches PRESET▲ / PRESET▼ de la télécommande.

- Affichez la station en appuyant sur la touche ■ du panneau de commande ou la touche ENTER de la télécommande.

Afficher l'écran d'information

Appuyez sur la touche INFO de la télécommande pour basculer entre les écrans d'information des différentes stations. Chaque pression sur la touche vous permet de passer à l'écran d'information suivant.

- Texte radio
- Type de programme (par ex. Pop Music)
- Nom du programme
- Mode Audio (mono/stéréo)
- Heure
- Date

Mode Audio (mono/stéréo)

L'activation du mode Audio mono permet de réduire les bruits parasites (grésillement, crépitement). Pour basculer entre les modes Audio stéréo et mono, appuyez sur la touche MONO/ST. de la télécommande.

Régler la sensibilité de la recherche de stations

Définissez à partir de quelle puissance de signal vous souhaitez qu'une station soit affichée lors de la recherche de stations.

- Affichez le menu de réglage en maintenant appuyée la touche MENU/INFO du panneau de commande jusqu'à ce que l'indication **Scan Setting** s'affiche ou en appuyant sur la touche MENU de la télécommande.



- Appuyez sur la touche ■ du panneau de commande ou sur la touche ENTER de la télécommande.
- Sélectionnez l'option souhaitée en appuyant sur les touches |◀◀ / ▶▶| du panneau de commande ou sur les touches TUNE◀ / TUNE▶ de la télécommande.



NOTE :
L'option actuelle est marquée d'un astérisque.

- Mémorisez la sélection en appuyant sur la touche ■ du panneau de commande ou la touche ENTER de la télécommande.

Mode CD



NOTE :
Avant la première utilisation du mode CD, veuillez impérativement retirer le carton de protection se trouvant dans le lecteur CD.

Général

1. Allumez la chaîne stéréo.
2. Passez en mode Mode CD en appuyant plusieurs fois sur la touche Marche/Arrêt/SOURCE jusqu'à ce que l'écran affiche **CD** ou en appuyant sur la touche FM/DAB de la télécommande.
3. Ouvrez le lecteur CD en appuyant sur la touche lecteur CD du panneau de commande ou sur la touche OPEN/CLOSE de la télécommande.
4. Si nécessaire, retirez le carton de protection se trouvant dans le lecteur CD.
5. Insérez correctement le CD dans le lecteur CD.
6. Fermez le lecteur CD en appuyant sur la touche lecteur CD du panneau de commande ou sur la touche OPEN/CLOSE de la télécommande.
7. La lecture du CD commence automatiquement.

DISC	CD
T--01	03:33

Lecture à partir de CD MP3/WMA



NOTE :

Formats de CD pris en charge : CD-DA, CD-R, CD-RW.

1. Allumez la chaîne stéréo.
2. Passez en mode Mode CD en appuyant plusieurs fois sur la touche Marche/Arrêt/SOURCE du panneau de commande jusqu'à ce que l'écran affiche **CD** ou en appuyant sur la touche FM/DAB de la télécommande.
3. Ouvrez le lecteur CD en appuyant sur la touche lecteur CD du panneau de commande ou sur la touche OPEN/CLOSE de la télécommande.
4. Si nécessaire, retirez le carton de protection se trouvant dans le lecteur CD.
5. Insérez correctement le CD dans le lecteur CD.
6. Fermez le lecteur CD en appuyant sur la touche lecteur CD du panneau de commande ou sur la touche OPEN/CLOSE de la télécommande.
7. La lecture du CD commence automatiquement.

DISC	MP3
F-001 001	03:14

Pour lire un dossier précis du CD, procédez de la manière suivante :

1. Arrêtez la lecture.
2. Appuyez sur les touches FOLDER+ / FOLDER- de la télécommande pour changer de dossier.



NOTE :

*Les dossiers sont affichés à l'écran sous les noms **F-001, F-002, etc.**, indépendamment de leur nom sur le CD, par ordre alphabétique.*

3. La lecture du premier titre du dossier sélectionné commence automatiquement.

**NOTE :**

Les titres du dossier sélectionné sont lus en premier, suivis des titres du dossier suivant.

Mode Répétition

Appuyez sur la touche REPEAT de la télécommande. Chaque pression sur la touche vous permet de passer au mode Répétition suivant :

Répéter le titre en cours	Répéter le dossier	Répéter tous les titres	Pas de répétition
REP.ONE T--01 CD 03:13	REP.ALBUM MP3 F-001 001 03:13	REP.ALL CD T--01 03:33	DISC CD T--01 03:33

Lecture aléatoire

Lorsque cette fonction est activée, les titres du CD inséré sont lus dans un ordre aléatoire jusqu'à ce que tous les titres aient été lus une fois. Pour activer ou désactiver cette fonction, appuyez sur la touche RANDOM pendant la lecture.

RANDOM CD T--01 03:33

Aller à un titre précis pendant la lecture

Allez directement au titre souhaité en saisissant son numéro de piste à l'aide des touches numériques. Le numéro de piste s'affiche à l'écran. Au bout d'un instant, la lecture du titre commence automatiquement.

**EXEMPLE :**

Piste 3 : touche 3

Piste 13 : touche 1 & 3 ou touche 3 & 10+

Piste 23 : touche 2 & 3 ou touche 3 & deux fois touche 10+

Fonction Intro

Lorsque cette fonction est activée, le lecteur ne lit que les dix premières secondes de chaque titre. Pour activer ou désactiver cette fonction, appuyez sur la touche INTRO pendant la lecture.

INTRO CD T--01 00:03

Avance et recul rapides pendant la lecture audio

Pendant la lecture, appuyez sur la touche |◀◀ (recul rapide) ou ▶▶| (avance rapide). Lâchez la touche lorsque vous avez atteint le code horaire souhaité.

Programmer la liste de lecture

Vous avez la possibilité d'enregistrer vos pistes préférées dans une liste de lecture. Veuillez noter que celle-ci est supprimée lorsque vous quittez la lecture de listes et devra être créée à nouveau la fois suivante.

1. Terminez la lecture du CD en appuyant sur la touche ■ du panneau de commande ou sur la touche ENTER de la télécommande.
2. Appuyez sur la touche MEMORY de la télécommande.
3. L'affichage du titre clignote à l'écran. Utilisez les touches ▼ et ▲ pour sélectionner le titre souhaité pour le premier emplacement de mémorisation.

MEMORY	P--01
	T--01

4. Utilisez les touches |◀◀ / ▶▶| pour régler le titre souhaité (T-XX).
5. Enregistrez votre saisie en appuyant sur la touche MEMORY. L'emplacement de mémorisation libre suivant s'affiche à l'écran (P-XX).
6. Répétez les étapes 4 et 5 jusqu'à ce que vous ayez enregistré tous les titres souhaités.



NOTE :

Vous pouvez enregistrer maximum 20 titres dans la liste de lecture.

7. Après environ 10 secondes sans saisie, le menu de configuration se ferme automatiquement. Vous vous retrouvez dans la lecture de listes.

MEM. DISC	CD
T--11	57:10

8. Lancez la lecture de la liste en appuyant sur la touche ►/|| du panneau de commande ou de la télécommande.
9. Terminez la lecture de la liste en appuyant sur la touche ■ du panneau de commande ou de la télécommande.
10. Quittez la lecture en appuyant à nouveau sur la touche ■.



NOTE :

Lorsque vous quittez la lecture de listes, la liste de lecture est supprimée.

Mode USB



NOTE :

Le support de stockage USB ne doit pas avoir une capacité supérieure à 64 Go et doit être formaté en FAT32, sinon il ne sera pas reconnu.

Veuillez noter que seuls les formats suivants peuvent être reconnus et lus : MP3, WMA.

Le lecteur peut reconnaître et lire 99 dossiers et 999 titres maximum.

Général

1. Connectez un support de stockage USB (jusqu'à 64 Go, FAT32) au port USB de votre chaîne stéréo.
2. Allumez la chaîne stéréo.
3. Passez en mode Mode CD en appuyant plusieurs fois sur la touche Marche/Arrêt/SOURCE du panneau de commande jusqu'à ce que l'écran affiche **USB** ou en appuyant sur la touche CD de la télécommande.
4. La lecture démarre automatiquement, les titres sont lus par ordre alphabétique.

Lecture de dossiers

Pour lire un dossier précis, procédez de la manière suivante :

1. Appuyez sur la touche FOLDER+ / FOLDER- de la télécommande.
2. Le dossier en cours de lecture s'affiche à l'écran (**F-XXX**).

USB	MP3
F-001	T--001

3. Lancez la lecture du dossier en appuyant sur la touche ►/II, la lecture se fera par ordre alphabétique.



NOTE :

Les titres du dossier sélectionné sont lus en premier, suivis des titres du dossier suivant.

Mode Répétition

Appuyez sur la touche REPEAT de la télécommande. Chaque pression sur la touche vous permet de passer au mode Répétition suivant :

Répéter le titre en cours	Répéter le dossier	Répéter tous les titres	Pas de répétition																
<table border="1"> <tr> <td>REP.ONE</td> <td>CD</td> </tr> <tr> <td>T--01</td> <td>03:13</td> </tr> </table>	REP.ONE	CD	T--01	03:13	<table border="1"> <tr> <td>REP.ALBUM</td> <td>MP3</td> </tr> <tr> <td>F-001 001</td> <td>03:13</td> </tr> </table>	REP.ALBUM	MP3	F-001 001	03:13	<table border="1"> <tr> <td>REP.ALL</td> <td>CD</td> </tr> <tr> <td>T--01</td> <td>03:33</td> </tr> </table>	REP.ALL	CD	T--01	03:33	<table border="1"> <tr> <td>DISC</td> <td>CD</td> </tr> <tr> <td>T--01</td> <td>03:33</td> </tr> </table>	DISC	CD	T--01	03:33
REP.ONE	CD																		
T--01	03:13																		
REP.ALBUM	MP3																		
F-001 001	03:13																		
REP.ALL	CD																		
T--01	03:33																		
DISC	CD																		
T--01	03:33																		

Lecture aléatoire

Lorsque cette fonction est activée, les titres du CD inséré sont lus dans un ordre aléatoire jusqu'à ce que tous les titres aient été lus une fois. Pour activer ou désactiver cette fonction, appuyez sur la touche RANDOM pendant la lecture.

RANDOM	CD
T--01	03:33

Aller à un titre précis

Allez directement au titre souhaité en saisissant son numéro de piste à l'aide des touches numériques. Le numéro de piste s'affiche à l'écran. Au bout d'un instant, la lecture du titre commence automatiquement.



EXEMPLE :

Piste 3 : touche 3

Piste 13 : touche 1 & 3 ou touche 3 & 10+

Piste 23 : touche 2 & 3 ou touche 3 & deux fois touche 10+

Fonction Intro

Lorsque cette fonction est activée, le lecteur ne lit que les dix premières secondes de chaque titre. Pour activer ou désactiver cette fonction, appuyez sur la touche INTRO pendant la lecture.

INTRO	CD
T--01	00:03

Avance et recul rapides pendant la lecture audio

Pendant la lecture, appuyez sur la touche |◀◀ (recul rapide) ou ▶▶| (avance rapide). Lâchez la touche lorsque vous avez atteint le code horaire souhaité.

Programmer la liste de lecture

Vous avez la possibilité d'enregistrer vos pistes préférées dans une liste de lecture. Veuillez noter que celle-ci est supprimée lorsque vous quittez la lecture de listes et devra être créée à nouveau la fois suivante.

1. Terminez la lecture en appuyant sur la touche ■ du panneau de commande ou de la télécommande.
2. Appuyez sur la touche MEMORY de la télécommande.
3. L'affichage des dossiers clignote à l'écran. Utilisez les touches ▼ et ▲ pour régler le dossier souhaité.

MEMORY	P-01
	F-001

4. Appuyez sur la touche MEMORY.
5. L'affichage du titre clignote à l'écran. Utilisez les touches ▼ et ▲ pour sélectionner le titre souhaité pour le premier emplacement de mémorisation.

MEMORY	P-01
	T-001

6. Utilisez les touches |◀◀ / ▶▶| pour sélectionner le titre souhaité (T-XX).

7. Enregistrez votre saisie en appuyant sur la touche MEMORY. L'emplacement de mémorisation libre suivant s'affiche à l'écran (**P-XX**).
8. Répétez les étapes 4 et 5 jusqu'à ce que vous ayez enregistré tous les titres souhaités.



NOTE :

Vous pouvez enregistrer maximum 99 titres dans la liste de lecture.

9. Après environ 10 secondes sans saisie, le menu de configuration se ferme automatiquement. Vous vous retrouvez dans la lecture de listes.

MEM. DISC	CD
T--11	57:10

10. Lancez la lecture de la liste en appuyant sur la touche ►/II du panneau de commande ou de la télécommande.
11. Terminez la lecture de la liste en appuyant sur la touche ■ du panneau de commande ou de la télécommande.
12. Quittez la lecture de listes en appuyant à nouveau sur la touche ■.



NOTE :

Lorsque vous quittez la lecture de listes, la liste de lecture est supprimée.

Mode bluetooth

Connecter une source audio



NOTE :

La source audio et la chaîne stéréo ne doivent être connectées manuellement qu'une seule fois. Par la suite, elles se connectent automatiquement, à condition que les appareils soient allumés, que bluetooth soit activé et qu'elles se trouvent l'une à la portée de l'autre.

1. Allumez la chaîne stéréo.
2. Passez en mode bluetooth en appuyant plusieurs fois sur la touche Marche/Arrêt/SOURCE du panneau de commande jusqu'à ce que l'écran affiche **bluetooth** ou en appuyant sur la touche bluetooth de la télécommande.
3. Sur l'écran, l'indication BT Link clignote.

BT LINK
09:42:33

4. Activez la fonction bluetooth de la source audio (p. ex. l'appareil mobile).
5. Cherchez **ZX-1785** et connectez les appareils.



NOTE :

Si un code PIN vous est demandé, saisissez 0000.

6. Une fois la connexion établie, une courte mélodie retentit et l'indication **BT LINK** cesse de clignoter.

7. Démarrez la lecture sur la source audio.



NOTE :

Le volume sonore de la lecture dépend à la fois de la chaîne stéréo et de la source audio. Pour éviter les distorsions, il est conseillé de régler le volume sonore de lecture de la source audio sur 70-80 %. Le volume de lecture de la source audio ne doit pas être 0.

8. Contrôlez la lecture sur la source audio ou sur votre chaîne stéréo (lecture, pause, titre suivant, titre précédent).

Déconnecter une source audio

Pour déconnecter la source audio de votre chaîne stéréo, appuyez sur la touche ■ du panneau de commande ou sur la touche UNPAIR de la télécommande. L'indication BT Link à l'écran clignote, la connexion avec la source audio a été désactivée.



NOTE :

Pour éviter que la source audio et votre chaîne stéréo ne se reconnectent automatiquement lorsque vous rallumez la chaîne, supprimez aussi la chaîne stéréo (ZX-1785) du menu bluetooth de la source audio.

Mode AUX

1. Connectez la source audio à l'entrée AUX de votre chaîne à l'aide d'un câble jack 3,5 mm.
2. Allumez la chaîne stéréo.
3. Passez en mode AUX en appuyant plusieurs fois sur la touche Marche/Arrêt/SOURCE du panneau de commande jusqu'à ce que l'écran affiche **AUDIO IN** ou en appuyant sur la touche AUDIO IN de la télécommande.

AUDIO IN
12:31:54

4. Lancez et contrôlez la lecture audio directement sur la source audio.
5. Réglez le volume souhaité.



NOTE :

Le volume sonore de la lecture dépend à la fois de la chaîne stéréo et de la source audio. Pour éviter les distorsions, il est conseillé de régler le volume sonore de lecture de la source audio sur 70-80 %. Le volume de lecture de la source audio ne doit pas être 0.

Égaliseur

Vous avez le choix entre quatre images sonores préprogrammées qui règlent les graves et les aigus et renforcent ou atténuent les fréquences en fonction du style musical. Ces réglages confèrent aux morceaux de chaque style une sonorité particulièrement riche.

Pour sélectionner l'image sonore souhaitée, appuyez sur la touche EQ de la télécommande. Chaque pression sur la touche vous permet de passer à l'image sonore suivante : **ROCK – CLASSIC – POP – VOCAL – JAZZ – FLAT** désactivé.

X-Bass

Lorsque le mode X-Bass est activé, les fréquences basses ressortent mieux. Pour activer ou désactiver cette fonction, appuyez sur la X-Bass de la télécommande.

Programmateur de mise en veille

Si vous souhaitez écouter de la musique pour vous endormir sans que la chaîne ne reste allumée toute la nuit, utilisez le programmateur de mise en veille.

1. Appuyez sur la touche SLEEP de la télécommande. L'écran affiche le message **Sleep**.

**Sleep
OFF**

2. Pour régler le délai en minutes après lequel vous souhaitez que votre chaîne stéréo passe automatiquement en mode Veille, appuyez sur la touche SLEEP. Chaque pression sur la touche vous permet de passer au délai suivant : OFF (désactivé) – 90 – 80 – 70 – 60 – 50 – 40 – 30 – 20 – 10 – OFF.
3. Après quelques instants l'écran repasse à l'affichage normal. Par la suite, il passe régulièrement à l'affichage du programmateur de mise en veille et affiche le temps restant.

**USB MP3
SLEEP 88**

Réglages



NOTE :

Le menu de réglage peut être affiché uniquement dans les modes DAB+ ou FM.

Après environ 60 secondes sans saisie, le réglage est interrompu et les modifications ne sont **PAS** enregistrées.

Régler l'heure manuellement



NOTE :

Normalement, la première fois que vous allumez votre chaîne, elle cherche une station DAB+ et récupère la date et l'heure dans les informations de la station. Si cette recherche n'est pas lancée ou si les informations sont incorrectes, vous pouvez aussi régler l'heure manuellement.

4. Allumez votre chaîne stéréo et passez en mode DAB+ ou FM.
5. Maintenez appuyée la touche MENU/INFO du panneau de commande jusqu'à ce que l'affichage à l'écran change ou appuyez sur la touche MENU de la télécommande.
6. Sélectionnez le point de menu **Time** à l'aide des touches |◀◀ / ▶▶| du panneau de commande ou des touches TUNE ◀ / TUNE ▶ de la télécommande.

DAB/FM	
< Time	>

7. Appuyez sur la touche ■ du panneau de commande ou sur la touche ENTER de la télécommande.
8. Sélectionnez le point de menu **Set Time/Date** à l'aide des touches |◀◀ / ▶▶| du panneau de commande ou des touches TUNE ◀ / TUNE ▶ de la télécommande.

DAB/FM	
< Set Time/Date	>

9. Appuyez sur la touche ■ du panneau de commande ou sur la touche ENTER de la télécommande. L'affichage des heures clignote.
10. Réglez le chiffre des heures à l'aide des touches |◀◀ / ▶▶| du panneau de commande ou des touches TUNE ◀ / TUNE ▶ de la télécommande.
11. Appuyez sur la touche ■ du panneau de commande ou sur la touche ENTER de la télécommande. L'affichage des minutes clignote.
12. Réglez le chiffre des minutes à l'aide des touches |◀◀ / ▶▶| du panneau de commande ou des touches TUNE ◀ / TUNE ▶ de la télécommande.
13. Appuyez sur la touche ■ du panneau de commande ou sur la touche ENTER de la télécommande. L'affichage du jour calendrier clignote.

Set date	
15-10-2018	

14. Réglez le jour calendrier à l'aide des touches |◀◀ / ▶▶| du panneau de commande ou des touches TUNE ◀ / TUNE ▶ de la télécommande.

15. Appuyez sur la touche ■ du panneau de commande ou sur la touche ENTER de la télécommande. L'affichage du mois calendaire clignote.

Set date
15-10-2018

16. Réglez le mois calendaire à l'aide des touches |◀◀ / ▶▶| du panneau de commande ou des touches TUNE ◀ / TUNE ▶ de la télécommande.
17. Appuyez sur la touche ■ du panneau de commande ou sur la touche ENTER de la télécommande. L'affichage de l'année calendaire clignote.

Set date
15-10-2018

18. Réglez l'année calendaire à l'aide des touches |◀◀ / ▶▶| du panneau de commande ou des touches TUNE ◀ / TUNE ▶ de la télécommande.
19. Pour enregistrer les réglages, appuyez sur la touche ■ du panneau de commande ou la touche ENTER de la télécommande. L'indication **Time Saved** s'affiche à l'écran.

Time
Saved

Ajustement automatique de l'heure

Si vous souhaitez que la date et l'heure soient ajustées automatiquement aux informations relatives à la station, vous pouvez sélectionner une source appropriée ou désactiver la fonction (**no update**).

1. Allumez votre chaîne stéréo et passez en mode DAB+ ou FM.
2. Maintenez appuyée la touche MENU/INFO du panneau de commande jusqu'à ce que l'affichage à l'écran change ou appuyez sur la touche MENU de la télécommande.
3. Sélectionnez le point de menu **Time** à l'aide des touches |◀◀ / ▶▶| du panneau de commande ou des touches TUNE ◀ / TUNE ▶ de la télécommande.

DAB/FM
< Time >

4. Appuyez sur la touche ■ du panneau de commande ou sur la touche ENTER de la télécommande.
5. Sélectionnez le point de menu **Auto update** à l'aide des touches |◀◀ / ▶▶| du panneau de commande ou des touches TUNE ◀ / TUNE ▶ de la télécommande.

Time
< Auto update >

6. Appuyez sur la touche ■ du panneau de commande ou sur la touche ENTER de la télécommande.

7. Sélectionnez l'option souhaitée à l'aide des touches |◀◀ / ▶▶| du panneau de commande ou des touches TUNE◀ / TUNE▶ de la télécommande.



NOTE :

L'option actuelle est marquée d'un astérisque.

- **Update from Any** (reprendre la date et l'heure de DAB ou FM)
 - **Update from DAB** (reprendre la date et l'heure de DAB)
 - **Update from FM** (reprendre la date et l'heure de FM)
 - **No update** (Réglage manuel de l'heure)
8. Appuyez sur la touche ■ du panneau de commande ou sur la touche ENTER de la télécommande. Le réglage est enregistré, vous revenez au menu de réglage.

Format de l'heure

Vous avez la possibilité d'afficher l'heure au format 24 heures ou au format 12 heures (AM/PM).

1. Allumez votre chaîne stéréo et passez en mode DAB+ ou FM.
2. Maintenez appuyée la touche MENU/INFO du panneau de commande jusqu'à ce que l'affichage à l'écran change ou appuyez sur la touche MENU de la télécommande.
3. Sélectionnez le point de menu **Time** à l'aide des touches |◀◀ / ▶▶| du panneau de commande ou des touches TUNE◀ / TUNE▶ de la télécommande.

DAB/FM

< **Time** >

4. Appuyez sur la touche ■ du panneau de commande ou sur la touche ENTER de la télécommande.
5. Sélectionnez le point de menu **Set 12/24 hour** à l'aide des touches |◀◀ / ▶▶| du panneau de commande ou des touches TUNE◀ / TUNE▶ de la télécommande.

Time

< **Set 12/24 hour** >

6. Appuyez sur la touche ■ du panneau de commande ou sur la touche ENTER de la télécommande.
7. Sélectionnez l'option souhaitée à l'aide des touches |◀◀ / ▶▶| du panneau de commande ou des touches TUNE◀ / TUNE▶ de la télécommande.



NOTE :

L'option actuelle est marquée d'un astérisque.

8. Appuyez sur la touche ■ du panneau de commande ou sur la touche ENTER de la télécommande. Le réglage est enregistré, vous revenez au menu de réglage.

Régler le format de la date

Définissez le format d'affichage de la date.

1. Allumez votre chaîne stéréo et passez en mode DAB+ ou FM.
2. Maintenez appuyée la touche MENU/INFO du panneau de commande jusqu'à ce que l'affichage à l'écran change ou appuyez sur la touche MENU de la télécommande.
3. Sélectionnez le point de menu **Time** à l'aide des touches |◀◀ / ▶▶| du panneau de commande ou des touches TUNE◀ / TUNE▶ de la télécommande.



4. Appuyez sur la touche ■ du panneau de commande ou sur la touche ENTER de la télécommande.
5. Sélectionnez le point de menu **Set Time/Date** à l'aide des touches |◀◀ / ▶▶| du panneau de commande ou des touches TUNE◀ / TUNE▶ de la télécommande.

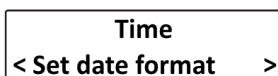

6. Appuyez sur la touche ■ du panneau de commande ou sur la touche ENTER de la télécommande.
7. Sélectionnez l'option souhaitée à l'aide des touches |◀◀ / ▶▶| du panneau de commande ou des touches TUNE◀ / TUNE▶ de la télécommande.



NOTE :

L'option actuelle est marquée d'un astérisque.

- **DD-MM-YYYY** (jour-mois-année)
 - **MM-DD-YYYY** (mois-jour-année)
8. Appuyez sur la touche ■ du panneau de commande ou sur la touche ENTER de la télécommande. Le réglage est enregistré, vous revenez au menu de réglage.

Version du firmware

Vous trouverez des informations sur la version du firmware de votre chaîne stéréo dans le menu de réglage :

1. Allumez votre chaîne stéréo et passez en mode DAB+ ou FM.
2. Maintenez appuyée la touche MENU/INFO du panneau de commande jusqu'à ce que l'affichage à l'écran change ou appuyez sur la touche MENU de la télécommande.
3. Sélectionnez le point de menu **SW version** à l'aide des touches |◀◀ / ▶▶| du panneau de commande ou des touches TUNE◀ / TUNE▶ de la télécommande.



4. Appuyez sur la touche ■ du panneau de commande ou sur la touche ENTER de la télécommande. Les informations sur la version du firmware s'affichent à l'écran.

Restaurer les paramètres par défaut



NOTE :

Lorsque vous restaurez les paramètres par défaut, tous les réglages personnels (liste de station, appareils bluetooth) sont supprimés et réinitialisés.

1. Allumez votre chaîne stéréo et passez en mode DAB+ ou FM.
2. Maintenez appuyée la touche MENU/INFO du panneau de commande jusqu'à ce que l'affichage à l'écran change ou appuyez sur la touche MENU de la télécommande.
3. Sélectionnez le point de menu **Factory Reset** à l'aide des touches |◀◀ / ▶▶| du panneau de commande ou des touches TUNE◀ / TUNE▶ de la télécommande.

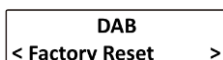

4. Appuyez sur la touche ■ du panneau de commande ou sur la touche ENTER de la télécommande.
5. Affichez l'option **YES** en appuyant sur les touches |◀◀ / ▶▶| du panneau de commande ou sur les touches TUNE◀ / TUNE▶ de la télécommande.



6. Appuyez sur la touche ■ du panneau de commande ou sur la touche ENTER de la télécommande.
7. Les paramètres par défaut sont restaurés, l'annonce **Restarting...** s'affiche à l'écran. Quelques instants plus tard, l'écran de bienvenue s'affiche.



Nettoyage

Nettoyez votre chaîne stéréo régulièrement avec un chiffon doux et sec.

- N'utilisez pas de nettoyeurs corrosifs ou de solvants !
- Veillez à ce qu'aucun liquide (même de l'huile) ne pénètre à l'intérieur de l'appareil.
- Si le boîtier est très sale, vous pouvez le nettoyer avec un chiffon légèrement imbibé d'eau savonneuse. Avant de procéder au nettoyage, vous devez impérativement débrancher la chaîne stéréo du réseau électrique !

Dépannage

Impossible d'allumer la chaîne stéréo, l'écran reste éteint.

- Vérifiez le branchement entre la chaîne stéréo et la prise. Assurez-vous que le câble et la fiche ne sont pas endommagés et qu'ils ne présentent pas de faux contacts.
- Si vous avez branché la chaîne stéréo dans une prise avec interrupteur, assurez-vous que la prise est allumée.

Pas de son

- Assurez-vous que la fonction MUTE n'est pas activée (MUTE affiché à l'écran).

- Augmentez le volume à l'aide de la touche VOLUME+ du panneau de commande ou de la télécommande.
- Augmentez si nécessaire le volume de la source audio (mode bluetooth ou AUX).

Distorsion de l'image sonore

- Le volume de la source audio est trop fort (mode bluetooth ou AUX). Baissez le volume de la source audio à env. 70-80 %.

Impossible de lire le CD.

- Assurez-vous qu'il y a bien un CD dans le lecteur CD et qu'il a été inséré correctement (face imprimée dirigée vers l'avant de la chaîne stéréo).
- Assurez-vous que le CD est propre et en bon état.
- Seuls les CD au format CD-DA, CD-R et CD-RW sont pris en charge.
- Vérifiez le format des fichiers audio enregistrés sur le CD. Le lecteur reconnaît et lit uniquement les formats audio MP3 ou WMA. Si nécessaire, convertissez vos fichiers audio au bon format.

Son de mauvaise qualité ou distorsion du son en mode radio.

- Déroulez complètement le câble d'antenne et placez-le à un endroit où la réception est bonne.
- Assurez-vous qu'il n'y a pas de sources parasites à proximité de la chaîne stéréo (par ex. téléviseur).

La chaîne stéréo s'éteint toute seule.

- Votre chaîne stéréo dispose d'une fonction d'arrêt automatique. Après 20 minutes d'inactivité, elle passe automatiquement en mode veille.

Impossible de lire le support de mémoire USB.

- Assurez-vous que le support de mémoire USB répond aux critères suivants : 64 Go max, formaté en FAT32.
- Vérifiez le format des fichiers audio enregistrés sur le support de mémoire USB. La chaîne reconnaît et lit uniquement les formats audio MP3 ou WMA. Si nécessaire, convertissez vos fichiers audio au bon format.
- Vérifiez sur un autre appareil que votre support de mémoire USB n'est pas défectueux.

En mode bluetooth, l'image sonore est saccadée ou en distorsion.

- Assurez-vous qu'il n'y a pas de sources parasites à proximité de la chaîne stéréo.
- Réduisez la distance entre la source audio et la chaîne stéréo. Assurez-vous qu'il n'y a pas de grands objets entre les deux appareils.

La télécommande ne fonctionne pas.

- Changez les piles. Insérez deux nouvelles piles de type AA (mignon).
- Assurez-vous qu'il n'y a pas d'objets de grande taille entre la chaîne stéréo et la télécommande.
- Pointez la télécommande vers le récepteur infrarouge de votre chaîne stéréo (à droite au-dessus de l'écran).

Caractéristiques techniques

Alimentation		230 V AC, 50 Hz, 180 mA
Puissance absorbée		27 W
Télécommande		2 piles de type AA, 1,5 V
Bluetooth	Version	3.0 + EDR
	Profils	A2DP, AVRCP
	Fréquence sans fil	2402 - 2480 MHz
	Puissance d'émission max.	0,45 mW
Haut-parleur	Puissance audio	2 x 10 W
	Puissance de crête	40 W
	Impédance	4 Ω
	Réponse fréquentielle	20-20.000 Hz, \pm 3 dB
Fréquence DAB		174 - 240 MHz
Fréquence FM		87,5 - 108 MHz
Emplacements de mémorisation des stations		10 pour DAB et 10 pour FM
Formats CD		CD-DA, CD-R, CD-RW
Formats audio		MP3, WMA
Sonorités d'égaliseur prédéfinies		5
Fonction Extra-Bass		✓
Programmeur de mise en veille		90-10 minutes
Connectique		Entrée USB Entrée jack 3,5 mm
Dimensions		45,3 x 19,5 x 10,2 cm
Poids		2,07 kg

Importé par : PEARL.GmbH | PEARL-Straße 1–3 | D-79426 Buggingen

Service commercial PEARL France : 0033 (0) 3 88 58 02 02

© REV1 – 17.10.2018 – BS//RM