

# Outdoor-Sportuhr

## Bedienungsanleitung



**Danken Sie für unsere Uhr zu wählen. Sie können durch dieses Handbuch die Verwendung und den Betrieb des Geräts vollständig verstehen. Das Unternehmen behält sich das Recht vor, den Inhalt dieses Handbuchs ohne vorherige Ankündigung zu ändern.**

Lieferung enthält: Verpackung Box\* 1; Bedienungsanleitung \* 1; Sportuhr \* 1; Datenzeile \* 1

## 1. Fitness Armband Funktionsbeschreibung

### 1.1 Die Schaltfläche Beschreibung



A: Langes Drücken zum Ein- oder Ausschalten der Geräte, kurzes Drücken zum Ausschalten / Aufwecken des Bildschirms.

B: Kurz drücken, um zur oberen Schnittstelle zurückzukehren.

### 1.2 Anweisungen zum Aufladen:

Magnetische Aufladung wie unten gezeigt.

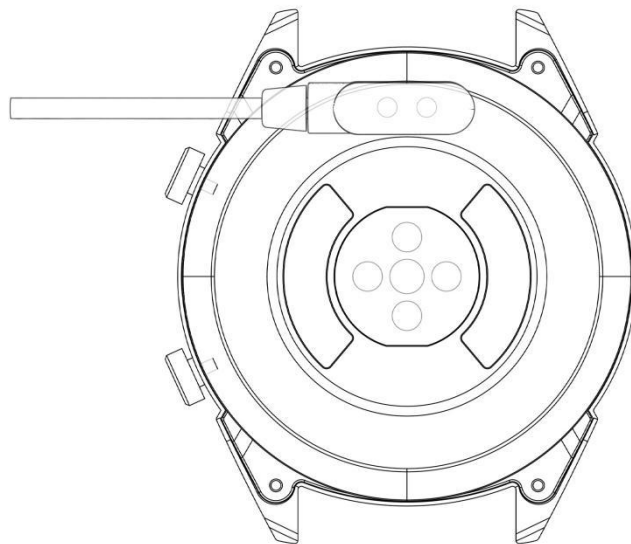

\* HINWEIS: Die beiden Kontakte der Ladeleitung können den Leiter nicht gleichzeitig berühren. Andernfalls kann es zu einer Verbrennung im Schaltkreis kommen.

### 1.1 Standby Seite:

- 1) Wischen Sie nach rechts, um die Push-Nachrichtenschnittstelle zu öffnen.
- 2) Wischen Sie nach unten, um das Dropdown-Menü zu öffnen. Anzeigen der Helligkeit, Einstellungen, nicht stören. Wischen Sie nach links.
- 3) Wischen Sie nach oben, um die Hauptmenülistenoberfläche zu öffnen.
- 4) Halten Sie die Standby-Seite lange gedrückt, will verschiedene Dial zeigen, wischen zu wählen, und dann lange Drücken, um die Dial zu einstellen.

### 1.2 Nachricht Push:

Die Standby-Seite wird nach rechts verschoben, um die Push-Nachrichtenschnittstelle zu öffnen: Wenn das Armband an die App gebunden ist und die Benachrichtigungsberechtigung aktiviert ist, wird die von der mobilen Benachrichtigungsleiste empfangene neue Nachricht an das Armband verschoben. Es können insgesamt 8 Informationen gespeichert werden. Nachdem 8 Information gefüllt wurden, überschreiben die später empfangenen Nachrichten die zuvor empfangenen Nachrichten nacheinander.

### 1.3 Dropdown-Menü:

Die Standby-Oberfläche wird nach unten verschoben, um die Dropdown-Menü oberfläche zu öffnen.

- 1) Das linke Symbol zeigt den Bluetooth-Verbindungsstatus
- 2) Klicken Sie auf das mittlere Symbol, um den Modus "Nicht Stören" zu aktivieren / deaktivieren. wenn Sie den Modus "Nicht Stören" aktivieren, arbeiten die Vibrationsalarm nur wenn Sie das Armband suchen oder den Alarm einstellen.
- 3) Das rechte Symbol kann die Bildschirmhelligkeit anpassen.

### 1.4 Anzahl der Schritte:

Der Schritt ist standardmäßig aktiviert. Diese Schnittstelle zeigt die aktuelle Anzahl der Schritte im Armband an. Die Daten werden jeden Tag um 24 Uhr gelöscht.

## 1.5 Schlafüberwachung

Schlafüberwachungszeitraum: von 21:00 bis 09:00 Uhr zeichnet das Armband die Schlafdaten automatisch auf und die App kann die Schlafdaten mit der APP synchronisieren, nachdem die App gebunden wurde.

## 1.6 Bluetooth Musik

Android: Schließen Sie das Armband an die Telefoneinstellungen an, öffnen Sie den Telefonmusikplayer, steuern Sie die Musikwiedergabe / -pause und wechseln Sie die Songs auf der Armbandseite. (Sie müssen nicht in der App gebunden sein. Wenn sie bereits gebunden ist, lösen Sie sie bitte und verbinden Sie sie in den Telefoneinstellungen.)

Apple: Öffnen Sie den mobilen Musikplayer, nachdem das Armband an die App gebunden ist, und steuern Sie die Musikwiedergabe / -pause und wechseln Sie die Songs auf dem Armband.

## 1.7 Das Wetter

Das Telefon ist mit dem Netzwerk verbunden, dann hat die App das Wetter erfasst. In diese Fall ist das Armband an die App gebunden und das Wetter wird an das Armband übertragen.

## 1.8 Sportmodus (Wandern, Laufen, Radfahren, Wandern, Schwimmen, Fußball, Basketball, Tischtennis, Badminton)

1.8.1 Wählen Sie den entsprechenden Sportmodus aus, klicken Sie auf den Bildschirm, um den Countdown 3, 2, 1, dann direkt in den entsprechenden Sportmodus zu starten, schieben Sie den Bildschirm nach rechts, um zum Ende der Sportschnittstelle zu springen, klicken Sie auf "Angehalten", um zur Sportschnittstelle zurückzukehren, um die Bewegung fortzusetzen, klicken Sie auf "□" beendet die Übung und speichert die Daten;

1.8.2 Wenn die Entfernung größer als 200 Meter ist oder die Trainingszeit größer als 5 Minuten ist, können die Bewegungsdaten gespeichert werden. Wenn die

Bewegung weniger als diese Bedingung gespeichert wird, werden Sie gefragt, dass die Daten zu klein sind, um gespeichert zu werden.

1.8.3 Wenn das Armband an die App gebunden ist, klicken Sie Synchronisation auf der Bewegungsverlaufsoberfläche in „Fundo“ , um die historischen Daten der Armbandbewegung zu synchronisieren und die Spur und detaillierte Daten in der App anzuzeigen.

## 1.9 EKG-Messung

Kann das EKG testen und den EKG-Status überwachen.

Der Test sollte ordnungsgemäß abgenutzt sein. Nach dem Einschalten der Funktion berührt der Finger die Position des Touchscreens, um die Messung zu starten. Der Test endet bei 60s und wenn er weniger als 60s beträgt, werden Sie aufgefordert, zur Fingerspitzenenseite zurückzukehren.

## 1.10 Herzfrequenz

Legen Sie das Armband richtig auf das (linke / rechte) Handgelenk und öffnen Sie das Herzfrequenz-Menü, um die Herzfrequenz fortlaufend zu messen. Nachdem das Armband an die App gebunden ist, werden die Herzfrequenzdaten in Echtzeit mit der App synchronisiert.

## 1.11 Blutdruck

Legen Sie das Armband richtig auf das (linke / rechte) Handgelenk und rufen Sie das Blutdruckmenü auf, um den einzelnen Blutdruckwert zu messen. Nachdem das Armband an die App gebunden ist, werden der Blutdruckwert in Echtzeit mit der App synchronisiert.

## 1.12 Blutsauerstoff

Legen Sie das Armband richtig auf das (linke / rechte) Handgelenk und rufen Sie das Blutsauerstoffmenü auf, um den einzelnen Blutsauerstoffwert zu messen. Nachdem das Armband an die App gebunden ist, werden der Blutsauerstoffwert in Echtzeit mit

der App synchronisiert.

### 1.13 Becker

Das Armband ist an die App gebunden. Wenn die Wecker in der App eingestellt ist, wird es mit dem Armband synchronisiert.

### 1.14 Langzeit-Sitzen Warnung

Kann die Sitzende-Warnung ein- oder ausschalten

### 1.15 Stoppuhr

Klicken Sie auf die Stoppuhr, um das Timing-Interface aufzurufen, klicken Sie auf das Symbol "Start", um das Timing zu öffnen, und klicken Sie erneut auf das Symbol, um die Wiedergabe zu unterbrechen. Wischen Sie zum Beenden nach rechts auf dem Bildschirm. Geben Sie die Stoppuhr erneut ein, löschen Sie die Timing und starten Sie die Zeitmessung erneut.

### 1.16 suche ein handy

Nachdem das Armband an die App gebunden ist, klicken Sie auf die Schaltfläche "Telefon suchen" am Armband. Das Telefon zeigt ein Eingabeaufforderungsfeld an.

### 1.17 Fernfotografie

Nachdem das Armband an die App gebunden ist, klicken Sie fotografie in der App. Das Symbol der Remote-Kamera wird auf dem Armband angezeigt. Das Telefon schaltet die Kamera automatisch ein und der Bildschirm wird auf das Armband geklickt, um das Telefon für die Aufnahme von Fotos zu steuern.

### 1.18 Einstellungen

#### 1.18.1 Langzeit-Sitzen Warnung

Diese Funktion ist standardmäßig deaktiviert: Nach dem Anschließen der APP kann die APP steuern, ob diese Funktion aktiviert oder deaktiviert werden soll. Auf den

Armband kann auch manuell diese Funktion ein- oder ausgeschaltet werden. Aber die APP-Seite ist jedoch nicht betroffen.

#### [1.18.2 Heben Sie Ihre Hand, um den Bildschirm aufzuhellen](#)

Diese Funktion ist standardmäßig deaktiviert: Nach dem Anschließen der APP kann die APP steuern, ob diese Funktion aktiviert oder deaktiviert werden soll. Auf den Armband kann auch manuell diese Funktion ein- oder ausgeschaltet werden. Aber die APP-Seite ist jedoch nicht betroffen.

#### [1.18.3 Über](#)

Zeigen Sie den Bluetooth-Namen und die Bluetooth-Adresse sowie die Versionsnummer des Armbandes an.

#### [1.18.4 Werkseinstellungen wiederherstellen](#)

Klicken Sie hier, um die Werkseinstellungen wiederherzustellen. Das Armband kehrt in den Werkszustand zurück.

#### [1.18.5 Herunterfahren](#)

Nach dem Klicken auf Herunterfahren wird das Armband deaktiviert.

### [☰. Binden Sie die App](#)

#### 1. APP-Download-Methode

##### 1.1 QR-Code herunterladen



## 1.2 Suchen und Herunterladen im Anwendungsmarkt

Android Seite: Anwendungsschatz, Erbsenschote, Google Play und andere Anwendungsmarktsuche DTNO.I zum Download

IOS Seite: Suchen Sie DTNO.I im APP Store und laden Sie sie herunter

Android-Telefon: DTNO.I Installation abgeschlossen, Anwendungssymbol wie



IOS-Telefon: DTNO.I Installation abgeschlossen, Anwendungssymbol wie gezeigt:

## 2. Binden Sie die Bluetooth

2.1 Status nicht verbunden:

Nach dem Einschalten des Armbands befindet sich Bluetooth immer im Suchstatus. Geben Sie nach dem Öffnen des APK / APP auf Mobiltelefone "More" - "Connect Device" ein, klicken Sie auf Search und wählen Sie den entsprechenden Gerätenamen des Armbands, um das Armband an die App zu binden.

2.2 Binden Sie den Status der FunDo App:

Uhrzeitsynchronisation: Das Armband ist erfolgreich an die App gebunden, und der



Klick kann mit der Uhrzeit und der Uhrzeit des Mobiltelefons synchronisiert werden.

### 2.3 Geräte suchen

Das Armband ist erfolgreich an die App gebunden, und die mobile App klickt auf "find the Bracelet". Das Armband leuchtet und dreimal vibriert.

### 2.4 Datensynchronisation

Das Armband ist erfolgreich an die App gebunden, und die Gesundheitsdaten des Armbandes können mit der App synchronisiert werden. Öffnen Sie die Herzfrequenz-, Schlaf-, Übungsoberfläche, klicken Sie, um das Datum auszuwählen, und klicken Sie auf das Symbol in der oberen rechten Ecke, um die aktuellen Schnittstellendaten für QQ, QQ-Raum, WeChat, WeChat-Kreis, Facebook, Twitter usw. freizuteilen.

### 2.5 Nachricht drücken

Das Armband ist erfolgreich an die App gebunden, öffnen Sie die entsprechende Benachrichtigungsberechtigung im Mobiltelefonsystem. Und geben Sie in der App "Mehr" - "Benachrichtigungsanwendung" ein, um die entsprechende Drittanbieteranwendung zu öffnen.

#### 2.5.1 Anrufbenachrichtigung

Aktivieren Sie Anrufbenachrichtigungen in Ihrer persönlichen App. Wenn das Mobiltelefon einen oder mehrere eingehende Anrufe entgegennimmt, erhält das Armband gleichzeitig eine oder mehrere eingehende Anrufe.

#### 2.5.2 SMS-Benachrichtigung:

Aktivieren Sie SMS-Benachrichtigungen in Ihrer persönlichen App. Wenn das mobile Endgerät eine oder mehrere Kurznachrichten empfängt, erhält das Armband gleichzeitig auch die entsprechende SMS-Benachrichtigung.

#### 2.5.3 Sonstige Benachrichtigungen zu Anwendungsnachrichten:

In der persönlichen Anwendung wird der entsprechende Benachrichtigungsschalter für Anwendungsnachrichten geöffnet, z. B. WeChat, QQ, Facebook, Twitter usw. Wenn das mobile Endgerät eine / mehrere Anwendungsnachrichtenbenachrichtigungen empfängt, empfängt das Armband gleichzeitig die entsprechende Nachrichtenbenachrichtigung.

### 2.6 WeChat-Bewegung

Die Bewegungsdaten der Handschleife können mit der WeChat-Sportliste synchronisiert werden. WeChat achtet auf die öffentliche Nummer "Fundo health" und wählt das Bindegerät aus, um die MAC-Adresse des Geräts für das Binden einzugeben. Nach erfolgreichem Binden kann die öffentliche Nummer zur Synchronisierung der Bewegungsdaten zurückgegeben werden.

(MAC-Adresse: Geben Sie das Armband ein, um "Über" anzuzeigen);

Bindungsmethode:

Für die Android schlägt vor, zuerst die APP zu binden und dann die WeChat-Bindung einzugeben.

Für die IOS muss die App nicht binden. Wenn es bereits gebunden ist, lösen Sie es und ignorieren Sie das Gerät in den Telefoneinstellungen. Binden Sie es dann in WeChat.

## 2.7 Nicht-Stören Modus

Wenn der Modus "Nicht stören" aktiviert ist, wird nur dann ein Vibrationsalarm angezeigt, wenn das Armband gefunden oder eine Wecker eingestellt ist.

## 2.8 Wasser-Trinken-Erinnerung

Legen Sie den Zeitraum für den Beginn und das Ende der Zeit (Minuten) fest. Klicken Sie auf, um die Wiederholungseinstellung einzugeben, um das Datum der WasserErinnerung (Woche) auszuwählen, überprüfen Sie die WasserErinnerung und speichern Sie. Wenn die WasserErinnerungszeit eintrifft, vibriert das Armband und es gibt ein Trinksymbol.

## 2.9 Langzeit-Sitzende Erinnerung

Legen Sie die Start- und Endzeit und das Sitzintervall (Minuten) sowie den Schwellenwert (Schritte) fest. Klicken Sie auf, um die Wiederholungseinstellung einzugeben, um das Datum für die Sitzende (Woche) auszuwählen. Wenn die Sitzungszeit eintrifft, vibriert das Armband und zeigt es das Sitzungssymbol.

## 2.10 Wecker Erinnerung

Klicken Sie auf die Erinnerungseinstellung, um die Alarmzeit hinzuzufügen. Wenn die Alarmzeit eintrifft, zeigt das Armband das Alarmsymbol und die Uhrzeit an, und vibriert es 20 Mal.

## 2.11 Erinnerungsmodus

a) Hellen die Bildschirm: Jede Erinnerung außer Wecker, Sitz- und Trinkwassererinnerung, nur die Bildschirm des Armband hellen.

b) Vibration: Jede Erinnerung außer Wecker, Sitz- und Trinkwassererinnerung, nur die Armband vibrieren;

c) Hellen die Bildschirm + Vibration: Jede Erinnerung, das Armband die Bildschirm hellen + Vibration.

## 2.12 Herzfrequenzerkennung

Legen Sie den Start- und Endzeitraum fest und Herzfrequenzintervall (Minuten), überprüfen Sie den Herzfrequenz-Test und speichern Sie.

## 2.13 Firmware-Aktualisierung

Es kann feststellen, ob die Firmware-Version des Armbands die neueste Version ist. Wenn eine neue Version verfügbar ist, kann sie auf die neueste Version aktualisiert werden, wenn Sie nach einem Update gefragt werden.

## 2.14 Unbindendes Armband

Bündeln Sie die App, klicken Sie in der Benutzeroberfläche "Mehr" auf den Namen des verbundenen Geräts oder streichen Sie nach links, um die Bindung aufzuheben.

Die IOS muss das gekoppelte Gerät in den Telefoneinstellungen ebenfalls ignorieren.

## ● FAQs und Antworten

\* Die Ausrüstung sollte vermeiden, dass sie längere Zeit extremen Temperaturen ausgesetzt wird, die zu kalt oder zu heiß sind, was zu dauerhaften Schäden führen kann.

\* Warum kann ich keine Uhr tragen, um ein heißes Bad zu nehmen?

Die Temperaturänderung im Badewasser erzeugt viel Wasserdampf. Der Wasserdampf hat einen kleinen Molekülradius und wird leicht aus dem Spalt des Gehäuses der Uhr infiltriert. Wenn die Temperatur sinkt, bildet sich die Wassertropfen, der leicht einen Kurzschluss im internen Schaltkreis der Uhr verursacht und die Platine der Uhr beschädigt. Dann beschädige die Uhr.

\* Nicht booten und aufladen

● Wenn die Uhr, die Sie erhalten, sich nicht einschaltet kann, vielleicht es während

des Transports zu einer Kollision kommen, wodurch die Batteriepräzisionskarte geschützt wird. In diesem Fall können Sie das Ladekabel zur Aktivierung einstecken.

- Wenn sich die Uhr nicht einschaltet, weil die Batterie zu schwach ist oder wenn sie längere Zeit nicht benutzt wird, stecken Sie das Datenkabel ein und laden Sie es für mehr als eine halbe Stunde auf, um es zu aktivieren.

### **Garantieranweisungen**

1. Bei der normalen Verwendung dieses Produkts, wenn ein Produktqualitätsproblem durch Herstellung, Materialien, Design und andere Gründe verursacht wird, garantiert seit dem Kaufdatum hat das Motherboard eine kostenlose Garantie innerhalb eines Jahres, und die Batterie und das Ladegerät sind für sechs Monate.
2. Aufgrund der persönliche Gründe des Benutzers wird keine kostenlose Garantie, wie folgt gewährt:
  - 1). Nicht autorisierte Demontage, Umbau von Uhren usw.
  - 2). Ausfall durch versehentliches Fallenlassen während des Gebrauchs.
  - 3). Alle von Menschen verursachten Defekte oder aufgrund von Fahrlässigkeit Dritter, oder Missbrauch (wie zB Host ins Wasser, externe Schock, externe Komponenten, Kratzer, etc.), ist nicht im Rahmen der Gewährleistung.
3. Wenn Sie eine kostenlose Garantie anfordern, müssen Sie eine Garantiekarte mit dem Kaufdatum und dem Siegel des Einkaufsortes vorlegen.
4. Wenn der Benutzer das Produkt repariert, bringen Sie das Produkt bitte zu unserer Firma oder zum Vertriebsstandort des Unternehmens.
5. Alle Funktionen des Produkts basieren auf Tatsächliche Objekt.

Kaufdatum:

IMEI-Code:

Kaufen Shop:

Unterschrift des Kunden:

Unterschrift des Schreibers:

Speicherstempel: