

HATCHIMALS WOW



Bedienungsanleitung – DEUTSCH

Bedienungsanleitung24.de

Dieses Handbuch dient nur zu Ihrer Information.
Die Angaben, Informationen und Empfehlungen in diesem Handbuch
stellen weder eine ausdrückliche noch eine stillschweigende Garantie dar.

Produktbeschreibung

Schlüpfen lassen wie nie zuvor! Wir stellen die bisher größte Überraschung bei den Hatchimals vor: Hatchimals WOW! Im größten und ersten mehrfach verwendbaren Hatchimals-Ei freut sich ein Llalacorn aufs Schlüpfen. Hatchimals WOW, halb Einhorn und halb Lama, ist das erste Hatchimal, das seine Gefühle durch Bewegung zum Ausdruck bringt – mit seinem Hals, der es auf magische Weise bis zu 80 cm lang werden und von alleine schrumpfen kann. Jedes Mal, wenn man Llalacorn aus dem Ei schlüpfen lässt, erwacht es in einer von 10 Stimmungen! Nach dem Schlüpfen kann man mit ihm kuscheln oder spielen, es füttern oder kitzeln! Das Schlüpfen dauert nur fünf Minuten, aber das Llalacorn schafft es nicht ohne Hilfe. Dazu muss man das Ei vor- und zurückkippen und es liebevoll streicheln. Llalacorn bereit zu schlüpfen – es wird größer, bis es die Spitze des Eis wegdrückt und singt dabei „Hatchy Birthday!“. Das Llalacorn ist aus weichem und flauschigem Material, mit einer plüschigen Schnauze und ausdrucksstarken Augen! Erst beim Schlüpfen erfährt man, ob es lila oder rosa ist. Beim Spielen kommt die einzigartige Persönlichkeit des Hatchimals WOW zum Vorschein. Wenn man mit dem Llalacorn kuschelt, gurrts es und wird kleiner. Wenn man ihm Musik vorspielt, wird es größer und schmettert hohe Töne. Man kann es die mitgebrachte Konfetti-Frucht jagen lassen oder es kitzeln, damit es kichert und hinauf- und hinabwackelt. Und bei diesem Hatchimal ganz besonders: Man kann das Hatchimals WOW wieder ins Ei setzen, um es immer wieder schlüpfen zu lassen! Mit mehr als 250 Sounds und Reaktionen gibt es mit dem Hatchimals WOW so viel zu entdecken! Dieses Spielzeug-Ei ist ein aufregendes interaktives Spielzeug **für Kinder ab 5 Jahren**, die kreatives Spielzeug lieben!, die kreatives Spielzeug lieben!

BEGINNEN

Wenn du dein Hatchimal-Ei zum ersten Mal aus dem Karton nimmst, entferne zum Einschalten die Drehverschlüsse am Boden des Eies. Entsorge die Drehverschlüsse.

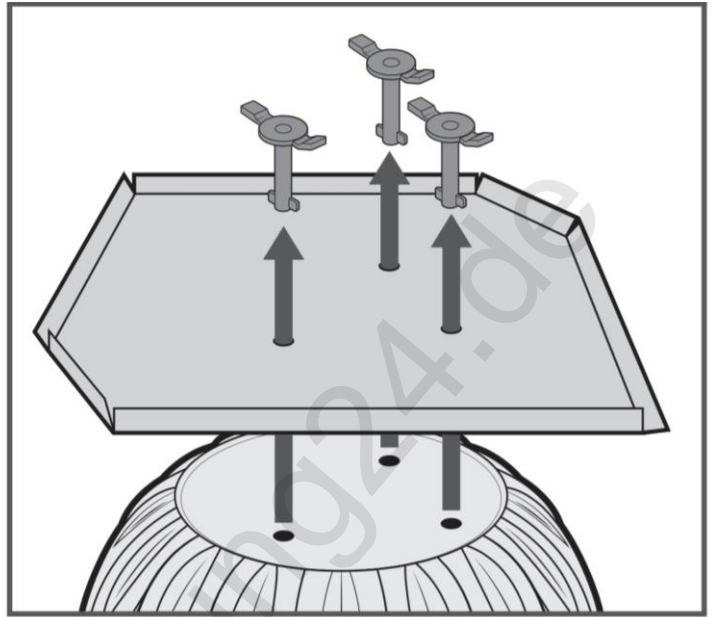
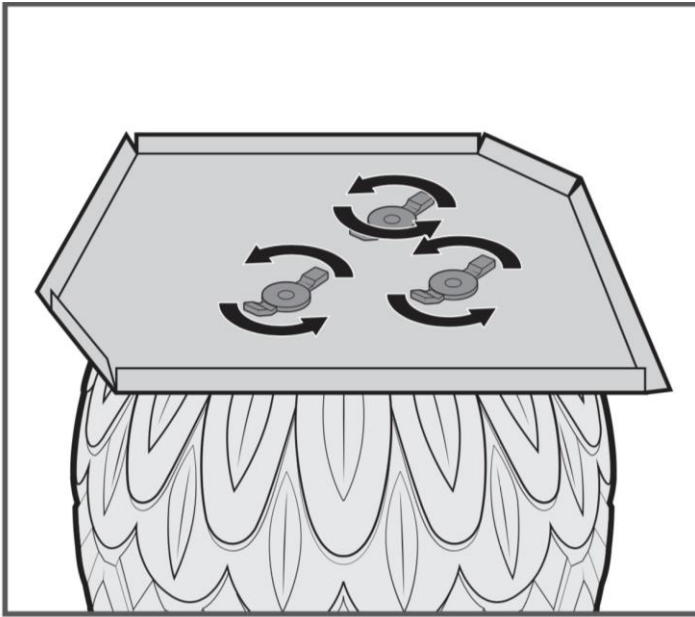

HINWEISE:

- Fasse mich NICHT an meinem Nacken oder meinen Beinen an (A). Nimm mich an den Seiten meines Körpers (B).
- Wenn ich schrumpfe, lege deine Hände nicht um meinen Hals, die Beine oder die Basis (A).
- Drücke mich niemals runter oder ziehe mich hoch (C). Lass mich einfach alleine wachsen oder schrumpfen.
- Halte meinen Eiboden mit beiden Händen fest, um mein Ei zu bewegen (D).
- Drücke vor dem Schlüpfen nicht auf die Mitte (E) oder die Oberseite meines Eies (F), da mein Ei sonst zu früh platzen kann.

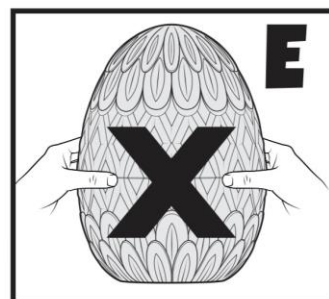
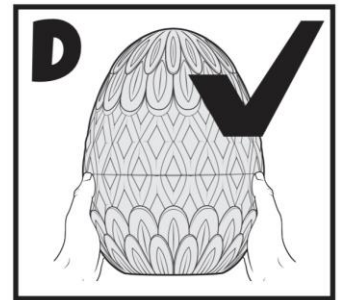
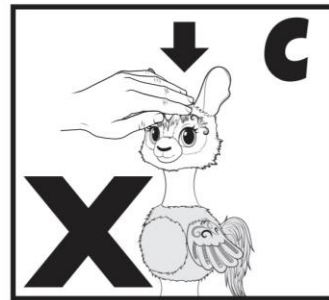
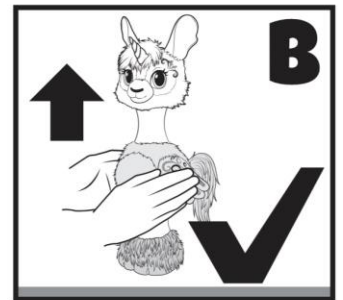

IM EI SPIELEN - Meine Augenfarbe zeigt dir, was ich spielen möchte

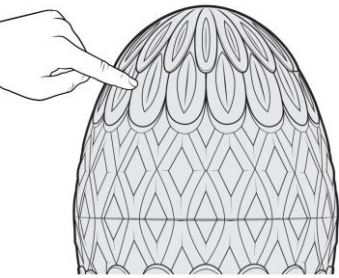
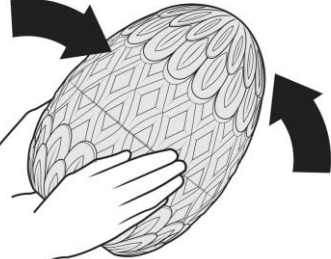
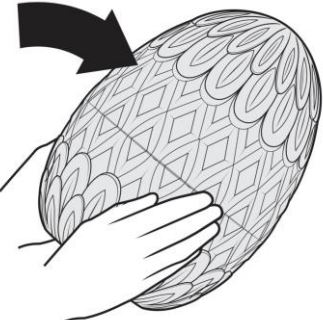
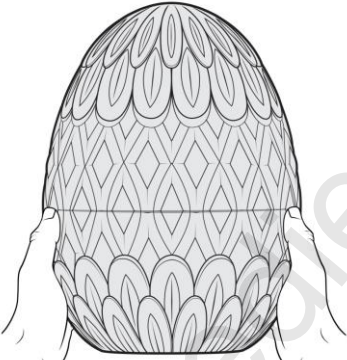
<p>TIPPEN</p> 	<ol style="list-style-type: none">1. Wenn ich ruhig bin, klopfe auf mein Ei, ich klopfe zurück = (blinkende gelbe Augen)2. Tippe nicht zu viel, sonst verärgerst du mich = (rote Augen)3. Neige und halte mich still, um mich zu trösten = (Augen werden wieder gelb)
<p>NEIGEN</p> 	<ol style="list-style-type: none">1. Neige mich nach hinten und mit der rechten Seite nach oben, um mit mir zu spielen = (gelbe Augen)2. Neige mich nicht zu viel, sonst wird mir schwindlig = (grüne Augen)3. Halte mich aufrecht, um mich zu beruhigen = (Augen werden wieder gelb)
<p>NEIGEN UND HALTEN</p> 	<ol style="list-style-type: none">1. Neige mich nach hinten und halte mich dort, um mit mir zu kuscheln = (rosa Augen)2. Hältst du mich länger als 30 Sekunden so geneigt, werde ich einschlafen = (weiße Augen)
<p>AUFRECHT HALTEN</p> 	<ol style="list-style-type: none">1. Halte mich aufrecht und mir wird entweder kalt = (blaue Augen) oder ich bekomme Schluckauf = (orange Augen)2. Kalt: Neige und halte mich, um mich aufzuwärmen = (Augen werden wieder gelb)3. Schluckauf: Tippe auf das Ei, um meinen Schluckauf zu vertreiben = (Augen werden wieder gelb)

BRUTZEIT

1. Wenn ich zum Schlüpfen bereit bin, wirst du meine Regenbogenaugen sehen und die Musik "Bereit zum Schlüpfen" hören.
2. Entferne das Farbband, bevor ich mit dem Schlüpfen beginne. Wenn du das Logoband nicht entfernt hast, entferne dieses zuerst.
3. Wenn mein Ei aufrecht gehalten wird, werde ich schlüpfen.
4. Du wirst mich kämpfen und das Ei knacken hören, bis ich mich aus meinem Ei gepickt habe und "TaDa!" rufe.
5. Entferne die Eiobenseite von meinem Kopf und ich werde "Hatchy Birthday" singen.
6. Wenn ich mit dem Singen fertig bin, entferne mich von meiner Eibasis: es ist Zeit zu spielen!

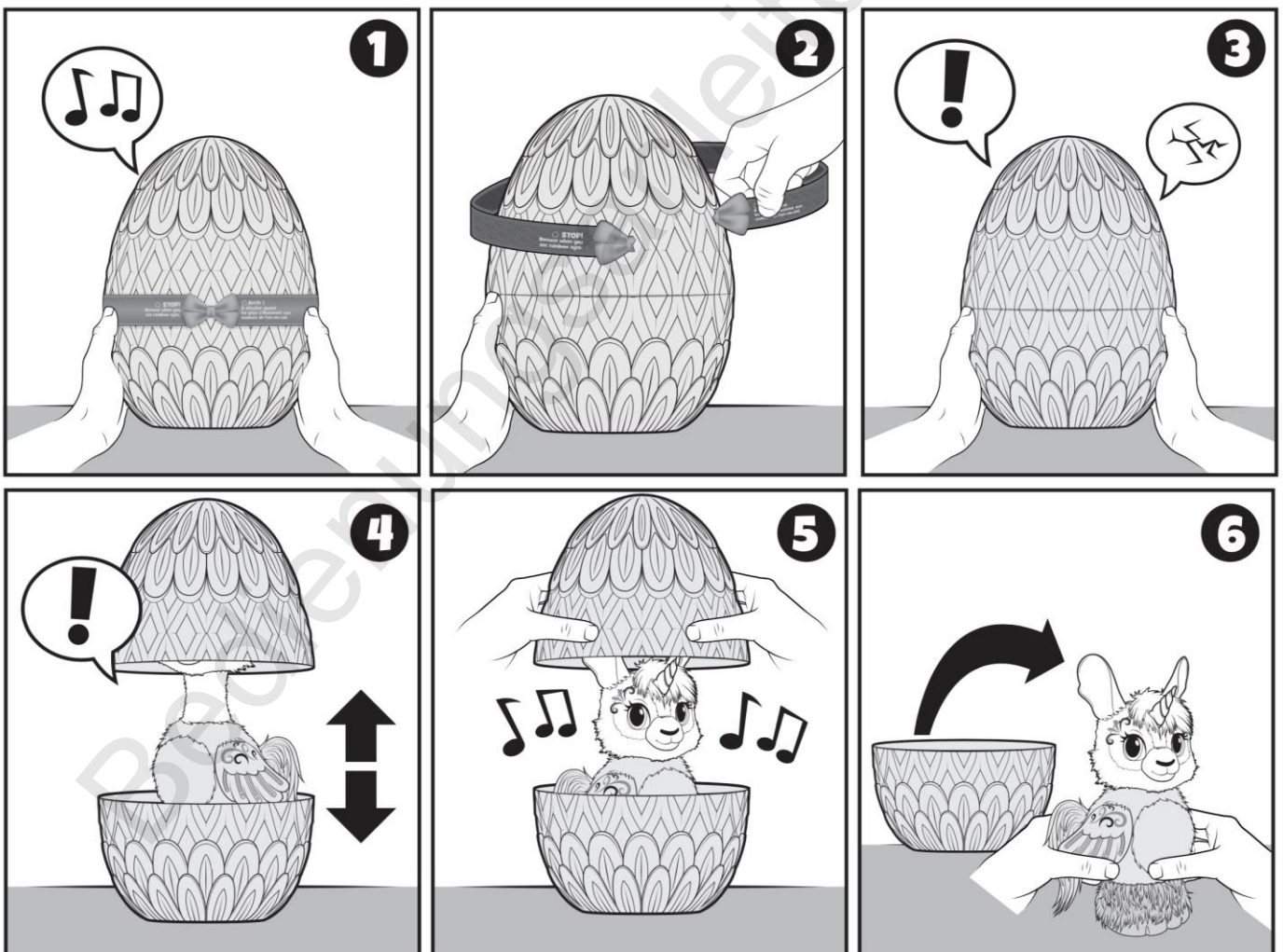

BATTERIEWECHSEL

***** Für beste Ergebnisse lege nach dem Schlüpfen neue Batterien ein *****

1. Öffne die Batterieklappen mit einem Schraubendreher.
2. Wenn verbrauchte Batterien vorhanden sind, entfernen Sie diese aus der Einheit. Entferne oder installiere die Batterien NICHT mit scharfen Gegenständen oder Metallwerkzeugen. Lege neue Batterien, wie in der Polaritätsübersicht (+/-) im Batteriefach angegeben, ein.
3. Setzen Sie beide Batterieklappen wieder richtig auf und drehe die Schrauben wieder fest.
4. Überprüfe die örtlichen Gesetze und Vorschriften für das ordnungsgemäße Recycling und/oder die Batterieentsorgung.

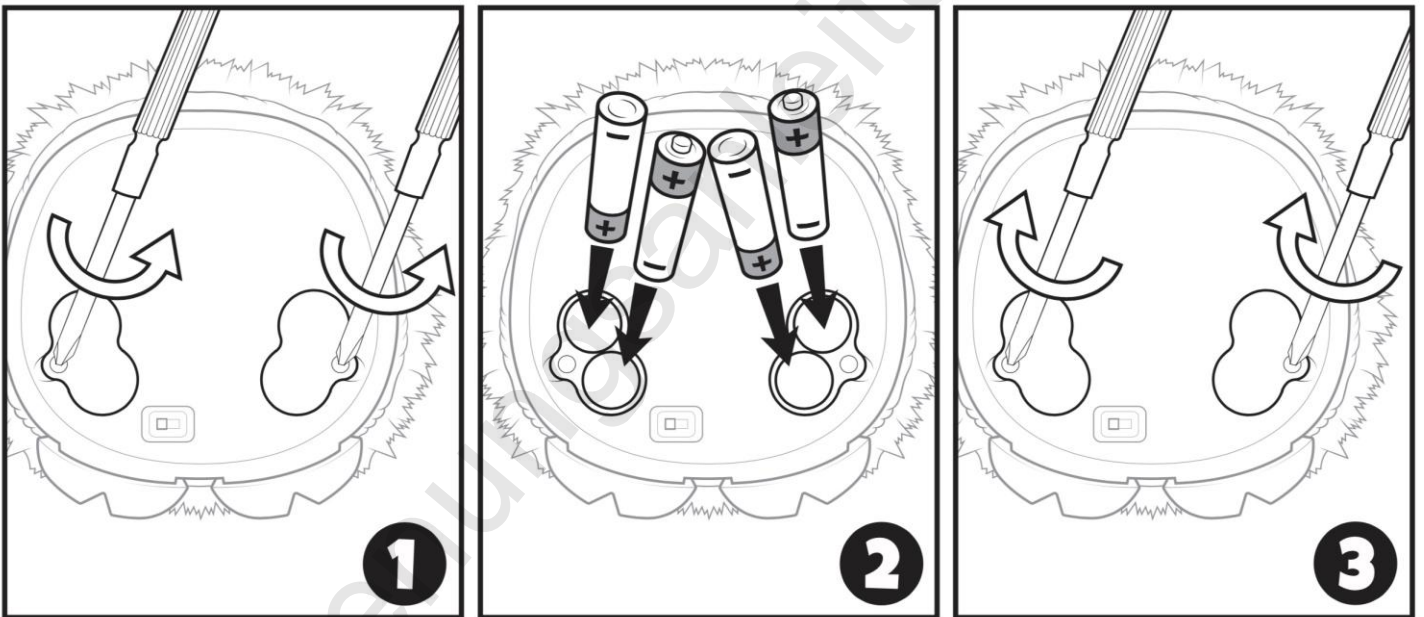

NIEDRIGER BATTERIESTAND

Wenn die Batterien fast leer sind, schlafe ich häufig und unmittelbar nach dem Einschalten ein.

HATCHIMALS WOW™ LLALACORN

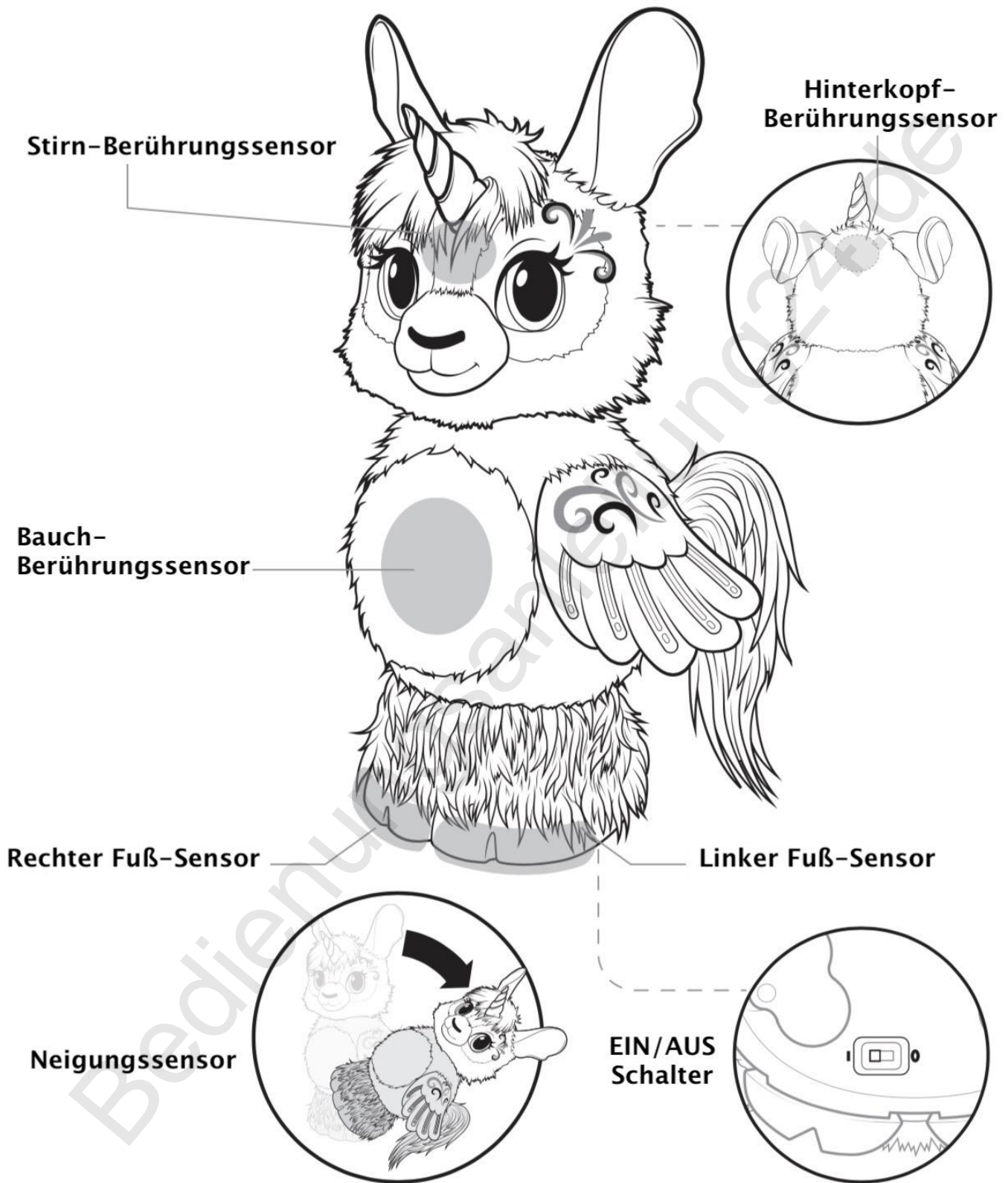

INTERAKTIONSPUNKTE

**Berühre meinen
Bauch**



**Berühre meine
Stirn**



**Berühre meinen
Hinterkopf**



Nimm mich hoch



**Berühre meinen
rechten Fuß**



**Berühre meinen
linken Fuß**



Neige und halte mich



ES GIBT VIELE MÖGLICHKEITEN, DAMIT ICH WACHSE. PROBIERE DIE NACHSTEHEND BESCHRIEBENEN AUS:

FÜTTERN

1. Um mich zu füttern, halte meine Frucht gegen meine Stirn
= (Augen werden lila)



2. Jetzt kannst du mich nach der Frucht jagen lassen. Halte sie gegen meine Stirn und ich werde ihr nach oben folgen (A). Halte sie an meinen Bauch und ich werde ihr nach unten (B) folgen.

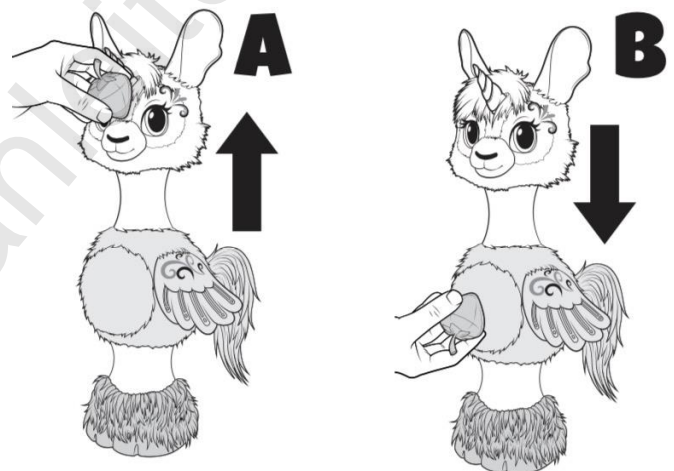

3. Lasse mich nicht zu lange jagen, sonst werde ich traurig.

4. Führe mich ganz nach oben und halte die Frucht an meiner Stirn. Ich werde anfangen, die Frucht zu fressen (C).

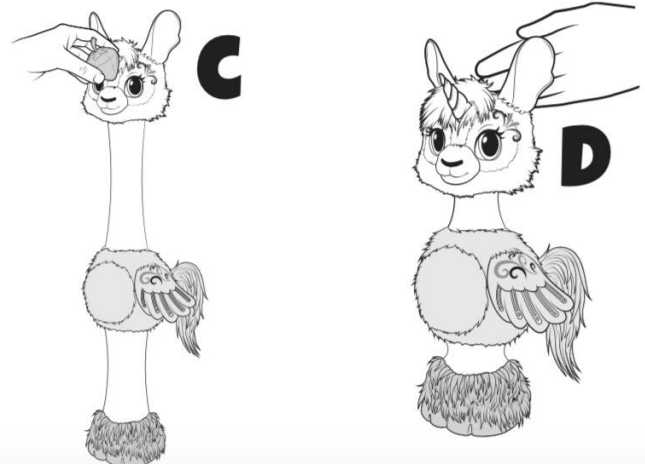

5. Wenn ich satt bin, werden meine Augen wieder gelb.

6. Wenn ich zu viel gegessen habe, wird mir kalte
= (orangefarbene Augen).
Klopfe auf meinen Hinterkopf, damit ich rülpsen (D) kann
= (Augen werden wieder gelb).

KITZELN/SCHLUCKAUF = (AUGEN BLINKEN GELB / ORANGE)

Schnelle Berührungen meines Bauches sind wie kitzeln.

Kitzel mich so lange, bis ich oben angekommen bin. Von dem vielen Kitzeln habe ich Schluckauf bekommen = (orangefarbene Augen).

Mache mit deiner Stimme 2 Sekunden lang ein lautes Geräusch, um meinen Schluckauf zu vertreiben = (meine Augen werden wieder gelb).

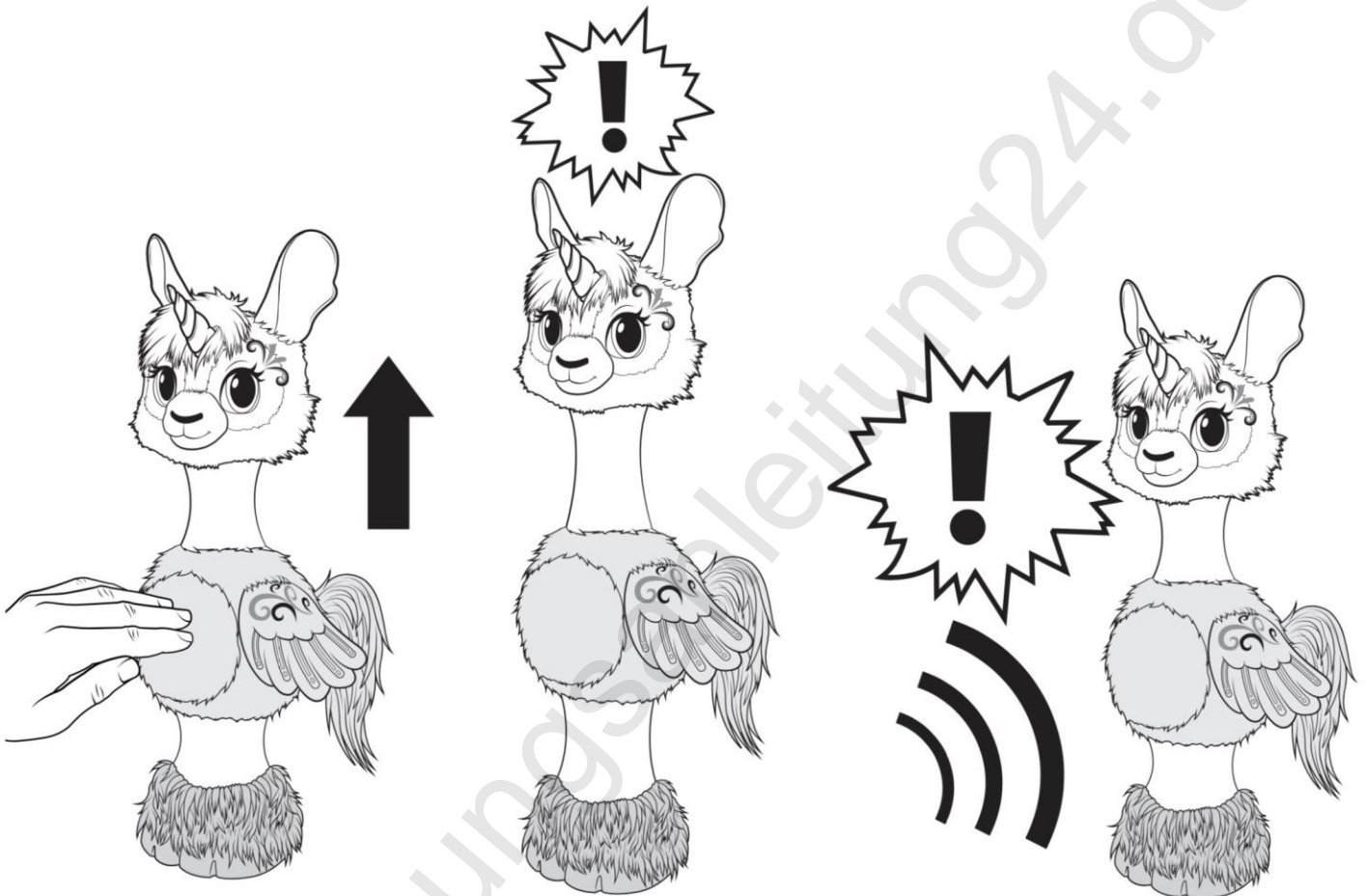

“PUMP IT UP”

1. Berühre einen meiner Zehen dreimal. Ich werde anfangen zu sinken.
2. Jetzt tippe auf einen meiner Zehen und ich fange an, mich wie ein Ballon aufzublasen.

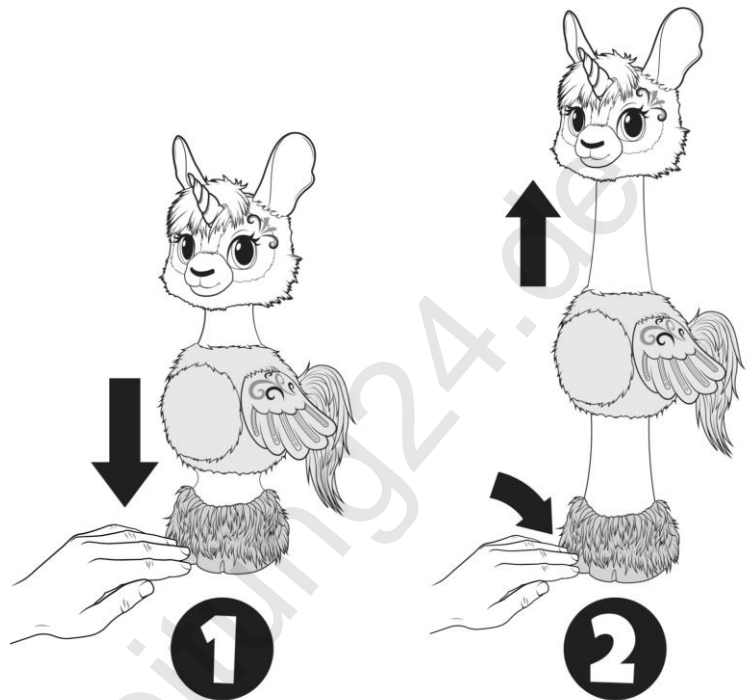

3. Wenn du aufhörst, fange ich wieder an zu sinken.
4. Erreichen Sie die Spitze, um den Ballon zu “platzen”.

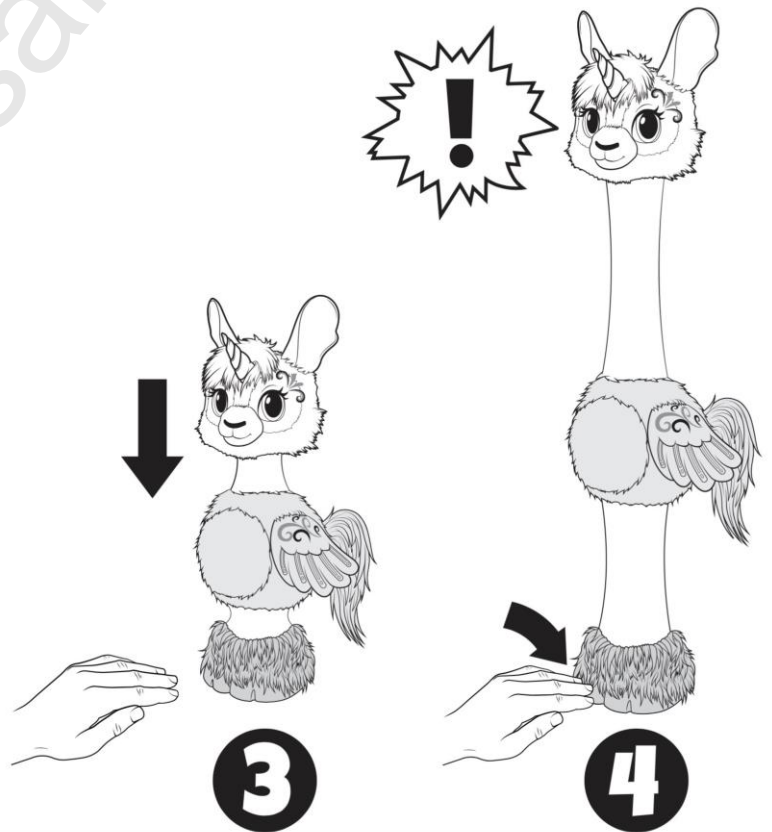

HYPNOTISIEREN = (WEIßE AUGEN)

1. Halte meine Stirn und meinen Hinterkopf gleichzeitig, um mich zu hypnotisieren. Meine Augen werden rosa.
2. Halte es so lange gedrückt, bis meine Augen weiß werden.
Jetzt kannst du mich auf und ab bewegen lassen:



- Halte meinen Hinterkopf, um mich nach oben zu bewegen (A).
- Halte meinen Bauch, um mich nach unten zu bewegen (B).
- Wenn ich den Boden erreiche, schlafe ich ein!
- Berühre wieder gleichzeitig die Stirn und den Hinterkopf, um die Hypnose zu beenden (C) = (meine Augen werden wieder gelb).

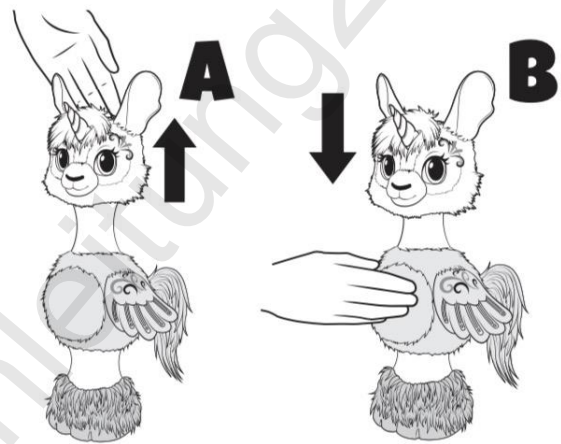

Hinweis: Bewege mich für eine lustige Überraschung ganz nach oben.

ANGST = (BLAUE AUGEN)

- Wenn ich leise bin, mache mit deiner Stimme 2 Sekunden lang ein lautes Geräusch, um mich zu erschrecken (A)
= (Augen werden blau).
- Streichle meinen Hinter-kopf (B), um mich zu beruhigen
= (Augen werden wieder gelb).

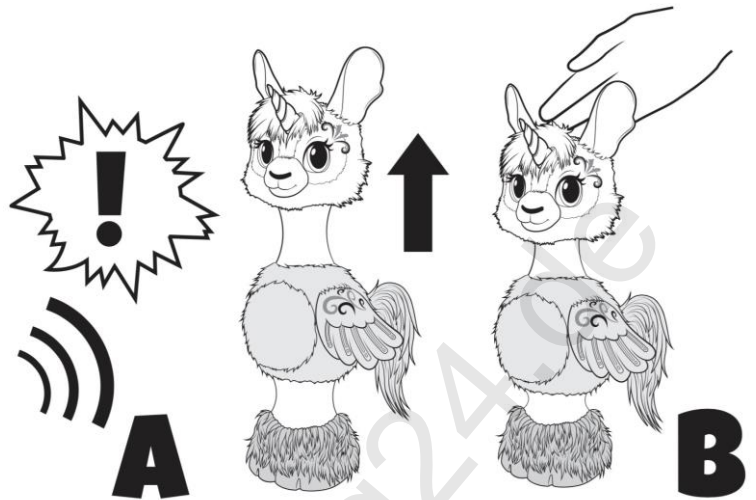

STREICHELN = (PINKE AUGEN)

- Streichle meinen Hinterkopf, um mich zum Gurren zu bringen.
- Streichele weiter und ich könnte sagen "Ich liebe dich" oder dir einen Kuss geben.



SPIELEN = (GELBE AUGEN)

Kippe mich nach hinten und aufrecht, um mit mir zu spielen.

- Neige mich nicht zu viel, sonst wird mir schwindelig
= (grüne Augen).
- Lass mich wieder runter, damit ich wieder zu Atem kommen kann
= (Augen werden wieder gelb).



KUSCHELN = (PINKE AUGEN)

Hebe mich hoch und lege mich zurück, um mit mir zu kuscheln. Ich werde mich auf eine kuschelige Größe verkleinern.

- Hinterkopf oder Stirn streicheln
= Gurren (A).
- Bauch kitzeln = kichert (B).
- Halte meinen Hinterkopf und halte mich gleichzeitig an deine Brust = umarme (C).

Hinweis:

Streichele weiter und ich könnte sagen "Ich liebe dich" oder dir einen Kuss geben.

Lass mich wieder runter, um in den normalen Modus zurückzukehren
= (Augen werden wieder gelb).

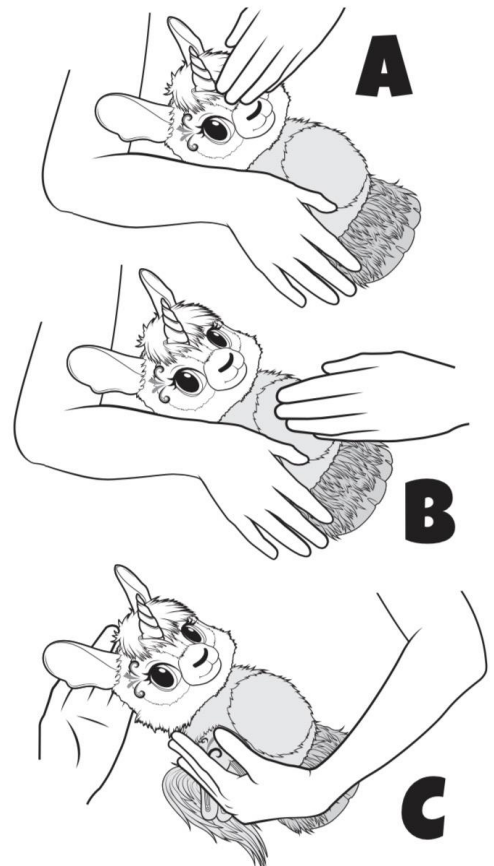

NIESEN = (ORANGE AUGEN)

Manchmal sage ich "Ahh ahh" und stehe auf.

- **Berühre und halte meine Stirn, um mich nach unten zu bewegen.**
- **Erreiche ich den Boden = Niesen verschwindet**
- **Erreiche die Spitze = großes Niesen**

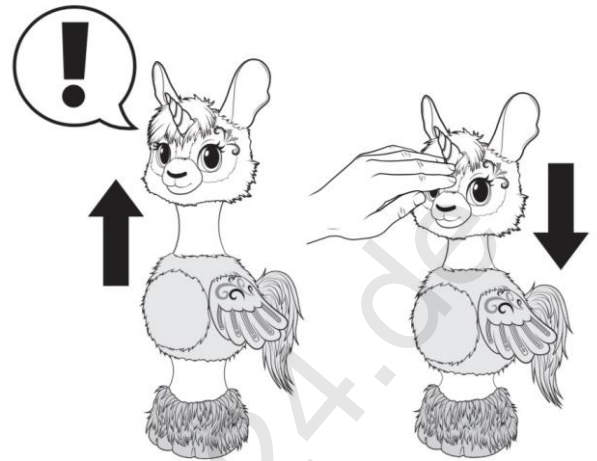

PEEK-A-BOO (GUCK-GUCK) = (GELBE AUGEN)

1. **Lege die Eierschale auf meinen Kopf.**
2. **Meine Augen werden ausgeschaltet und ich werde neugierige Geräusche machen.**
3. **Ziehe das Ei ab, meine Augen leuchten auf und ich sage "Peek-a-boo!"**

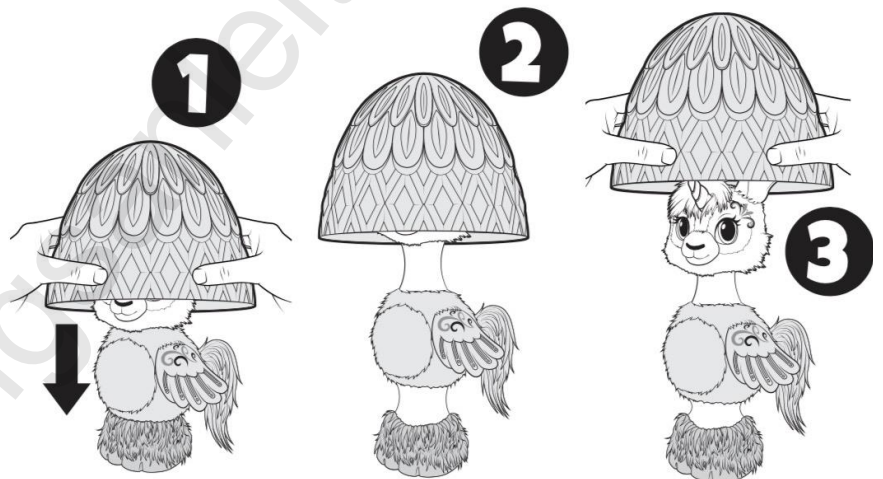

SINGEN UND TANZEN = (REGENBOGENAUGEN)

Berühre und halte meinen Bauch und meinen Zeh für 3 Sekunden

Mein rechter Zeh
= Lied 1 (A)

Mein linker Zeh
= Lied 2 (B)

Während ich singe und tanze:

Stirn berühren
= höher singen ©

Berühre einen Zeh
= tiefer singen (D)

Bauch
= Pause

Berühre und halte zum Verlassen
gleichzeitig meine Stirn und meinen
Hinterkopf (E).

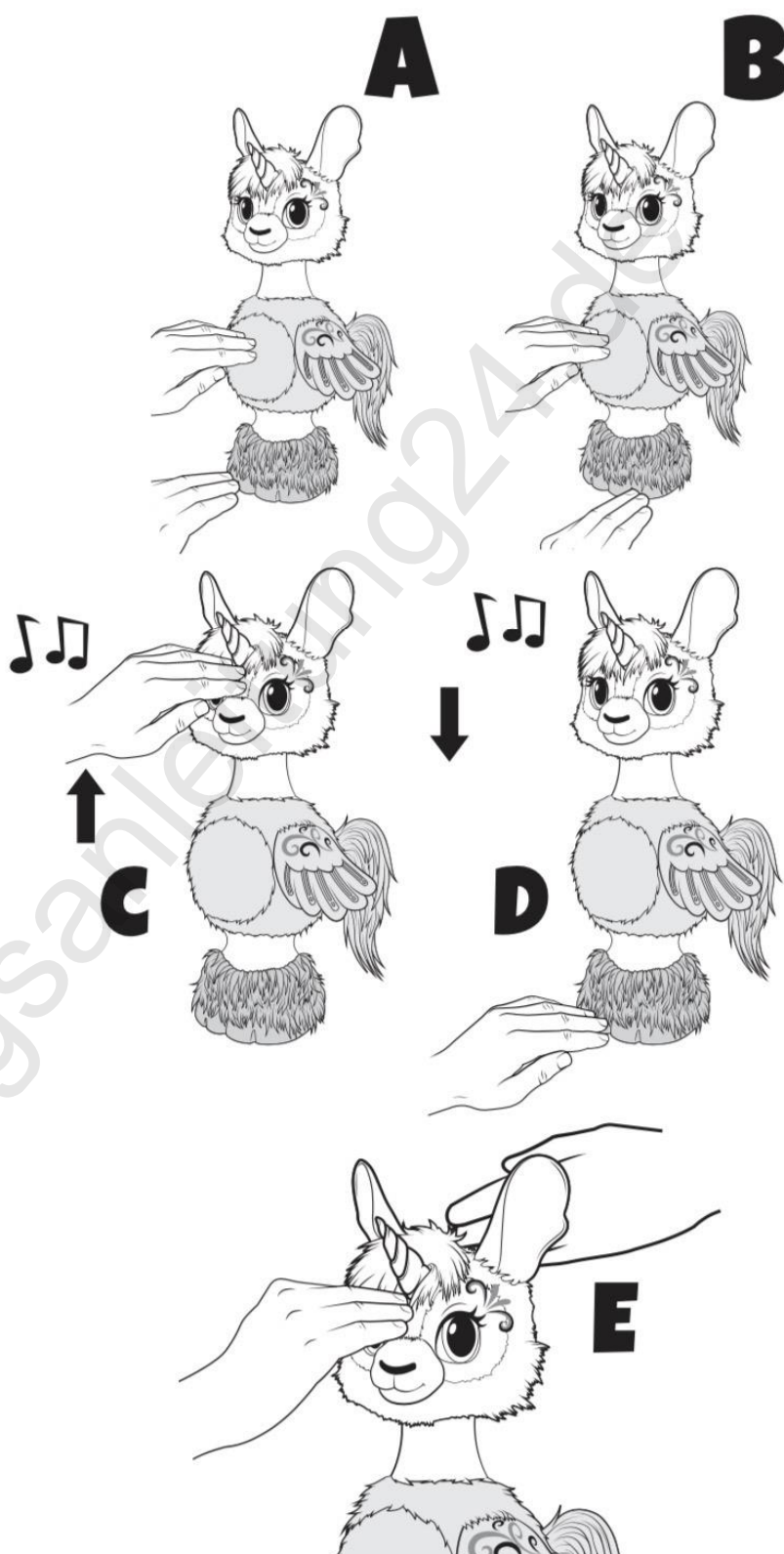

AUFNAHME UND WIEDERHOLUNG = (BLAUGRÜNE AUGEN)

Ich kann deine Stimme aufnehmen und in verschiedenen Tonhöhen wiedergeben.

1. Halte meine beiden Füße, bis du siehst, dass meine Augen kräftig blaugrün werden.
2. Sage etwas, was du aufnehmen möchtest, und lasse meine Füße los, wenn du fertig bist. Ich werde wiederholen, was du gerade gesagt hast.
3. Um die Aufnahme abzuspielen, berühre einen meiner Zehen.
4. Während die Aufnahme wiederholt wird, berühre Stirn, um mich anzuheben (A). Berühre meinen Bauch, um mich zu senken (B).
5. Du kannst jederzeit beide Füße berühren und gedrückt halten, um eine neue Aufnahme zu starten.
6. Zum Verlassen berühre gleichzeitig meine Stirn und meinen Hinterkopf.
7. Um die letzte Aufnahme abzuspielen, tippe zweimal gleichzeitig auf beide Füße. Dann kannst du wieder mit Schritt 3 beginnen.

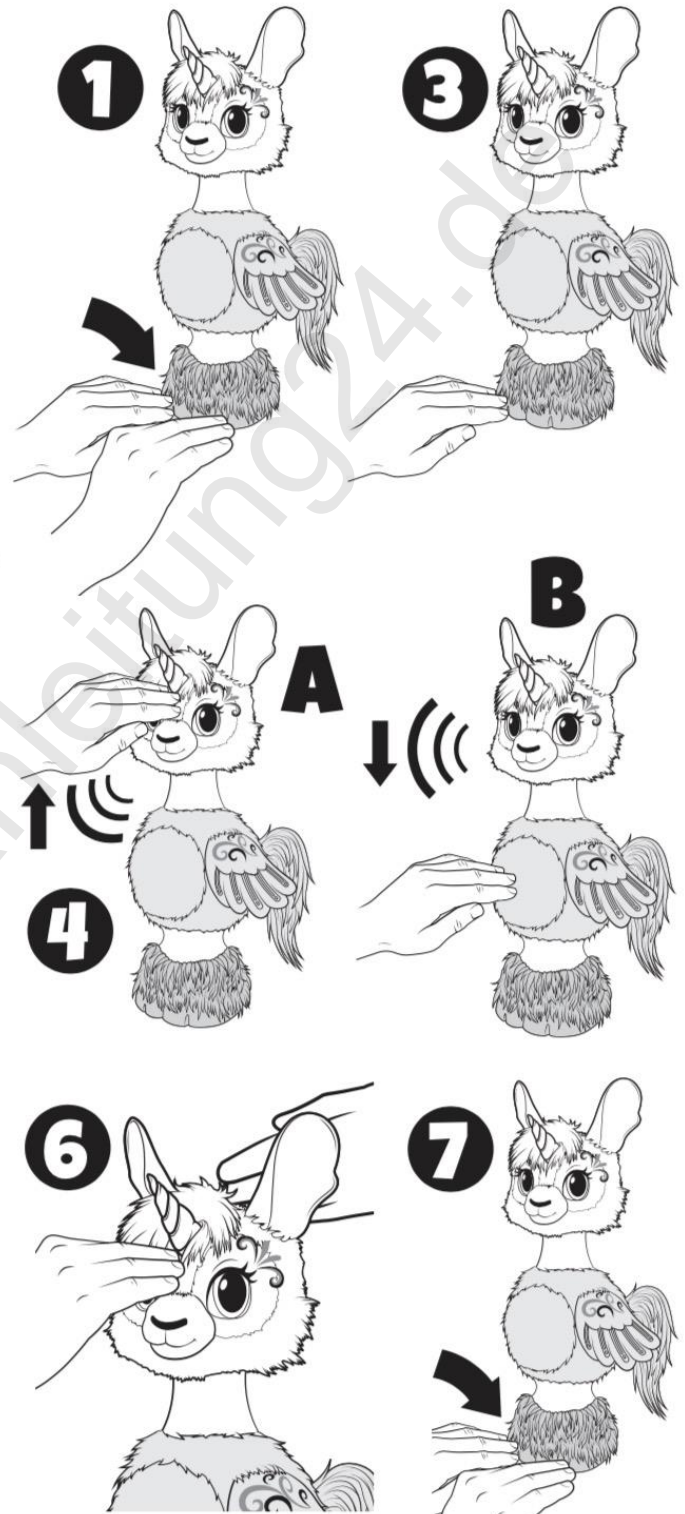

“TOP TAP”

Zum Aufrufen des Spiels berühre meinen Hinterkopf und meinen Bauch und halte es 3 Sekunden lang gedrückt.

Meine Augen werden blau blinken. Ich werde "Yah" sagen und meine Augen werden blau, wenn das Spiel beginnt.

- Zu Beginn jeder Runde werde ich ganz nach unten senken (A). Dann stehe ich auf und du musst auf meinen Hinterkopf klopfen, sobald ich aufhöre, mich zu bewegen. Tippst du zu früh oder zu spät, verlierst du!
- Meine Augen blinken blau, während ich mich auf eine zufällige Höhe erhebe (B).
- Wenn ich aufhöre mich zu bewegen, färben sich meine Augen blau. Tippe so schnell wie möglich auf meinen Hinterkopf (C)! Wenn du zu langsam bist oder mich zu früh berührst, bevor ich aufhöre, werden meine Augen rot und ich mache ein trauriges Geräusch.

Bist du 5 Runden richtig, hast du gewonnen. Ich werde Regenbogenaugen haben und feiern.
Bist du 3 Runden falsch und du verlierst, werden meine Augen rot und ich werde traurig.

Berühre und halte gleichzeitig meine Stirn und meinen Hinterkopf, um das Spiel zu beenden (D).

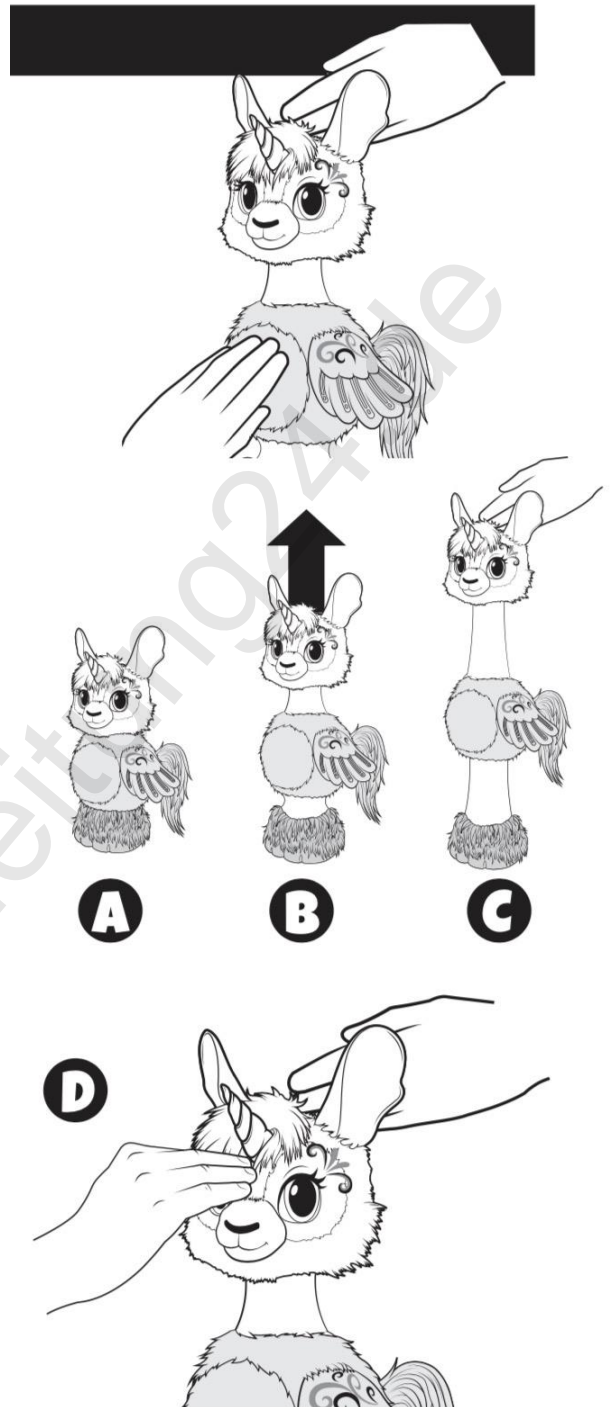

EINSCHLAFEN = (WEIßE AUGEN)

Wenn ich einschlafe, werden meine Augen weiß, ich schnarche und dann gehe ich in den Energiesparmodus.

1. Spiel nicht mit mir für 2 Minuten (ungefähr).

2. Lasse mich in Hypnose verfallen
(siehe Artikel "Hynotisieren").

3. Lege die Oberseite meines Eis auf meinen
Kopf und lasse es dort für 30 Sekunden
(ungefähr).

4. Lege mich in meine Eiunterseite (A) und lege
die Eiobenseite auf meinen Kopf (B).

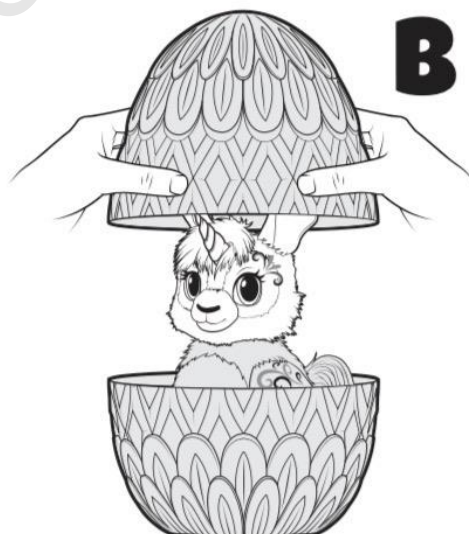

NOCHMAL SCHLÜPFEN LASSEN

Wenn ich wieder in meinem Ei bin, kannst du wählen, mich wieder auszubrüten, anstatt mich nur aufzuwecken.

1. Kippe mich nach hinten und dann nach oben, um mich im Ei zu wecken
= (gelbe Augen).

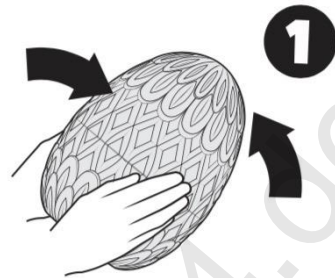

2. Jetzt, wo ich wach bin, mache drei Interaktionen, um mich wieder zum Schlüpfen zu bringen:

(A) klopfe auf mein Ei, ich klopfe zurück
= (Augen blinken gelb)

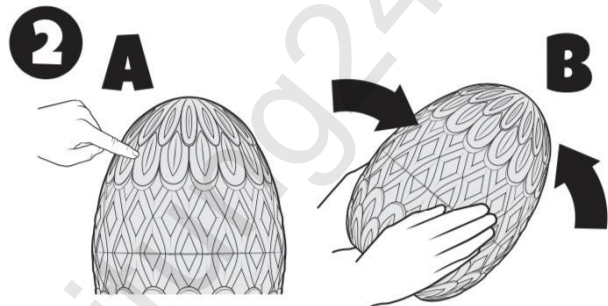

(B) neige mich nach hinten und mit der rechten Seite nach oben, um mit mir zu spielen

(C) neige mich nach hinten und halte mich dort, um mit mir zu kuscheln

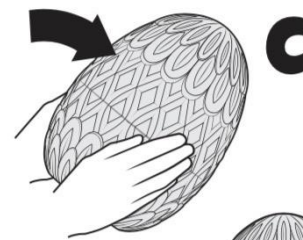

3. Wenn ich zum "Schlüpfen" bereit bin, siehst du Regenbogenaugen und hörst die Musik "Schlüpfen".

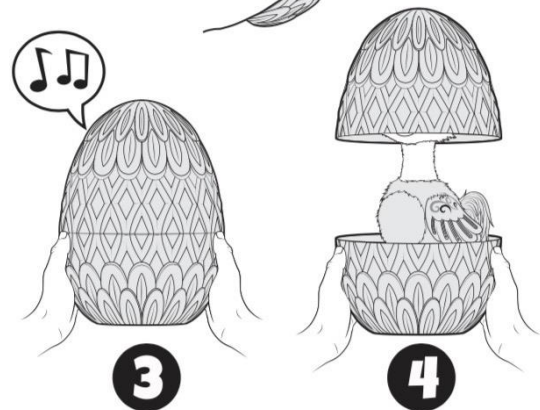

4. Halte mein Ei aufrecht und ich werde das Oberteil selbst absprengen. Ich werde in einer zufälligen Stimmung sein.

AUFWACHSTIMMUNGEN

Du weißt nie, in welcher Stimmung ich aufwache. Meine Augenfarbe sagt dir meine Stimmung.

Weck mich auf, indem du meinen Kopf streichelst.

ROT	Ich bin verärgert	Lass mich singen, um mich aufzuheitern
ORANGE	Ich bin aufgeregt	Hypnotisiere mich, um mich zu beruhigen
GELB	Ich bin glücklich	Ich spiele, was immer du möchtest
GRÜN	Mir ist schlecht	Nimm mich hoch und kippe mich zurück, damit ich mich besser fühle. Halte meine Stirn, um "meine Temperatur zu messen"
BLAUGRÜN	Ich bin gesprächig	Spiele mit mir "Aufnahme und Wiederholung", damit ich sprechen kann
BLAU	Ich bin traurig	Kitzle meinen Bauch, um mich aufzuheitern
LILA	Ich habe Hunger	Füttere mich, damit ich mich besser fühle
ROSA	Ich bin kuschelig	Nimm mich hoch, um mit mir zu kuscheln
WEIß	Ich bin müde	Spiele mit mir "Top Tap", um mich aufzuwecken
REGENBOGEN	Es ist mein Geburtstag	Ich werde "Hatchy Birthday" singen